

МІНІСТЕРСТВО ОСВІТИ І НАУКИ УКРАЇНИ
ОДЕСЬКИЙ НАЦІОНАЛЬНИЙ УНІВЕРСИТЕТ ІМЕНІ І. І. МЕЧНИКОВА

Odesa National University Herald

•

Вестник Одесского
национального университета

•

ВІСНИК ОДЕСЬКОГО НАЦІОНАЛЬНОГО УНІВЕРСИТЕТУ

Серія: *Психологія*
Науковий журнал
Виходить 4 рази на рік
Серія заснована у липні 2006 р.

Том 18, випуск 3 (29). 2013

*Матеріали Першої міжнародної науково-практичної
конференції «Соціальні, психологічні та політичні
проблеми транскордонної безпеки»
31 жовтня – 1 листопада 2013 року*

Одеса
ОНУ
2013

Засновник та видавець:
Одеський національний університет імені І. І. Мечникова

Редакційна колегія журналу:
І. М. Коваль (головний редактор), О. В. Запорожченко (заступник головного редактора), В. О. Іваниця (заступник головного редактора), Є. Л. Стрельцов (заступник головного редактора), Ю. Ф. Ваксман, В. В. Глебов, Л. М. Голубенко, Л. М. Дунаєва, В. В. Заморов, В. Є. Круглов, В. Г. Кушнір, В. В. Менчук, О. В. Сминтина, В. І. Труба, Є. А. Черкез, Є. М. Черноіваненко

Редакційна колегія серії:
Т. П. Вісковатова, д-р психол. наук (науковий редактор); В. И. Подшивалкіна, д-р соціол. наук (заступник наукового редактора); З. О. Кіреєва, д-р психол. наук; Ж. П. Вірна, д-р психол. наук; Л. В. Засекіна, д-р психол. наук; В. Й. Бочелюк, д-р психол. наук; Т. В. Сак, д-р психол. наук; Т. П. Чернявська, д-р психол. наук.

Відповідно до постанови Президії ВАК України № 1-05/5
від 18 листопада 2009 р.
Науковий журнал «Вісник Одеського національного університету. Психологія»
входить до Переліку наукових фахових видань України

Українською, російською та англійською мовами

Свідоцтво про державну реєстрацію друкованого засобу масової інформації:
серія КВ: № 11457-330р від 07.07.2006.

Затверджено до друку Вченою радою
Одеського національного університету
імені І. І. Мечникова
Протокол № 2 від 29 жовтня 2013 р.

Адреса редколегії: 65082, м. Одеса, вул. Дворянська, 2
Одеський національний університет імені І. І. Мечникова
Факс: (0482) 37-50-23
Тел: (048) 726-35-17, (048) 726-35-13,

© Одеський національний університет імені І. І. Мечникова, 2013

ЗМІСТ

Бефані А. А.

**ФАКТОРИ УСПІШНОСТІ КРОС-КУЛЬТУРНОЇ АДАПТАЦІЇ
МІГРАНТІВ..... 7**

Блинова О. Є.

**МІГРАЦІЙНІ ПРОЦЕСИ У ГЛОБАЛЬНОМУ ПОЛІКУЛЬТУРНОМУ
СВІТІ ТА ПРОБЛЕМИ СОЦІАЛЬНОЇ ІДЕНТИФІКАЦІЇ 14**

Бондаревич С. М.

**ТЕОРІЯ ОПТИМІЗАЦІЇ УПРАВЛІННЯ ПАРАМЕТРАМИ
ПСИХОФІЗІОЛОГІЧНОГО СТАНУ ЗДОРОВ'Я ЛЮДИНИ
ЯК ФАКТОР АНТРОПО-ПСИХОФІЗІОЛОГІЧНОЇ БЕЗПЕКИ 23**

Будіянський М. Ф.

ТЕРОРИЗМ ЯК ПРОЯВ СОЦІАЛЬНОГО НАСИЛЬСТВА 37

Васютинський В. О.

**ОСОБЛИВОСТІ СОЦІАЛЬНОГО САМОВИЗНАЧЕННЯ
НЕЗАМОЖНИХ ОСІБ..... 45**

Венгер Г. С.

ФУНКЦІОНАЛЬНО-РОЛЬОВА СТРУКТУРА ДИСТАНТНОЇ СІМ'Ї 54

Вінков В. Ю.

**СОЦІАЛЬНО-ПСИХОЛОГІЧНІ ОСОБЛИВОСТІ НАБУТТЯ
МОЛОДЬО СОЦІАЛЬНОГО КАПІТАЛУ 62**

Гашпер Л. В.

**ЕТНІЧНЕ САМОВИЗНАЧЕННЯ СТАРШОКЛАСНИКІВ У
ТРАНСФОРМАЦІЙНОМУ СУСПІЛЬСТВІ 71**

Годорозя Д. М.

**СОЦІАЛЬНІ УЯВЛЕННЯ МОЛОДІ ПРО ПРОФЕСІЙНЕ МАЙБУТНЄ В
УМОВАХ ТРАНСФОРМАЦІЙ У СУСПІЛЬСТВІ..... 77**

Гусакова М. П.

**ЗВ'ЯЗОК ЯКІСНО-ДИНАМІЧНИХ ХАРАКТЕРИСТИК
КАТЕГОРИЗАЦІЇ З КРЕАТИВНІСТЮ В ЗАЛЕЖНОСТІ ВІД
СПЕЦИФІКИ МЕНТАЛЬНОГО ДОСВІДУ..... 85**

Дементьєва К. Г.

**ЕТНОКУЛЬТУРНИЙ ПРОСТІР
ХУДОЖНЬОЇ ДІЯЛЬНОСТІ АРТИСТІВ ЦИРКУ..... 94**

Духопельникова В. Ю.

**ОБРАЗ Я, ОБРАЗ СВІТУ, ОБРАЗ СЕБЕ У СВІТІ
ЯК РЕСУРСИ ПСИХІЧНОЇ БЕЗПЕКИ ОСОБИСТОСТІ..... 101**

Іванова Н. В.

ОБРАЗ МОЛДОВИ В УЯВЛЕННІ МОЛОДІ, ЩО НАВЧАЄТЬСЯ..... 93

Кауненко І. І.

**ЕТНІЧНЕ САМОВИЗНАЧЕННЯ МОЛОДІ МОЛДОВИ В УМОВАХ
ТРАНСФОРМАЦІЙ У СУСПІЛЬСТВІ..... 117**

Каунова Н. Г.

ЕТНОПСИХОЛОГІЧНІ ДОСЛІДЖЕННЯ ГРУПИ РОМІВ/ЦИГАН... 126

Кернас А. В.

Ромашенко С. В.

**ПСИХОЛОГО-ПЕДАГОГІЧНІ ПРОБЛЕМИ ФОРМУВАННЯ
ГРОМАДЯНСЬКОЇ САМОСВІДОМОСТІ В УМОВАХ
ВНУТРІШНЬОЕТНІЧНИХ ТЕРИТОРІАЛЬНИХ
УТВОРЕНЬ 134**

Кириченко О. М.

ПСИХОЛОГІЧНІ ПРОБЛЕМИ ПЕДАГОГІЧНОГО СПІЛКУВАННЯ 143

Кобрисенко Д. О.

**ВІД «СУБ'ЄКТИВНОЇ» ДО «ОБ'ЄКТИВНОЇ» БІДНОСТІ:
СТАТЕВО-ГЕНДЕРНИЙ АСПЕКТ** 152

Мороз Л. І.

Яковенко С. І.

**ПСИХОЛОГІЧНІ АСПЕКТИ ПІДГОТОВКИ ДО БЕЗПЕЧНОЇ
ТА ЕФЕКТИВНОЇ ДІЯЛЬНОСТІ В ЕКСТРЕМАЛЬНИХ
СИТУАЦІЯХ** 161

Мяленко В. В.

**ПСИХОЛОГІЧНІ ОСОБЛИВОСТІ ПРОФЕСІЙНОЇ
САМОРЕАЛІЗАЦІЇ СУЧАСНИХ УКРАЇНЦІВ** 151

Орел О. О.

**МЕТОДИ ЗБЕРЕЖЕННЯ КОГНІТИВНИХ ФУНКЦІЙ У ХВОРИХ
НА РОЗСІЯНИЙ СКЛЕРОЗ** 180

Папцова А. К.

**РЕАЛЬНИЙ І СИМВОЛІЧНИЙ ПРОСТІР
(НА МАТЕРІАЛІ АТО ГАГАУЗЕРИ)** 187

Перевязко Л. П.

**ПРОБЛЕМА КОНСТАНТНОСТІ СНОВИДІНЬ ТА
ПСИХОАНАЛІТИЧНА ТЕОРІЯ** 196

Пудіч С. О.

**ІНФОРМАЦІЙНО-ПСИХОЛОГІЧНА БЕЗПЕКА
ОСОБИСТОСТІ В КОНТЕКСТІ РЕКЛАМИ ЯК
СОЦІАЛЬНОЇ ТЕХНОЛОГІЇ ЗАБЕЗПЕЧЕННЯ
ЖИТТЄДІЯЛЬНОСТІ ЛЮДИНИ** 204

Родіна Н. В.

**СОЦІАЛЬНО-ЕКОНОМІЧНИЙ СТАТУС І КОПІНГ
У КОНТЕКСТІ БЕЗПЕКИ ОСОБИСТОСТІ 215**

Сагайдак О. М.

Надточій К. О.

**ГОЛОГРАФІЧНИЙ ЕФЕКТ ЯК ГРУПОВИЙ ЕГО-СТАН ПРИ
ПРОВЕДЕННІ ГЛИБИННОЇ ГРУПОВОЇ ПСИХОТЕРАПІЇ 224**

Садова М. А.

**ПРОБЛЕМА ФОРМИРОВАНИЯ МОРАЛЬНО-ЭТИЧЕСКОЙ
ОТВЕТСТВЕННОСТИ БУДУЩЕГО ПРАКТИЧЕСКОГО ПСИХОЛОГА ..231**

Хорозов Сергій

**РЕГІОНАЛЬНІ ОСОБЛИВОСТІ РОЗВИТКУ НПО РЕСПУБЛІКИ
МОЛДОВА (НА ПРИКЛАДІ ТАРАКЛІЙСЬКОГО РАЙОНУ) 239**

Хорозова Л. Ф.

**ГРОМАДЯНСЬКА ІДЕНТИЧНІСТЬ ГАГАУЗЬКОЇ ТА БОГАРСЬКОЇ
МОЛОДІ ТА ЇЇ ТРАНСФОРМАЦІЯ
ПІД ВПЛИВОМ МІГРАЦІЙНИХ УСТАНОВОК 243**

Цільмак О. М.

**КЛАСИФІКАЦІЯ СТИЛІВ ДЕЗАДАПТАЦІЙНОЇ ПОВЕДІНКИ
АУТСАЙДЕРІВ..... 248**

Кононенко О. І.

**СОЦІАЛЬНО-ПСИХОЛОГІЧНІ АСПЕКТИ ПЕРФЕКЦІОНІЗМУ
ОСОБИСТОСТІ..... 258**

УДК 159.923:316.6(159.923:316.6)

Бефани Анжела Анатольевна, кандидат психологических наук,
доцент кафедры социальной и прикладной психологии
Одесского национального университета имени И. И. Мечникова

ФАКТОРЫ УСПЕШНОСТИ КРОСС-КУЛЬТУРНОЙ АДАПТАЦИИ МИГРАНТОВ

В статье выделены и систематизированы факторы, способствующие успешности кросс-культурной адаптации мигрантов: ситуационные, личностные и факторы соответствия личности мигранта и его культуры особенностям принимающей культуры.

Ключевые слова: мигрант, исходная культура, принимающая культура, кросс-культурная адаптация, факторы адаптации.

В современном полиэтничном мире все более усиливаются процессы миграции. Стремительная глобализация ведет к тому, что во всех социальных сферах (просвещения, бизнеса, досуга, общественных отношений) резко увеличивается количество контактов между представителями разных культур.

В связи с этими изменениями возрастает значение исследований социально-психологических закономерностей аккультурации, кросс-культурной адаптации этнических меньшинств – как добровольных, так и вынужденных мигрантов. Проблема сосуществования разных культур действительно требует научной рефлексии. В частности, очень важно решить вопрос, как обеспечить в процессе аккультурации (вхождения в чужую культуру) баланс между двумя противоположными тенденциями – снятия различий при присоединении к новой группе либо сохранения собственной идентичности.

Последние кросс-культурные исследования иммигрантов и временных переселенцев свидетельствуют о том, что в ближайшем будущем нас ожидает не «смешение культур», а такое их сосуществование, в котором сохраняется их своеобразие и специфичность. Утверждается понимание того, что пребывание в чужой культуре не предполагает обязательности ее полного принятия, а скорее означает адаптацию, приспособление к ней [8],[9].

В настоящее время многие российские и западные исследователи феномена адаптации мигрантов, наряду с терминами «социокультурная адаптация» [10], «Этнокультурная адаптация» [6], используют термин «кросс-культурная адаптация». При этом большинство авторов употребляют этот термин для обозначения процесса и результата активного взаимодействия индивида с новой культурной средой, которое ведет к достижению высокого уровня функционального и психологического благополучия [5].

Адаптація к чужой культурі досліджується в різних наукових парадигмах: в біхевіоризмі як відповідні реакції індивіда на стимулююче вплив середовища, в когнітивізмі – як відповідність між новою інформацією і попереднім досвідом, в інтеракціонізмі – як здатність індивіда розв'язувати складні завдання, захищатися від деструктивного впливу середовища і т.д. [12].

К. Уорд і її колеги кросс-культурну адаптацію розділяють на два види – психологічну і соціально-культурну. В основі психологічної адаптації, по їхньому, лежать, головним чином, афективні реакції, пов'язані з переживанням благополуччя, задоволення в процесі кросс-культурного переміщення. Соціо-культурну вони відносять до області поведінки, дозволяючої «відповідати» новому культурному оточенню або ефективно взаємодіяти з ним. При цьому була обґрунтована взаємозв'язок між обома видами кросс-культурної адаптації [11].

Обобщив експериментальні дані ряду авторів, К. Уорд виділила афективні, поведінкові і когнітивні критерії успішності адаптації мігрантів: психологічне благополуччя, ефективне функціональне взаємодія з місцевим населенням, успішне виконання професійних (навчальних) завдань, розв'язання проблем повсякденного життя; прийняття відповідних установок і цінностей [11].

Т. Г. Стефаненко розглянула наступні критерії адаптивності особистості до іншої культури: тривалість і ступінь вираженості дискомфортних емоційних станів, продуктивність діяльності адаптанта, його здатність отримувати задоволення від життя [10].

Мета даної статті – виконати класифікацію факторів успішності кросс-культурної адаптації мігрантів.

В поняття мігранта ми включаємо всі категорії суб'єктів кросс-культурного переміщення і адаптації: добровільних іммігрантів, біженців, міжнародних туристів, іноземних студентів, спеціалістів, командированих.

В західній і російській літературі фактори, що сприяють або затримують процес кросс-культурної адаптації мігрантів, класифікуються по-різному.

Д. Беррі [3] розглядає фактори адаптації, що діють на макро- і мікроуровні. До факторів макроуровня він відносить характеристики суспільства, в яке приїхав мігрант і з якого він походить. Розмова йде про соціальні, демографічні, політичні фактори: етнічний склад, рівень культурного плюралізму суспільства, ставлення до етнічних і культурних «они»-груп. Фактори мікроуровня – це характеристики індивіда, що засвоює нову культуру, і умов, в яких походить це засвоєння: особистісні риси (локус контролю, гнучкість), очікування, культурна дистанція (релігія, мова), стратегії адаптації, фактори соціальної підтримки.

К. Уорд [11] выделяет две группы факторов кросс-культурной адаптации: факторы социокультурной адаптации (т.е. научения культуре) и психологической адаптации (т.е. факторы психологического благополучия и удовлетворения). В первой группе присутствуют: количество связей с местным населением, культурная дистанция, продолжительность проживания в новой стране. Вторую группу составляют: стрессовые жизненные изменения, требующие мобилизации адаптивных ресурсов, адаптивные характеристики личности (внутренний локус контроля, гибкость), социальная поддержка (со стороны соотечественников и местного населения).

Е. А. Гришина [5], обобщив большое количество кросс-культурных исследований, рассмотрела содержание трех групп факторов продолжительности и успешности адаптации мигрантов: общекультурных, социальных и индивидуальных. Первая группа характеризует специфику обеих культур – принимающей и исходной – и величину культурной дистанции. Состав факторов второй группы четко не обозначен, но имеется в виду социальная поддержка мигрантов (реальная или воспринимаемая). Основной акцент делается на субъективной оценке дискриминации по отношению к приезжим со стороны местного населения. К индивидуальным факторам автор относит социально-демографические и личностные особенности адаптантов – возраст и социальный статус, оптимистичность ожиданий, мотивацию к переезду, внутренний локус контроля, низкий уровень тревожности и нейротизма, гибкость, открытость новому опыту и др. Факторы, относящиеся к стратегиям адаптации, – сознательно либо бессознательно выбираемые – Гришина характеризует особо (однако иногда в рамках классификации факторов они тоже присутствуют).

На основе анализа многочисленных эмпирических данных современных исследователей адаптации субъектов кросс-культурных перемещений мы предложили следующую систематизацию факторов ее успешности.

Выделено три блока факторов:

- ситуационный,
- личностный,
- блок соответствия особенностей личности мигранта и его культуры ситуациям и нормам культуры, к которой происходит адаптация.

Мы основывались на гипотезе соответствия культуре, выдвинутой Уорд и Чанг, в которой подчеркивается важность рассмотрения в качестве прогностических факторов кросс-культурной адаптации не только характеристик личности, но и их соответствие нормам принимающей культуры [14].

В нашей классификации учитывалось не только значение соответствия на уровне «личность – ситуация», но и степень сходства или различия двух культур – культуры происхождения, носителем которой является личность мигранта, и культуры контакта.

В структуру первого блока факторов мы включим следующие:

- обстоятельства и характер миграции (добровольность перемещения) [4];
- благополучие супружеских отношений в семье мигранта [11];
- поддержка со стороны соотечественников;
- интенсивное взаимодействие с местными жителями;
- наличие друзей среди местного населения [11];
- позитивное восприятие обеими группами (мигрантов и представителей принимающей культуры) друг друга;
- отсутствие дискриминации (реальной и субъективной) по отношению к приезжим со стороны местного населения [5];
- история взаимоотношений взаимодействующих народов: отсутствие между ними войн, конфликтов, геноцида [10];
- культурный плюрализм принимающего общества (а не ориентация на ассимиляцию мигрантов) [2];
- государственная политика в отношении расовой, этнической, культурной принадлежности мигрантов;
- наличие программ кросс-культурной подготовки (научения новой культуре) [11].

Во второй блок факторов кросс-культурной адаптации мигрантов вошли:

- возраст: молодой [11], зрелый [5];
- мужской пол [5],[11];
- высокий уровень образования и социального статуса [4], [10], [11];
- наличие предшествующего кросс-культурного опыта [11];
- внутренняя локализация контроля [5], [8], [10];
- гибкость и дифференцированность Я-концепции [1];
- «когнитивная сложность» [10], [11];
- поведенческая гибкость [8], [10], [11];
- толерантность к неопределенности [8], [10], [11];
- высокий уровень самоконтроля и самоофективности [8], [10], [11];
- установка на использование таких стратегий усвоения культуры, как интеграция или ассимиляция [15];
- установка на использование поведенческих стратегий активного планомерного преодоления проблем и поиска социальной поддержки [11], [15];
- установка на использование стратегий приспособления к новой культуре либо активного влияния на нее [2];
- сила мотивации к кросс-культурному перемещению [5];
- готовность к изменениям, саморегуляция (по Шварцу) [5];
- самотрансцендентность: универсализм, доброжелательность (по Шварцу) [5];
- низкий уровень личностной тревожности [5];
- индивидуальные различия в когнитивной оценке стрессовых жизнен-

ных изменений (изменения как угроза либо как стимул, требующий напряжения сил) [11];

- оптимальный уровень оптимизма [5];
- коммуникативная компетентность [1];
- выраженность межкультурной (глобальной) идентичности (способности понимать людей из разных культур) [6],[10];
- способность к изменению своих ценностных ориентаций и Я-концепции [1];
- лингвистическая компетентность (знание языка контакта) [10], [11];
- высокий уровень информированности о специфике принимающей культуры [10], [11], [15].

Третий блок составили следующие факторы:

- оптимальность дистанции между культурами происхождения и контакта [11];
- кросс-культурное сходство нравственных принципов [7];
- кросс-культурное сходство ценностей, поведенческих норм и условностей [11], [13];
- кросс-культурное сходство по ценностным параметрам индивидуализма/коллективизма, маскулинности/фемининности, избегания неопределенности, уровня дистанции власти (по Г. Хофстеде) [5];
- соответствие ожиданий мигрантов реально получаемому опыту [11];
- кросс-культурное сходство в невербальном поведении (обмен взглядами, тактильный контакт, жестикуляция, позы, манера разговора, выражения эмоций и т.д.) [11], [13];
- соответствие ментальностей двух народов [5];
- кросс-культурное сходство в понимании самоуважения и субъективного благополучия [8];
- кросс-культурное сходство в понимании социальной справедливости [8];
- кросс-культурное сходство в проведении деловых переговоров, в выборе стратегий разрешения конфликтов [13].

Таким образом, мы выполнили систематизацию эмпирически обоснованных в кросс-культурной психологии многочисленных факторов успешности адаптации мигрантов по блокам: ситуационный, личностный и блок соответствия личности мигранта как носителя своей культуры особенностям принимающей культуры.

Список использованных источников

1. *Белинская Е. П., Тихомандрицкая О. А.* Социальная психология личности. М., 2009.
2. *Берри Д.* Аккультурация и психологическая адаптация: обзор проблемы//

- Развитие личности.- 2001.-№ 3, 4.
3. *Берри Д. и др.* Кросс-культурная психология.- Харьков, 2007.
 4. *Грищенко В. В.* Роль индивидуальных различий в процессе адаптации вынужденных мигрантов// Психология беженцев и вынужденных переселенцев / Под ред. Солдато-вой Г. У.- М., Смысл, 2001.
 5. *Гришина Е. А.* Динамика эмоциональных состояний личности в условиях кросс-культурной адаптации: диссертация канд. психол. наук. М., 2010.
 6. *Лебедева Н. М.* Социальная психология этнических миграций.- М., Институт этнологии и антропологии РАН, 1993.
 7. *Миллер Дж.* Культура и нравственное развитие // Психология и культура. / Под ред. Мацумото Д. – Спб.; Питер, 2005.
 8. *Психология и культура.* / Под ред. Мацумото Д.- Спб.; Питер, 2005.
 9. *Смолина Т. Л.* Адаптация к инокультурной среде: анализ родственных понятий.// Психология человека: интегративный подход. / Под ред. Панферова В. Н. – Спб., 2007.
 10. *Стефаненко Т. Г.* Этнопсихология.- М., Институт психологии РАН, 1999.
 11. *Уорд К.* Азбука аккультуризации. // Психология и культура / Под ред. Мацумото Д.- Спб.; Питер, 2005.
 12. *Южанин М. А.* О социокультурной адаптации в иноэтнической среде: концептуальные подходы к анализу.// Социологические исследования. – 2007.- № 5.
 13. *Ямагучи С.* Культура и контроль. // Психология и культура. / Под ред. Мацумото Д. – Спб.; Питер, 2005.
 14. *Ward C., Chang W. C.* “Cultural fit”: A new perspective on personality and sojourner adjustment // International Journal of Intercultural Relations. - 1997. – № 21.
 15. *Ward C., Kennedy A.* Coping with cross-cultural transition.// Journal of Cross-Cultural Psychology.-2001.-Vol 32.

Бєфані Анжела Анатоліївна

кандидат психологічних наук, доцент кафедри соціальної та прикладної психології Одеського національного університету імені І. І. Мечникова

ФАКТОРИ УСПІШНОСТІ КРОС-КУЛЬТУРНОЇ АДАПТАЦІЇ МІГРАНТІВ

Резюме

У статті виділено та систематизовано фактори, що сприяють успішності крос-культурної адаптації мігрантів: ситуаційних, особистісних та факторів відповідності особистості мігранта та його культури особливостям культури, що його приймає.

Ключові слова: мігрант, культура походження, культура, що приймає, крос-культурна адаптація, фактори адаптації.

A. Befani,

PhD of psychological sciences, Docent,
Department of Social and Applied Psychology,
Odessa I. I. Mechnikov National University

FACTORS OF CROSS-CULTURAL ADAPTATION SUCCESS OF MIGRANTS

Summary

The article identifies and systematized the factors contributing to the success of cross-cultural adaptation of migrants: situation, personality factors and compliance personality migrants and their cultural peculiarities of the host culture.

Key words: migrant, original culture, the host culture, cross-cultural adaptation, factors of adaptation.

Стаття надійшла до редакції 31.08.2013 р.

УДК 159.922.27:331.556.4

Блинова Олена Євгенівна

доктор психологічних наук, доцент
завідувач кафедри загальної та соціальної психології
Херсонського державного університету

МІГРАЦІЙНІ ПРОЦЕСИ У ГЛОБАЛЬНОМУ ПОЛКУЛЬТУРНОМУ СВІТІ ТА ПРОБЛЕМИ СОЦІАЛЬНОЇ ІДЕНТИФІКАЦІЇ

У статті розглядаються психологічні проблеми соціальної ідентифікації людини, яка здійснює міграцію, в контексті міжкультурної взаємодії та глобалізації сучасного світу.

Ключові слова: міграція, соціальна ідентичність, культура, міжкультурна взаємодія, глобалізація.

Міграційні процеси завжди виступали важливим чинником розширення контактів з представниками інших країн, етносів, націй, релігій тощо. Міграції – це джерело нової інформації про «іншого», нових вражень, необхідності враховувати присутність культурного «іншого», взаємодіяти, взаємовпливати, формувати уявлення про інші світи, робити оцінки, переплітати власні погляди з іншими звичаями, координувати дії в економіці і політиці, порівнювати соціальні норми, правила, зразки поведінки. Тобто мова йде про проблему міжкультурної взаємодії, де категорія «культура» розглядається на різних рівнях свого існування та проявів: від особистості – «людина – це Всесвіт», до етнічної ідентифікації та взаємодії країн і народів.

На всіх рівнях ці питання стосуються розмежування та внутрішньої єдності феноменів: «ідентифікації» та «соціалізації», «ми» та «вони», прагнення до культурної своєрідності та реальної уніфікації економічного та соціального життя. Сучасний світ характеризується високим рівнем взаємозв'язку, взаємопроникнення, взаємозалежності різних культур. Саме тому, усвідомлюючи важливість культурного полілогу і для нашої країни, ця проблема висвітлюється у працях багатьох вітчизняних вчених, таких як Г. О. Балл, М. Й. Борисевський, О. А. Донченко, К. В. Коростеліна, С. Д. Максименко, Л. Е. Орбан-Лембрик, М. І. Пірен, Т. М. Титаренко та ін.

У другій половині ХХ – на початку ХХІ століття людство стало свідком непереможної сили процесів глобалізації, які охопили всі сфери суспільного життя і створили глобальну за своїм масштабом систему взаємозалежності країн

і народів світу. Глобалізаційні процеси у сполученні зі стрімкими змінами у політичній та економічній системах сприяли різкій інтенсифікації міжнародних міграційних потоків, призвели до формування принципово нової ситуації у світі. В зарубіжній та вітчизняній науковій літературі з'являються концепції, які пояснюють міграційні процеси як частину глобальної соціальної трансформації [8].

Серед проявів глобалізації, які сприяють зростанню інтенсивності міграційних процесів, передусім варто врахувати наступні:

- зближення способу життя в світових масштабах, ще більша його уніфікація;
- активізація міжнародних економічних зв'язків, формування світового ринку, в тому числі й у сфері праці, виникнення нових професій та географічне розширення попиту на працівників певних категорій;
- підвищення загального культурно-освітнього рівня населення світу, зокрема, збільшення питомої ваги осіб, які вільно володіють кількома мовами;
- прогрес засобів масової інформації, утворення всесвітнього інформаційного простору, перехід до «інформаційного суспільства»;
- розвиток комунікацій та удосконалення транспортних засобів, що «зменшує» географічні відстані.

Ці події викликають величезні міграційні переміщення та висувають міжнародну міграцію у ряд найважливіших глобальних явищ сучасності. Сутність глобалізації полягає у тому, що це об'єктивний, природний процес інтеграції людства, завдяки якого «відбувається стиснення простору, спресовування часу, збільшення прозорості міждержавних кордонів. Потоки товарів, послуг, інформації, капіталів і людей із зростаючою інтенсивністю циркулюють по планеті» [1, с.103]. Причому М. С. Блинова відмічає, що порівняно з потоками капіталу або товарів, переміщення людей на сьогодні вивчено найменшою мірою. Соціальну сутність глобальних проблем розкриває проблема міграції, яка розташована на осі «особистість – соціальна група – суспільство».

У соціологічному дослідженні зроблений акцент на протиріччях між міграцією та глобалізацією, зміст яких, зокрема, стосується соціально-психологічної сутності взаємодії людей. Наприклад, виникнення нових етнічних меншин та маргінальність їх ідентичності, що веде або до сепаратизму, тобто відособлення цієї групи всередині приймаючого суспільства, або до активних дій з метою досягнення рівноправності. Крім того, дослідниця підкреслює протиріччя між глобальним та локальним – міжнародна міграція переважно аналізується на національному рівні, водночас її наслідки та ефекти здебільшого відчуються на рівні локальному, тобто на рівні соціальної групи та особистості [1, с.113]. Ще одне суттєве зауваження стосується спроби з'ясувати співвідношення понять «громадянин нації» та «глобальний громадянин». Принцип, згідно до якого

кожна людина політично та культурно належить до однієї держави, не спрацьовує в умовах глобалізації. Необхідною є нова модель глобального громадянства. Ця модель має бути мультикультурною, тобто визнавати етнічну різноманітність і так звану «складену ідентичність» (деякі дослідники застосовують термін «складна багат шарова ідентичність»). Міграція неминуче призводить до культурно-етнічної диверсифікації населення всередині окремих держав та розмивання традиційних кордонів [6].

Новітнім напрямком вивчення трансформації ідентичності мігрантів є дослідження транснаціональних соціальних феноменів. Німецький дослідник Л. Пріс впроваджує у науковий обіг категорію «транснаціональний соціальний простір». На його думку, виникнення складних та неперервних потоків людей, товарів та інформації, що викликається глобалізаційними процесами, позначило початок нової ери міграції. Соціальні мережі мігрантів інтегрують дифузні простори всупереч державним кордонам, фрагментують національну ідентичність людей, структурують їх життєві шляхи та трудові кар'єри. Існування таких транснаціональних соціальних просторів руйнує традиційні форми міграції. Зокрема, з порядку денного знімається «дилема мігранта» – інтеграція або нові етнічні меншини. Нова концепція міграції дозволяє відмовитися від пояснювальної схеми, яка ґрунтується на бінарній опозиції. Як показують дослідження, часто мігранти зовсім не зорієнтовані на інтеграцію, а етнічні меншини утворюються із місцевої еліти, а не із нових переселенців. Трансмігранти, які одночасно «проживають» і у суспільстві вибуття, і у суспільстві прибуття, створюють транснаціональні соціальні простори. Дослідник підкреслює, що поняття «трансміграції» здебільшого стосується саме трудової міграції [1].

Для транснаціонального соціального простору характерним є використання внутрішніх переваг – мова, соціальні зв'язки, схожі ідеї, переконання, оцінки, загальні колективні уявлення – релігія, національність, етнічність. Тобто транснаціональні спільноти – це групи індивідів, чия ідентичність не базується на прив'язуванні до певної території проживання. Це свого роду виклик традиційним уявленням про належність до нації-держави. Дослідження транснаціональних спільнот – нова галузь для соціальних наук, яка тісно пов'язана з вивченням міграції, етнічності і націоналізму.

Отже, розглядаючи проблему міграції у контексті мультикультуралізму сучасного світу, слід зауважити, що вона є дуже тісно взаємопов'язаною із проблемами ідентифікації та трансформації ідентичності особистості та соціальних груп.

Соціальна реальність все більш набуває якостей полікультурного простору, в якому перетинаються різноманітні теоретичні і практичні дискурси, пов'язані із розумінням так званої «плюралістичної парадигми». Дискурси зосереджені на прагматичних підходах до різноманітності світу і спрямовані на те, як у цьому світі жити і як ним управляти. Плюралістична парадигма виходить із

безумовного визнання відмінностей, гетерогенностей, множинності і багатолікості культурного і соціального буття, прав і свобод громадян, ненасильства, віротерпимості, діалогу культур. Бачення суспільства у фокусі «плюралістичної парадигми» дозволяє осмислити його нові виміри: мультикультурні, полікультурні, транскультурні, та надає змогу «вписати» міграційні процеси як значущий чинник та водночас наслідок збільшення розмаїтості світу. Полікультурне суспільство розглядається як соціальне утворення, що містить у собі багатоетнічність, полілінгвістичність, багатоманітність вірувань, традицій, життєвих стилів і способів мислення [9].

Тобто проголошення полікультурного існування сучасного світу передбачає рівність прав, позицій і можливостей людей і соціальних груп. Полікультурне суспільство є образом деякої множинності культур, їх спів-розташування відносно одна одної, пов'язаного з історичною територизацією, процесами міграції та акультурації. Своєрідний парадокс сьогодення полягає у тому, що чим більше соціальний простір тяжіє до гомогенізації світу, тим інтенсивнішими є процеси гетерогенності, дезінтеграції, відособленості, культурної багатоманітності.

Виходячи з цього, в соціології та соціальній психології традиційно виокремлюють два підходи до інтеграції мігрантів в інокультурному середовищі: асиміляційна модель або модель «плавильного котла», при якій труднощі процесу інтеграції лягають на плечі мігрантів, і модель визнання відмінностей, або мультикультурна модель, яка переносить акцент на створення умов для інтеграції, тобто на зусилля приймаючої сторони.

Асиміляційні моделі в душі «плавильного котла» пов'язані з публічною відмовою від власної етнокультурної і мовної індивідуальності і одночасно її збереженням в особистісній сфері. Це призводить до роздвоєного існування, в якому домашній етнокультурний і етномовний світ постійно співвідноситься з більш широким соціальним простором приймаючого суспільства, але обидва залишаються непроникними один для одного. Ця роздвоєність людини, яка усвідомлює свою другосортність, виключеність із нормативної культури, є характерною рисою іммігрантського досвіду. Ті іммігранти, що не асимілювалися, стають мішенню конфронтації, яка характеризується логікою протиставлення «нас» і «них», викликаючи конфліктні ситуації, які розглядаються через призму етнокультурної відмінності, навіть якщо основою конфлікту є соціальний чинник [5].

Французький соціолог М. Вевьорка називає 3 способи відповіді на вимоги визнання колективних ідентичностей: 1) асиміляція; 2) толерантність; 3) мультикультуралізм, тобто визнання і пропозиція культурних прав для меншостей за умов прийняття загальних цінностей і законів. Політика визнання (тобто мультикультуралізм) «ґрунтується на правах»; «одна справа бути визнаним і зовсім інша – лише терпимим» [3, с.21].

У соціологічних дослідженнях звертається увага на протиріччя розвитку сучасного суспільства та їх вплив на ідентифікацію людини, зокрема, виявлено тенденції, що ведуть до зростання в структурі ідентичності елементів спонтанності, фрагментарності, випадковості. До цих тенденцій відносяться: зростання значущості розвитку суб'єктивного світу людини, «авторство людини на власну особистість» [2]; зміна способів побудови процесу соціальної ідентифікації – на зміну традиційному принципу відносин індивіда та соціальних інститутів. На перше місце виходить процес дезінтеграції й опору індустріальним соціальним інститутам, бюрократії, належності до національної держави, суто ринковим відносинам, невизначеностям глобальної економіки і масової культури [7].

Проблеми соціальної ідентифікації надзвичайно ускладнюються у нестабільному суспільстві, в якому, як відмічає М. М. Слюсаревський, є досить високою ймовірність соціальної напруженості як «психічного стану соціуму, який являє собою складну, як правило, доволі тривалу в часі реакцію на будь-які екстремальні впливи, що супроводжується істотними (фіксованими) порушеннями динамічної рівноваги індивідуальних і надіндивідуальних елементів психосоціальної структури та/або сприймається соціальними суб'єктами як загроза основам їхньої життєдіяльності чи світогляду» [10, с.173].

Серед соціальних причин, які породжують ситуацію «ідентифікаційної невизначеності», виокремлюються зміни в статусних структурах і позиціях соціальних груп, що виникли у пострадянській період; становлення ринкової економіки, що послаблює почуття захищеності та спонукає шукати власний індивідуальний шлях виживання і реалізації; «системна криза суспільства», що створена суперечливими тенденціями в розвитку українського суспільства (глобалізацією та одночасно національно-етнічним і державним відокремленням, орієнтацією у своїх перевагах на Захід і на Схід). А. С. Зубенко підкреслює такий чинник, як вузький спектр застосовуваних ідентифікаційних практик [7]. На її погляд, сьогодні в Україні в основному використовуються дві таких практики: консервативно-ретроспективна модель, що спирається на ідентифікацію з власною історією і народною культурою, і практика орієнтації «на інших» шляхом ототожнення з «розвинутими» країнами Заходу.

Слід виокремити дві головні тенденції подальшого розвитку процесів глобалізації, які аналізуються науковцями: гомогенізація культур, створення у майбутньому єдиного однорідного світу, та, навпаки, розщеплення, відособлення, диференціація, загострення проблеми ствердження національної самобутності та національної ідентичності. Ця проблема, на наш погляд, висуває питання щодо ролі міграційних процесів у поглибленні та розширенні глобалізації світу. Можна уявити деякий континуум варіантів, на полюсах якого розташовується, з одного боку, «вирівнювання» культур, набуття все більше подібних, схожих ознак, а з іншого, розщеплення, «відмежування» культур одна від

одної. Для конкретної культури – соціальної групи чи особистості – ймовірно існує безліч своєрідних варіантів. Обидві позиції мають своїх прихильників.

Наприклад, відомий американський соціолог Ф. Фукуяма надає свою інтерпретацію того, що відбувається у світі: «Економічні сили раніше породили націоналізм, замінюючи класи національними бар'єрами, створюючи централізовану, лінгвістично гомогенну спільноту. Ці ж економічні сили підштовхують до руйнування національних бар'єрів через створення єдиного інтегрованого світового ринку. Крах націоналізму – це питання лише часу» [13, с. 275].

Іншу спробу пояснити цей світ зробив гарвардський професор С. Хантінгтон, який наполягав на тому, що новий світ змусив народи і країни повернутися до кореневих основ, а не привів їх до деякого загальнолюдського знаменника, тобто для С. Хантінгтона створення єдиної глобальної економіко-політичної системи є принципово неможливим. Дослідник вважає, що людина повертається до своїх етнічних основ, щоб знайти почуття безпеки, впевненості і стабільності.

Таким чином, питання збереження або трансформації ідентичності є центральною проблемою пошуку смислу для людей, які здійснюють міграційні переміщення, та, відповідно, на всіх рівнях змінюють культурне оточення. Існують три погляди на зміну ідентичностей:

- співвідношення колишніх ідентичностей і тих, що знову набуваються, являє собою певний новий інтеграл особистості, спільноти, корпорації або країни. У цьому сенсі важко говорити про мультиідентичність, тоді як мультикультуралізм є цілком реальним;
- можлива мультиідентичність, але вона складає сутність проблеми ідентичності (С. Хантінгтон);
- складається мультиідентичність, але цим проблема ідентичності не знімається. Іноді ця позиція доводиться до ствердження, що ідентичність сьогодні просто не має значення [11, с.80].

Цікавою з погляду вивчення ідентичності мігрантів та її трансформації в інокультурних умовах є думка Т. Фрідмана на проблему глобалізації світу. Дослідник вважає, що поле для конкурентної боротьби стало глобальним, світові центри знання з'єдналися в глобальну мережу, і світ став пласким. Пласким – означає вирівняним, мультикультурним з глобальними елементами культури, особливо технологічними, що вимагають толерантності і ставлення до ідентичності як до проблеми. Тобто глобалізація вирівнює світ, посилює культурну взаємодію і розуміння. В пласкому світі старі ідентичності відмирають, або змінюються на глобальні, а також виникає гібридизація ідентичностей. В непласкому світі йде боротьба за збереження ідентичностей, але все ж таки ситуація є диференційованою [12].

Тобто глобалізація не усунула відмінностей в ідентичності мешканців планети. Не усунула вона і розколу у відчутті ідентичностей всередині країни. Глобалізація виявилася нерозривно пов'язаною з локалізацією, збереженням і пошуком локальних ідентичностей.

Звернемо увагу на позицію британського соціолога Е. Гідденса, яка, на наш погляд, може стати підставою для аналізу суперечливої сутності ідентичності мігрантів, які перебувають «на межі культур». В умовах глобалізації відбувається навіть збільшення інтересу до локальних явищ. У тих суспільств і людей, які не відчувають свого входження в глобальний світ, можна, навпаки, помітити ослаблення їх локальної ідентичності, втрату самоповаги, зростання розчарування у місцевих особливостях, втрату внутрішньої значущості їх минулої локальної ідентичності [4]. Е. Гідденс показав, що ідентичність являє собою низку дилем самовизначення. Він виокремив чотири таких дилеми: 1. Уніфікація або фрагментація; 2. Безпорадність (відсутність можливостей) або їх різноманіття; 3. Стійкі авторитети або самовизначення в умовах їх відсутності; 4. Індивідуальний досвід або стандартизована, подібна до товарного ринку, поведінка.

Дослідник доходить висновку, що глобалізація посилює процеси фрагментації, збільшує різноманіття можливостей, породжує самовизначення при відсутності авторитетів, стандартизовану квазіринкову поведінку. На рівні локальної ідентичності ми бачимо менше можливостей, віру в авторитети і перевагу індивідуального досвіду.

Таким чином, дискурс глобалізації, тобто наукові і повсякденні, ненаукові уявлення про неї, посилюють значущість локального, традиційного, історичного, релігійного при формуванні глибинної ідентичності людей, не заважаючи її плюралізації в сфері їх функціональної діяльності [12].

Сучасна масштабна міграція призводить до того, що величезні маси людей опинилися у «проміжності» культурного буття. Форми їх культурної взаємодії стали гібридними. Проблема культурного «прикордоння» і ускладнення самоідентифікації людини на психологічному, соціальному, віртуальному рівнях поки ще слабо рефлексується і усвідомлюється вітчизняною наукою і соціальною практикою. Вважаємо, що складність вивчення проблем міграційних процесів та міжкультурної взаємодії в умовах глобалізації посилюється завдяки багатогранності та багаторівневості визначення категорії «культура». Саме тому у контексті соціально-психологічного дослідження слід аналізувати міграцію з погляду міжкультурних контактів. Сьогодні культура як наукова категорія і як реальність бере на себе головну системоутворюючу роль у сучасному світі та стає головним інструментом пояснення соціальних трансформацій, соціальної мобільності, зокрема, міграційних процесів. З позиції соціокультурного підходу мігрант має розглядатися: а) як людина з унікальним досвідом, історією та особистісними особливостями; б) як представник особливої групи людей,

що мають схожі риси, поведінкові особливості, загальні проблеми; в) як носій специфічної культури або субкультури; в) як індивідуальність, яка переживає кризу ідентичності, порушення цілісності та інтегрованості.

Список використаних джерел

1. *Блинова М. С.* Современные социологические теории миграции населения : [Монография] / М. С. Блинова ; под. ред. В. И. Добренькова. – М. : КДУ, 2009. – 160 с. : табл., ил.
2. *Василюк Ф. Е.* Жизненный мир и кризис: типологический анализ критических ситуаций / Ф. Е. Василюк // Психологический журнал. – 1995. – Т.16. – №3. – С. 90–101.
3. *Вевёрка М.* Формирование различий / М. Вевёрка // Социс. – 2005. – №8. – С. 20–21.
4. *Гіденс Е.* Нестримний світ: як глобалізація перетворює наше життя / Ентоні Гіденс ; [пер. с англ. Н. П. Поліщук]. – К. : Альтпрес, 2004. – 100 с. – («Сучасна гуманітарна бібліотека»)
5. *Глобализация и мультикультурализм* : Монография / [отв. ред. Н. С. Кирабаев]. – М. : Изд-во РУДН, 2005. – 332 с.
6. *Дмитриев А. В.* Принимающий социум: практики взаимодействия с трудовыми мигрантами / А. В. Дмитриев, Г. А. Пядухов // Социс. – 2009. – № 10. – С.18–28.
7. *Зубенко А. С.* Особистісна ідентичність як філософська проблема і результат світоглядних та соціальних трансформацій / А. С. Зубенко // Науковий вісник. – Харків : Харківський держ. пед. ун-т ім. Г. С. Сковороди, 2004. – Вип. 16. – С. 31–36. – (Серія «Філософія»).
8. *Малиновська О. А.* Мігранти, міграція та Українська держава: аналіз управління зовнішніми міграціями : Монографія / О. А. Малиновська. – К. : Вид-во НАДУ, 2004. – 236 с.
9. *Пилинський Я.* Міграція – толерантність – мультикультуралізм / Я. Пилинський // Міграція: толерантність в Україні : Збірник статей [заг. ред. Ярослав Пилинський]. – Київ : Стилос, 2007. – С. 164–174.
10. *Слюсаревський М. М.* «Ми» і «Я» в сучасному світі. Вибрані твори / М. М. Слюсаревський. – К. : Міленіум, 2009. – 340 с.
11. *Федотова Н. Н.* Мультикультуралізм и политика развития / Н. Н. Федотова // Журнал социологии и социальной антропологии. – 2006. – Том IX. – № 3 (36). – С. 75–92.
12. *Фридман Т.* Плоский мир. Краткая история XXI века / Т. Фридман. – М. : АСТб, 2006. – 608 с.
13. *Фукуяма Ф.* Доверие: социальные добродетели и путь к процветанию / Фрэнсис Фукуяма: [пер. с англ. Д. Павловой]. – М.: АСТ: АСТ МОСКВА: ХРАНИТЕЛЬ, 2006. – 730 с.

Блинова Елена Евгеньевна

доктор психологических наук, доцент
заведующая кафедрой общей и социальной психологии
Херсонского государственного университета

**МИГРАЦИОННЫЕ ПРОЦЕССЫ В ГЛОБАЛЬНОМ
ПОЛИКУЛЬТУРНОМ МИРЕ И ПРОБЛЕМЫ СОЦИАЛЬНОЙ
ИДЕНТИФИКАЦИИ**

Резюме

В статье рассматриваются психологические проблемы социальной идентификации мигрантов в контексте межкультурного взаимодействия и глобализации современного мира.

Ключевые слова: миграция, социальная идентичность, культура, межкультурное взаимодействие, глобализация.

O. Blynova

Dr. of psychology, Docent,
Head of Department of General and Social Psychology,
Kherson State University

**MIGRATIONAL PROCESSES IN GLOBAL POLY CULTURAL WORLD
AND PROBLEMS OF SOCIAL IDENTIFICATION**

Summary

The problems of social identification of migrants in the context of cross-cultural interaction and contemporary world's globalization are considered in the article.

Key words: migration, social identity, culture, cross-cultural interaction, globalization.

Стаття надійшла до редакції 12.08.2013 р.

УДК:159.9378.3:159.923.31:616.61:611.9

Бондаревич Светлана Майславовна

кандидат психологических наук,
врач-уролог высшей категории
городской консультативной поликлиники, г. Одесса.

ТЕОРИЯ ОПТИМИЗАЦИИ УПРАВЛЕНИЯ ПАРАМЕТРАМИ ПСИХОФИЗИОЛОГИЧЕСКОГО СОСТОЯНИЯ ЗДОРОВЬЯ ЧЕЛОВЕКА КАК ФАКТОР АНТРОПО-ПСИХОФИЗИОЛОГИЧЕСКОЙ БЕЗОПАСНОСТИ

Для управления процессом состояния здоровья человека разработана система управления здоровьем за счет выявления функциональных связей между ее элементами. Разработанная система обеспечивает гарантированное безопасное состояние здоровья за счет приведения функциональных параметров в физиологическую норму.

Ключевые слова: состояние здоровья, физиологические параметры, теория и практика управления здоровьем.

Актуальность. Появление новых научных и специальных направлений научного знания привели к тому, что границы между дисциплинами и специальностями стали размытыми. В результате одни и те же понятия имеют различную семантику, что затрудняет междисциплинарные исследования.

Осмысление происходящих в науке процессов с системных позиций приводит к пониманию необходимости подвести единую теоретико-методологическую базу, центральную роль в которой играет кибернетика. Используемые в ней понятия «управление», «система», «информация», «связи» и другие применяют во многих отраслях.

Основополагающим принципом кибернетики является синтез знаний, полученных в различных дисциплинах, объединяющим началом которых является главным образом общая теория систем и философия.

Диагностический процесс любого соматического нарушения организма трудоемок и длителен, а количество исследуемых параметров достигает нескольких сотен, примером могут служить исследуемые показатели крови. Кроме того, его отличает значительная затратность материальных ресурсов. Как результат, достаточно сложно бывает установить истинную причину того или иного нарушения, либо происходит неадекватное лечение. Процесс оптимизации диагностики, лечебного-корректирующего воздействия и профилактики психосоматических нарушений практически отсутствует.

По данным статистики за последние десять лет в Украине отмечается сокращение количества человеческой популяции с 52 миллионов до 46. Такое снижение количества населения связано с высокой смертностью и низкой деторождаемостью.

Политика государства в повышении продолжительности жизни граждан Украины, законодательное поднятие пенсионного возраста, ставит перед психологической и медицинской науками задачу сохранения трудоспособности граждан более длительное время по сравнению с существующим, и, обеспечения гарантированной безопасности состояния здоровья.

Принятые министерством здравоохранения клинические протоколы оказания медицинской помощи и локальные протоколы маршрута больного отдельно по каждой нозологической единице подразумевают большое количество диагностических и лечебных алгоритмов, в которых не учитывается синтез проводимых мероприятий при различных соматических нарушениях. Специалист закрыт в рамках своего клинического протокола в отдельной нозологической группе.

Поэтому, возникла необходимость постановки такой задачи исследования, которая позволит разработать мероприятия, обеспечивающие увеличение работоспособности человека и качество жизни, его способности полноценно выполнять свои профессиональные обязанности до наступления пенсионного возраста, продолжая быть активным членом общества в преклонном возрасте, увеличивая, таким образом, порог долголетия. По указанной причине данная проблема является весьма актуальной.

Анализ последних достижений и публикаций. Процесс синтеза знаний реализуется в виде наук о самих общих свойствах природы, к числу которых относятся психология и медицина. Они выявляют и отображают общие свойства различных форм существования материи. В качестве общеметодологического подхода используется диалектический метод, который рассматривает систему как комплекс взаимодействующих и взаимосвязанных элементов. Результаты познания обладают свойством системности, которое в современной науке реализуется построением содержательных и формализованных моделей систем управления, адекватно описывающих процесс выполнения диагностических и коррекционных мероприятий для оптимизации процессов состояний организма [8-9].

По мнению Б. Г. Ананьева [1], теория человеческой индивидуальности может быть построена только в системе синтетического человекознания. Как считает автор, человек - это субъект нескольких социальных видов деятельности: труда, общения, познания, и длительное сохранение трудоспособности является главным показателем жизнеспособности долголетних людей потому, что в деятельности человека основные ресурсы и резервы не только реализуются, но и воспроизводятся, а, исследований, объединяющих взаимоотношения между

трудоспособностью, специальными способностями, общей активностью и интересами личности, ее характерологическими свойствами очень мало.

По мнению В. И. Подшивалкиной [11], на сегодня остро возникает необходимость применения социальных технологий, как более рационального способа социального действия по переводу социальной системы из одного качественного состояния в другое для достижения положительного социального результата, тогда технология представляет собой способ оптимизации этой деятельности.

В работе [3] отмечено, что все существующее в природе человека, имеет единую основу и должно быть понято с единых позиций общей теории систем и системного анализа. По мнению автора, чтобы заметить патологию на ранних этапах, когда еще нет разрушений и, патология проявляется только на функциональном, а не морфологическом уровне, необходимо использовать системный анализ.

Основная теория систем связана с именем А. А. Богданова (1873–1928). В работе [5] представлены разработанные основы теории строения систем и обоснованы общие закономерности их развития. Также представлены понятия управляющей и управляемой системы, обратной связи, моделирования, которые позднее были развиты кибернетикой и общей теорией систем, сформулирован и обоснован универсальный закон физиологических затрат энергии. Однако вопрос управления потоками энергии не рассмотрен.

В работе [2], автором представлена разработанная теория функциональных систем, рассматривающая деятельность организма в целом, как единую систему. Важным методологическим достижением теории систем является введение понятия подсистемы, т.е. составляющей сложной системы. Однако иерархия связей и их организация при построении системы не описаны.

В работе [4] автор указывает, что системный подход позволяет интегрировать и систематизировать знания, преодолевая их избыточность, находить инварианты описаний, избегая недостатков локального подхода, повышая эффективность системных исследований и формулировать новые научные гипотезы, создавая системные описания явлений в исследовании параметров состояния человека. При этом сформулированные гипотезы не всегда достаточно обоснованы.

В работе [7] автор сложную систему определяет как систему, состоящую из множества взаимодействующих составляющих (подсистем), вследствие чего сложная система приобретает новые свойства, которые отсутствуют на подсистемном уровне и не могут быть сведены к свойствам подсистемного уровня.

Теория катастроф является одной из частей общей математической теории - качественной теории сложных нелинейных систем. В работе [12] автор считает, что теория катастроф позволяет прогнозировать события в любых областях человеческой жизни. Любая система, развиваясь, проходит этапы пере-

стройки, резкого изменения, во время которых происходит перегруппировка сил, переустройство равновесия. При этом рассматриваются преимущественно формализованные модели, адекватность которых содержательным моделям и соответствие алгоритмов их работы реальным процессам не всегда обоснована.

В работе [6] рассматривается теория управления, в которой автор основывается на том, что в результате системного анализа процесса корректирующего воздействия составляется математическая модель системы управления (СУ), после чего синтезируется алгоритм управления (АУ) для получения адекватных характеристик протекания процесса или целей управления («дерево целей», «иерархия целей»).

В работах [9, 10, 12] отражено, что на сегодня существуют три основных подхода к использованию теории катастроф: «теория тенденций» или динамическая теория человеческого мышления и отношений, в которой катастрофам отводится роль инструмента эволюции человека (В. В. Тихомиров); метод организации быстродействующих алгоритмов вычисления на основе применения искусственных нейронных сетей (ИНС) при создании интеллектуальных систем (ИС) реального времени, что совершенно недостаточно, т.к. не дает ответов на многие вопросы (Ю. И. Нечаев); теория катастрофы системы управления дает определение катастрофы системы управления, как состояния при котором управляющего воздействия недостаточно для приведения параметров состояния в заданные пределы (А. С. Мальцев) [8-9].

А. С. Мальцев [8-9] считает, что подходить к решению проблемы определения причины аварии системы необходимо через моделирование процесса инверсным способом, путем анализа содержательного алгоритма его протекания.

Как следует из анализа литературы, на сегодня нет достаточно четкого определения понятия катастрофы управления. В основном авторами предлагаются математические расчетные модели (алгоритмы) решения узкоспецифической проблемы.

С учетом изложенного термину «катастрофа системы управления здоровьем» можно дать следующее определение: это такое состояние системы, при котором психологического и медикаментозного воздействия недостаточно для приведения функциональных параметров состояния человека в физиологическую норму.

Таким образом, анализ литературы показал, что существующая возможность использовать системный подход при решении любых научных и практических задач привели к тому, что в различных разделах науки одни и те же понятия получили различные названия, единой точки зрения, на содержание которых, не существует. Это создает трудности и проблемы методологического обеспечения постановки и решения научных и практических задач. Также, во многих случаях производится обсуждение путей решения задач без предварительного определения содержания используемых понятий.

В некоторых случаях это приводит к ошибочным утверждениям и использованию понятий, которые не соответствуют сути рассматриваемых явлений, в результате этого создаются формализованные модели процессов диагностики и коррекционного воздействия, содержательные алгоритмы которых не изучены. В результате такого подхода происходит неверная постановка задач и выбор методов их решения. Наиболее четко, на наш взгляд, это явление просматривается в теории прогнозирования и профилактики различных заболеваний, по этой причине актуальным является исследование и уточнение некоторых вопросов семантики употребляемых терминов и понятий.

Целью работы является: обоснование теории оптимизации управлением здоровья человека на основе систематизации параметров психофизиологических состояний для обеспечения продолжительности трудоспособности и качества жизни здоровья человека в связи с увеличением пенсионного возраста.

Результаты выполненных исследований. Одним из способов интеграции в современной науке является формирование нетрадиционных общенаучных средств познания. Среди них необходимо отметить: алгоритм, система, элемент, информация, связи, вероятность, параметры, управление, формализация и ряд других.

В отличие от используемых понятий в отдельных отраслях знаний, общенаучные категории играют роль методологических принципов изучения и описания процессов любой природы. Признание указанных понятий общенаучными привело к тому, что одновременно сформировались качественно новые общенаучные подходы к познанию процессов и явлений окружающего нас мира – системный, структурный, функциональный, информационный, модельный, вероятностный, детерминированный и ряд других.

Центральной категорией системного подхода является понятие «система». Под термином «система» понимается совокупность взаимосвязанных элементов различной природы, объединенных между собой линиями связи для передачи и обработки информации, которая предназначена для достижения поставленной цели. Это обобщенное определение понятия «система», и ее составляющих частей «элемент», «связи» «управление» и др. подвергаются детализации для каждой предметной области.

Человек является синтезом ряда систем, представленных составляющими: психика, которая включает мышление, сознание, личность и другие составляющие системы психической реальности, выделяемые в рамках общей психологии; тело/организм, который включает физиологическую, биологическую и другие структуры организма; социум или внешняя среда, которая включает условия жизнедеятельности человека как индивида, его материальное благополучие, личностную реализованность, успешность в обществе, а также, экологию, природу и культуру, моду и т.д. Человек является продуктом указанных составляющих.

Внутренние подсистемы представлены физиологическими (соматические) системами: дыхательная, сердечно-сосудистая, нервная, мочевыделительная, половая, пищеварительная, опорно-двигательная. Подсистемы психики: темперамент, мышление, эмоции, память и т.д. Внешние подсистемы социальной составляющей: окружающая среда, культура, мода, природа, экология и т.д.

Физиологические системы организма представлены топологией органов: дыхательная система – легкими, трахеей, бронхами, которые снабжают организм, через насыщение молекулы гемоглобина кислородом, что обеспечивает метаболические процессы, выведение из организма углекислого газа; сердечно-сосудистая система – представлена сердцем, как центральным органом – насосом и сосудами (артериями и венами), которые производят движение крови к различным органам, обеспечивая снабжение тканей организма питательными веществами и выведение продуктов его жизнедеятельности; центральная нервная система – головной мозг, включающий периферическую и симпатическую части, которые обеспечивают двигательную активность, а также парасимпатическую составляющую – вегетативная нервная система, которая обеспечивает иннервацию внутренних органов; опорно-двигательная система – представлена костями скелета, сухожилиями, мышцами и обеспечивает двигательную активность человека; мочевыделительная система – представлена почками и мочевым пузырем, которые участвуют в минеральном обмене веществ и выведение продуктов жизнедеятельности, обеспечивая обмен кальция, фосфора и выработку гормона, стабилизирующего давление и процесс кроветворения (эритроциты); половая система состоящая: у женщин из яичников, матки и влагалища; у мужчин из яичек и простаты, которые обеспечивают детородную или репродуктивную, сексуальную функцию; пищеварительная система, состоящая из желудочно-кишечного тракта, печени, желчного пузыря и поджелудочной железы, которые обеспечивают поступление питательных веществ и переваривание пищи, а также выведение продуктов жизнедеятельности организма; печень участвует также в процессе кроветворения красной крови; гормональная система представлена: гипофиз, надпочечники, паращитовидные железы, щитовидная железа, яичники (жен); простата, яички (мужск); иммунная система представлена лимфоузлами и селезенкой.

К системным объектам относятся внутренние среды организма: кровь (красная, белая), лимфа, моча, желчь, кал, а также продукты секреции внутренних органов: желудочный сок, ферменты, гормоны, секрет простаты, сперма.

В нашей работе - объектом управления выступает здоровье, которое представлено - функциональными параметрами состояний здоровья человека. Цель управления системой – *гарантированное безопасное состояние здоровья*, определяемое физиологической нормой.

С целью достижения состояния гарантированного благополучия различают две системы управления – соматики и психики, которые отличаются пред-

методом исследования и лечения. Учитывая цель таких систем можно дать им следующие определения.

Системой управления соматикой (физиологическими параметрами) - называется совокупность элементов различной природы, предназначенных для поддержания заданного значения параметров или изменение их по комфортным физиологическим показателям.

Системой управления психикой (психическими параметрами) называется совокупность элементов различной природы, предназначенных для стабилизации функциональных параметров при различных стрессовых ситуациях и развитие адаптивных путей стабилизации психосоматических состояний.

Основным ограничением, на наш взгляд, в понятийной базе теории систем является отсутствие выделения среди элементов системы главного – «объект управления». Объект управления - это элемент системы, который реализует поставленную цель. В зависимости от поставленной цели и вида объекта система может быть информационной, энергетической или информационно - энергетической.

После того как введено понятие «объект управления» приобретают смысловую нагрузку понятия «прямая связь» и «обратная связь». Если информация о параметрах состояния элементов системы передается от них к объекту управления то это «прямая связь», а когда передается от объекта управления к другим элементам, то будем называть «обратной связью». Если информация передается между элементами системы, то такие связи будем называть локальными. Если система сложная и имеются несколько подсистем, и информация передается между элементами различных подсистем, то такие связи будем называть межсистемными.

Недостаточная обоснованность понятий «простая система» и «сложная система», с учетом предложенного понятия «объект управления», позволяет предложить такое определение степени сложности системы. Если в составе системы один элемент, который является объектом управления, то это простая система, а если более одного – то сложная.

После того как определены элементы системы и функциональные связи между ними, можно начать управление работой системы. Однако, необходимо уточнить понятия «управление» и «регулирование».

Под управлением обычно понимают организацию процесса работы системы по оценке параметров состояния объекта управления, сравнения их с предписанными значениями и, при отклонении от заданных, выработки воздействия для приведения системы в планируемое состояние. По своей сути регулирование выполняет те же функции, что и управление, однако принципиальным отличием является наличие одного параметра управления.

Поэтому регулирование можно определить как однопараметрическое управление, например, регулирование уровня сахара крови. А управление си-

стемой подразумевает регулирование нескольких параметров системы, или, ряда подсистем организма, например, регулирование параметров крови, щитовидной железы и поджелудочной железы в заданные состояния, относится уже к системному управлению организмом, это многопараметрическое управление.

Управления без обратной связи не существует, поэтому, в реальных системах, когда происходит разрыв обратной связи, возникает нарушение ее работы - заболевание или катастрофа системы управления здоровьем.

Возникает необходимость дать определение понятию катастрофы системы управления здоровьем. Термин катастрофа системы управления здоровьем имеет следующее определение: катастрофа системы управления здоровьем - это такое состояние системы, при котором психологического и медикаментозного воздействия недостаточно для приведения функциональных параметров состояния человека в физиологическую норму.

Элементы системы образуют *множество*, которое может быть конечным или бесконечным. Система является совокупностью элементов конечного множества. Элемент системы, работой которого управляют, будем называть *объектом управления*.

Если система открытая и взаимодействует с внешней средой, то для обозначения направления передачи информации или энергии используют понятия вход и выход. Вход – это отношения «внешняя среда - система», а выход это отношения «система - внешняя среда».

Состояние системы в любой момент времени характеризуется множеством параметров, которые описывают любой существенный признак (параметр) элементов, и в совокупности дают представление о свойствах системы.

При использовании теории систем решают три вида задач: анализа, синтеза и черного ящика. Задача анализа заключается в том, что при заданной структуре системы необходимо изучить ее функционирование. Задача синтеза состоит в том, чтобы по характеру ее функционирования и предъявляемым требованиям построить структуру и подобрать функциональные связи, которые позволили бы достигнуть поставленных целей. Задача черного ящика заключается в том, чтобы по заданной системе, определить характер ее функционирования и по возможности структуру, по известному входу и выходу.

Основные задачи, которые приходится решать в процессе жизнедеятельности организма, разделяют на четыре типа.

В задачи первого типа входят исследования процессов взаимодействия объекта управления с внешней средой: установление границ открытости между объектом управления и внешней средой, которые определяют предельную глубину рассматриваемых взаимодействий; определения реальных ресурсов такого взаимодействия; изучение взаимодействия исследуемой системы с системами высшего иерархического уровня.

Задачи второго типа представляют собой разработку методов и средств усиления корректного корректирующего воздействия в процессах жизнедеятельности организма.

В задачи третьего типа входит создание множества детерминированных моделей процессов жизнедеятельности, которые описывают новые установленные влияния различных видов взаимодействия на поведение объекта управления.

Их дальнейшее интегрирование в единую систему создает условия перехода к общим задачам, с которыми взаимодействует процесс жизнедеятельности и имеет совместные структуры связей, определяющими место исследуемой системы в иерархической структуре более высокого уровня.

Поэтому задачи четвертого типа связаны с необходимостью синтеза моделей принятия решений. На этапе выработки и принятия решения устанавливаются принципы взаимодействия подсистем низкого уровня с системами более высокого для достижения общей - глобальной цели управления.

При разработке таких систем обычно формируются их структура, функциональные связи и алгоритмическое наполнение элементов для коррекционного воздействия при управлении процессом жизнеобеспечения организма.

Процесс управления состоит из несколько этапов: 1) сбор и обработка информации; 2) анализ, систематизация, синтез; 3) постановка на этой основе целей (выбор метода управления, прогноз); 4) внедрение выбранного метода управления; 5) оценка эффективности выбранного метода управления (обратная связь).

Структурная схема существующей системы управления организмом и по отклонению его функциональных параметров от заданных представлена на рис.1.



Рис.1. Схема существующей системы регулирования здоровья

1.- задатчик нормативных значений интегральных параметров, 2. - информационно-управляющее устройство, 3 – корректирующее средство управления воздействием, 4- объект управления, 5 – устройство оценки параметров состояния.

Алгоритм работы системы управления здоровьем (рис.1.) следующий.

На элемент системы «4» действуют внешние воздействия, которые изменяют его состояние. Задача системы регулирования заключается в том, чтобы выдержать заданное значение интегрального параметра $\Pi_{\text{зад}}' \dots \Pi_{\text{зад}}'' \dots \Pi_{\text{зад}}''' \dots$. Задатчик «1», по значениям нормативной величины физиологического параметра, вырабатывает значение $\Pi_{\text{зад}}$, которое поступает на устройство сравнения. Сюда же по каналам связи от устройства анализатора параметров «5» поступает значение текущего $\Pi_{\text{тек}}$ и на выходе сигнал рассогласования $\pm \Delta \Pi$ подается в информационно-управляющее устройство «2», которое вырабатывает алгоритм лечения, для приведения пациента в физиологически комфортное состояние. Элемент «3» дает команду на использование психологического и медикаментозного воздействия (средство коррекции) для приведения в заданное состояние.

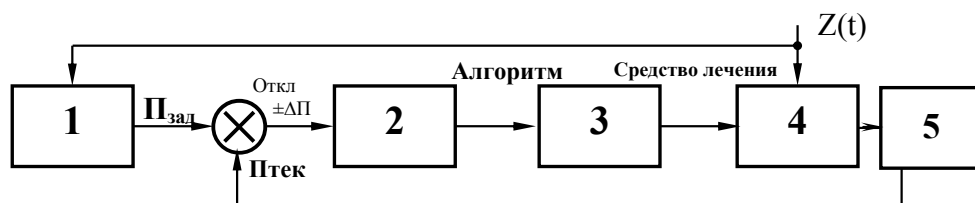
Конечной целью применения теории управления здоровьем является согласованность средств коррекционного воздействия и состояния человека, оптимизация алгоритма восстановления параметров до физиологической нормы и организация эффективного функционирования системы управления коррекционного воздействия.

Система управления здоровьем состоит из n-подсистем, каждая из которых регулирует состояние соответствующего органа человека. Однако каждый из элементов требует разработки соответствующего алгоритма и функциональной схемы его работы. Структурная схема системы управления здоровьем графически представлена на рис. 2.

Оптимизация теории и практики управления параметрами состояний здоровья включает следующие алгоритмы: 1) выделяют интегрированные заданные значения управляемых функциональных параметров состояния; 2) планируют мероприятия по определению текущих значений параметров состояния; 3) определяют отклонение функциональных показателей и проводят анализ причин отклонения функциональных параметров от нормы; 4) проводят назначение адекватного состоянию алгоритма восстановления функциональных параметров до физиологической нормы; 5) проводят корректирующее воздействие на функциональные параметры организма для приведения их в заданное гарантированное безопасное здоровье.

Использование такого алгоритма управления системой обеспечит гарантированное безопасное состояние здоровья человека.

По указанной причине необходимы исследования для повышения качества диагностики и адекватных алгоритмов коррекции состояния человека разработанных синтезированным оптимальным способом. Они должны обеспечить оценку отклонения физиологических параметров от нормы и разработку адекватного психологического и медикаментозного коррекционного воздействия.



Рис.2. Структурная схема системы управления здоровьем.

1. задатчик нормативного значения интегрального параметра состояния ($\Pi_{зад1}$... $\Pi_{задr}$... $\Pi_{задn}$); 2. информационно – управляющее устройство принятия решения; 3. медика-ментозное средство управления лечением; 4. объект управления; 5. устройство оценки параметров состояния; \dot{A} - устройство сравнения.

Таким образом, чтобы управлять процессом здоровья необходимо применять принципы и методы теории и практики оптимального управления психофизиологическими состояниями. Это позволяет управлять системой здоровья за счет прямых, обратных и локальных функциональных связей, что в результате обеспечивает гарантированное безопасное состояние здоровья. Оптимизация процесса управления здоровьем включает: 1) контроль функциональных параметров (заданных и исходных); 2) своевременная корректировка функциональных параметров.

Различные способы коррекционного воздействия имеют единую методику диагностики, однако каждый из них требует существенного сокращения объема требуемых параметров и разработки интегрального показателя.

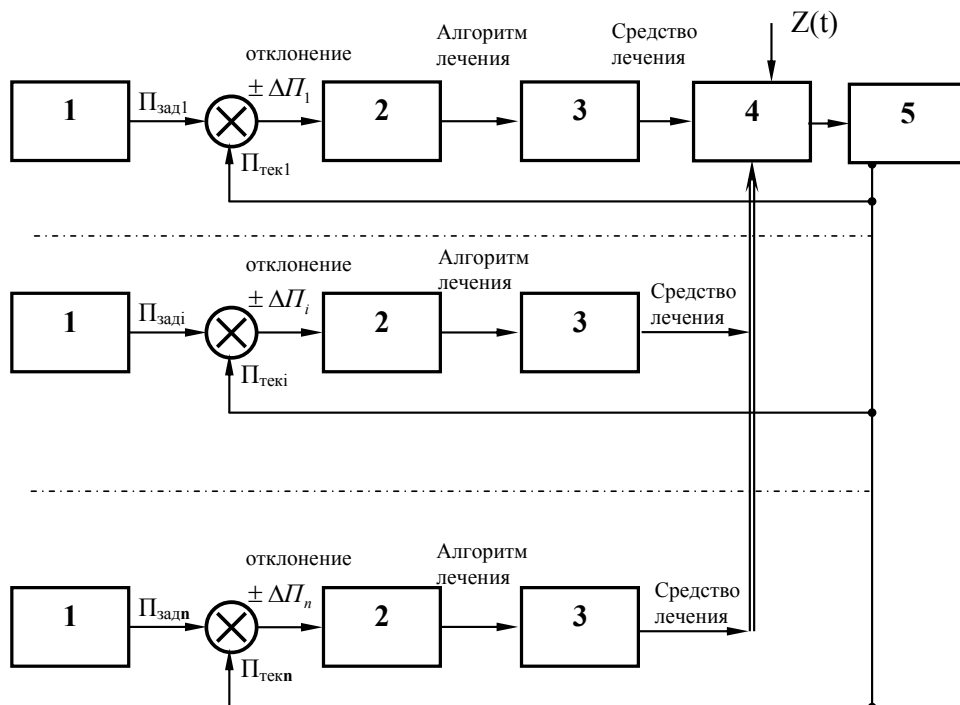
Разработанные алгоритмы должны обеспечить возможность своевременно установить отклонения функциональных параметров от нормы, провести их анализ и назначить адекватное корректирующее воздействие на системы организма для приведения их в заданное гарантированное безопасное состояние.

Алгоритмы стабилизации состояния могут использоваться в сочетании с традиционными методами лечения и предусмотренными клиническими протоколами Минздрава Украины.

Выводы и предложения. Для того, чтобы управлять процессом состояния здоровья человека необходимо применять принципы ранней диагностики и методы теории и практики адекватного коррекционного воздействия для приведения параметров состояния в физиологическую норму. Это позволяет управлять системой здоровья за счет прямых, обратных и локальных функциональных связей между ее элементами, что обеспечивает гарантированное безопасное состояние здоровья.

Обосновано, что систематизация параметров состояния человека позволяет оптимизировать процесс ранней диагностики соматических нарушений, а также оптимизировать процесс адекватного психологического и медикаментозного корректирующего управляющего воздействия с целью приведения функциональных параметров организма человека в физиологическую норму.

Выполненные исследования и разработанные предложения могут служить для унификации междисциплинарных медицинских терминов и понятий, при уточнении круга решаемых задач на каждом этапе диагностики, коррекционном воздействии и профилактики, при синтезе систем управления здоровьем для создания моделей процессов лечения различных видов болезней.

Поэтому, разработка вопросов теории и практики управления параметрами состояния человека для продления его жизненного цикла и комфортного физиологического состояния является весьма актуальной.

Список использованных источников

1. *Ананьев Б. Г.* Человек как предмет познания / Б. Г. Ананьев. // – СПб.: Питер, 2001. — 288 с.
2. *Анохин П. К.* Очерки по физиологии функциональных систем / П.К. Анохин. // М. : «Медицина», 1975. – 448 с.
3. *Гайдес М. А.* Общая теория систем. Системы и системный анализ. / М. А. Гайдес. // Глобус-Пресс, – Винница. – 2004. – 201 с.
4. *Ганзен В. А.* Системные описания в психологии / В. А. Ганзен. // Л. : Изд-во Ленингр. ун-та, 1984. – 176 с.
5. *Дж. ван Гиг.* Прикладная общая теория систем. В 2-х книгах. / Гиг Дж. ван. // М. : МИР, – 1981. – 733 с.
6. *Кнорринг В. И.* Теория, практика и искусство управления. / В. И. Кнорринг.

- // 2-е изд., изм. и доп. – М.: Издательство НОРМА (Издательская группа НОРМА–ИНФРА • М). – 2001. – 528 с.
7. Лоскутов А. Ю., Михайлов А. С. Основы теории сложных систем. / Лоскутов А. Ю., Михайлов А. С. // М. – Ижевск : НИЦ «Регуляторная и стохастическая динамика», 2007. – 612 с.
 8. Мальцев А. С. Психологические аспекты маневра последнего момента. / А. С. Мальцев, И. М. Стариков. // Судовождение. / Сб. научн. Трудов ОГМА. - Вып. 4. – Одесса. – 2002. – с. 64 – 82.
 9. Мальцев А. С. Теория маневрирования подвижных объектов при чрезмерном сближении. / А. С. Мальцев, В. В. Голиков, И. В. Сафин, В. В. Мамонтов. // Одесса, - 2012. – 555 с.
 10. Нечаев Ю. И. Принятие решений в интеллектуальных системах реального времени с использованием концепции мягких вычислений. / Ю. И. Нечаев, А. Б. Дегтярев, Ю. Л. Сиек. // Искусственный интеллект. – 2000. – № 3. – с. 525-533.
 11. Подшивалкина В. И. Социальные технологии: проблемы методологии и практики / В. И. Подшивалкина. // – Кишинев; 1997. – 352 с.
 12. Чуличков А. И. Теория катастроф и развитие мира (математический подход). / А. И. Чуличков. // Наука и жизнь. – 2001. – №6.

Бондаревич Світлана Майславівна

кандидат психологічних наук,
лікар-уролог вищої категорії при міській консультативній поліклініці,
м. Одеса

ТЕОРІЯ ОПТИМІЗАЦІЇ УПРАВЛІННЯ ПАРАМЕТРАМИ ПСИХОФІЗІОЛОГІЧНОГО СТАНУ ЗДОРОВ'Я ЛЮДИНИ ЯК ФАКТОР АНТРОПО-ПСИХОФІЗІОЛОГІЧНОЇ БЕЗПЕКИ

Резюме

Для управління процесом стану здоров'я людини розроблена система управління здоров'ям за рахунок прямих, обратних та локальних функціональних зв'язків між її елементами. Розроблена система забезпечує гарантований безпечний стан здоров'я за рахунок приведення функціональних параметрів організму людини у фізіологічну норму.

Ключові слова: стан здоров'я, фізіологічні параметри, теорія і практика управління здоров'ям.

S. Bondarevich

PhD of psychological sciences,
urologist of highest category at city advisory clinic, Odessa

**THE THEORY OF OPTIMIZING THE MANAGEMENT OF PSYCHO-
PHYSIOLOGICAL PARAMETERS IN HUMAN HEALTH AS A FACTOR
OF ANTHROPOGENIC AND PSYCHOPHYSIOLOGICAL SAFETY**

Summary

To control the change of the state of health it was developed special health management system due to direct, reverse and local functional connections between its elements. This system provides the assured state of health safety as a result of functional parameters of organism to the physiological norm.

Key words: state of health, physiological parameters, theory and practice of health management.

Стаття надійшла до редакції 30.08.2013 р.

УДК: 323.28:316.485.26

Будіянський Микола Федорович

кандидат психологічних наук, професор;
професор кафедри прикладної та соціальної психології
Одеського національного університету імені І. І. Мечникова

ТЕРОРИЗМ ЯК ПРОЯВ СОЦІАЛЬНОГО НАСИЛЬСТВА

Робота присвячена розгляду сучасного тероризму, його формам та видам. Визначається зв'язок агресії та тероризму з порушенням громадських стосунків як між окремими людьми, так і у відносинах між народами різних держав.

Ключові слова: особистість терориста, насильство та агресія, витоки агресії.

Поведінка, як вважають більшість психологів, виступає спільною функцією окремої особистості та її оточення. Іншими словами, поведінка індивіда в суспільстві визначається впливом ситуації, в якій він опиняється, а також тими якостями, емоціями та схильністю, які він проявляє в цій ситуації. Це визначення здається досить логічним і до того ж має багато емпіричних підтверджень. Не дивно тому, що воно використовується в методичних розробках стосовно природи агресії. Більшість сучасних теорій, пов'язаних з проблемою агресивної поведінки, припускають, що вона визначається зовнішніми факторами, які мають відношення до ситуації чи до певних зовнішніх умов, а також внутрішніми факторами, що визначають характерні риси та схильності конкретного агресора.

Чи зумовлено особистісними характеристиками те, що одні люди мають схильність до скоєння актів агресії, а інші – ні? Прості спостереження приводять нас до висновку, що так, зумовлено. Тобто риси характеру очевидно відіграють важливу роль у визначенні можливості того, чи будуть певні особи агресорами або жертвами.

Які ж характеристики є ключовими? Які риси та схильності дають нам можливість говорити про передумови особистості до скоєння чи нескоєння агресивних дій? Інформація, яку можна отримати, важлива з кількох причин. По-перше, знання того, які риси характеру асоціюються з високим чи низьким рівнем агресії, можуть сприяти розумінню агресивної поведінки в цілому та створенню всеохоплюючих та точних теорій людської агресії. По-друге, інформація про риси людського характеру, які обумовлюють схильність до агресії,

може мати велике практичне значення для прогнозування тенденції до прямої агресії і визначення дій з запобігання чи контролю агресії. В зв'язку з цим необхідність визначення особистих характеристик, які мають відношення до агресії, значно зросла за останні роки. Але перед тим, як звернутись до аналізу цієї проблеми, ми звернемо увагу на більш суттєве питання – чи дійсно особисті риси настільки стійкі, що можуть виправдати зусилля, спрямовані на їх визначення та вивчення? [6].

У повсякденному житті ми спираємось на думку щодо того, що риси характеру - це єдина реальність, на яку не впливають ні час, ні обставини. Деякі дослідники піддають сумніву такі твердження. Вони визначають, що людські істоти насправді ледь схильні вести себе, думати або відчувати себе однаково, незалежно від течії часу або різних ситуацій. Вони заявляють, що реакції людей в значній мірі зумовлені поточними ситуаціями і очевидно змінюються в відповідь на зміни у зовнішніх умовах. Ці дослідники також вважають, що ми сприймаємо поведінку інших як величину постійну (що не завжди відповідає дійсності) головним чином тому, що це полегшує завдання розуміння людей та прогнозування їх майбутніх чинків. Як тільки ми дописуємо іншим людям інші риси, ми маємо можливість на цих підставах прогнозувати їх майбутню поведінку [2].

В той же час інші дослідники стверджують, що поведінка людей насправді лишається досить незмінною на протязі довгого часу та не залежить від обставин. Не дивлячись на те, ряд вчених не заперечує важливої ролі ситуативних факторів у формуванні людської поведінки, але вони наполягають на тому, що люди дійсно мають специфічні риси характеру, які можуть бути корисними для розуміння та прогнозування чинків. В якості підтвердження подібних заяв вчені посилаються на дослідження, які свідчать про те, що люди проявляють різноманітність у багатьох аспектах поведінки, навіть після відносно тривалих часових інтервалів. Така стабільність, безумовно, характерна не для всіх рис характеру. Але майже кожний схильний до однієї тієї ж моделі поведінки, для актуалізації якої необхідні певні риси і, у крайньому разі, відповідна ситуація [2,10].

Агресія виступає як модель поведінки, що супроводжується негативними емоціями – такими, як злоба, мотивами – такими, як бажання образити чи завдати шкоду, а також з негативними настановами – такими, як расові чи етнічні забобони.

Не одне суспільство не вільне від таких явищ, як вбивство та руйнування. Насильство та агресія викликає негативний стан, вони залякують та сприяють соціальним та фізичним хворобам. Агресія та насильство є засобом придушення та перемоги супротивника, виступає складовою частиною такого негативного явища, як тероризм.

Надзвичайну небезпеку для всього людства представляє тероризм. Це явище має транснаціональну розповсюдженість.

Загострення терору завжди пов'язане з слабкістю державного апарату, великими прорахунками в області внутрішньої і зовнішньої політики, ігноруванням ентопсихологічних закономірностей, історії. Велике значення мають професійні кваліфікації спеціальних служб, використання ними психологічних рекомендацій в області боротьби з тероризмом.

Фактором, що побічно сприяє розвитку тероризму або блокує його, є система відношення до цього явища в різних суспільних групах, позиція засобів масової інформації.

Тероризм сьогодні – це найпотужніша зброя, інструмент, який використовується не тільки в боротьбі проти влади, але дуже часто і самою владою для досягнення своїх цілей.

Сучасний тероризм виступає у формі:

1. міжнародного тероризму (терористичні акти, що мають міжнародний масштаб);
2. внутрішньополітичного тероризму (терористичні дії, спрямовані проти уряду, будь-яких політичних угруповань усередині країн, або мають мету дестабілізації внутрішньої обстановки); кримінального тероризму, що переслідує чисто корисливі цілі. [9].
3. Основне питання, що виникає у зв'язку з проблемою тероризму, можна сформулювати так: що відрізняє борця за свободу чи революціонера від терориста, і якими психологічними рисами володіє особистість терориста? Але треба зазначити, що певної думки з цього приводу на даний момент не сформульовано.

Інше важливе питання: як здійснюються терористичні операції? Існує безліч видів тероризму, і він може мати багатоликі проявлення. Це вподоблює його вірусам: відомо величезна безліч вірусів, і вони можуть послужити причиною появи як бородавок, так і СНІДу. Віруси до того ж схильні до мутацій, і тут також багато в чому виправдовується аналогія з терористом [10].

Існує кілька підходів до поняття тероризму - дискусії про це, особливо на міжнародному рівні, ніколи не припинялися і зараз ще актуальніші. Один з підходів полягає у визнанні в тероризмі такої викривальної ознаки, як залякування, а це дозволяє говорити не тільки про власне тероризм, але і про терористичну злочинність, як про особливий вид злочинності. Ця злочинність враховує в себе: посягання на життя державного і громадського діяча, захоплення заручників, вимагання, деякі злочини проти державної влади. Однак при цьому часом забувається, що терористичні дії своїм змістом можуть мати залякування або знищення певних людей, рідше матеріальних цінностей, а не тільки залякування, як рафінування та форму впливу [1].

У XXI ст. тема міжнародного тероризму набула особливої актуальності. Не дивлячись на наукові дискусії з цього приводу, до цих пір немає загальноприйнятого визначення, що ж таке тероризм. Оцінка часто залежить від політичних поглядів, релігійних переконань та етнічної приналежності [8].

Терор – це політика залякування, придушення політичних ворогів насильницькими методами. Терористи намагаються викликати ситуацію хаосу в політичних, економічних структурах суспільства, спровокувати стан страху в масовій свідомості. Дії терористів спрямовані на те, щоб створити паніку в суспільстві, дезорієнтувати та дезорганізувати роботу державних органів.

Екстремізм та тероризм порівнюють з хворобою, яка породжується певним чином дисгармонійним розвитком в соціальній, політичній та культурній областях.

Поняття «тероризм» і «терорист» з'явилися в кінці XVIII ст. Якщо вірити одному французькому словнику, якобінці часто вживали це поняття усно і письмово по відношенню до себе, і завжди з позитивним відтінком. Проте вже в ході великої французької революції слово «терорист» стало носити образливий сенс, перетворившись на синонім «злочинця». Згодом термін отримав більш розширене тлумачення і став означати всяку систему правління, засновану на відчутті страху [1].

З 1970-х років широко використовується термін «міжнародний тероризм», який „Кодекс злочинів проти миру і безпеки людини ООН” визначає як вчинення, організацію, сприяння здійсненню, фінансуванню або заохоченню агентами або представниками однієї держави актів проти іншої держави або потурання з їхнього боку вчинення таких актів, які спрямовані проти осіб або власності і які за своїм характером мають на меті викликати страх у державних діячів, груп осіб і населення в цілому [2].

Насильство, як і агресія, є невід'ємним елементом порушення громадських стосунків. Воно присутнє як у відносинах між окремими людьми, так і у відносинах між народами держав. Форми використання насильства різноманітні і коливаються від примусу і погроз до фізичного знищення людей. Насильство супроводжується обмеженням прав і обмеженням свободи дій як одиначної особистості, так і певних груп або категорій осіб, організацій, у тому числі державних структур. Сам факт можливості, а тим більш загроза застосування насилля відносно тої чи іншої людини, чинить на неї сильний емоційний вплив, змушує змінювати поведінку, здійснювати необачні вчинки або відмовлятися від тих або інших необхідних дій. Страх за своє життя, здоров'я і благополуччя близьких є потужним засобом, до якого нерідко вдаються не тільки окремі особи, але і держави для досягнення своїх цілей [5].

Крайньою формою прояву насилля в сфері політичних і соціально-психологічних відносин, коли на карту ставиться життя людини, є тероризм. За кожною подібною акцією завжди стоїть спроба вирішення якихось певних (в тому

числі політичних) завдань. Насильство виступає як інструмент збереження або, навпаки, зміни політики в державі. Важливою соціально-психологічною характеристикою тероризму є його спрямованість на залякування. Вона впливає і з самого терміна «терор» (страх, жах). Як правило, терористи прагнуть до того, щоб їхні акції мали можливо більш широкий вплив на ті соціальні верстви і представників тих політичних рухів, проти яких і спрямовані їхні акції. Нерідко вони діють відкрито, нахабно. Здійснюючи насильство або погрожуючи насильством, терористи використовують почуття страху як засіб примусу своїх супротивників до підпорядкування певним вимогам.

Атмосфера страху – необхідний елемент практично всіх проявів деструктивної діяльності, як «деструктивних», так і терористичних організацій. У багатьох істотних визначеннях діяння розцінюється як акт тероризму, якщо воно відбувається в політичних цілях (ускладнення міжнародних відносин, дестабілізація державного правопорядку, вплив на внутрішню і зовнішню політику тощо).

Психологічний підхід до проблеми тероризму дає можливість зрозуміти, що він породжує в окремих осіб прагнення вирішувати виниклі проблеми крайніми, максималістським прийомом, тобто штовхає їх у бік політичного екстремізму без урахування умонастроїв, психологічного стану, етичних установок, що визначають готовність людей до використання будь-яких, нічим не обмежених коштів для досягнення поставлених ними перед собою політичних цілей. Неможливо отримати цілісне й закінчене уявлення про систему передумов і механізм формування тероризму.

Терористи – особливий тип людей, у яких раціональні компоненти в поведінці та характері майже відсутні, а емоційні компоненти переважають до такого рівня, що стають афективними. В цьому відношенні психіка терористів наближається до психіки натовпу.

Тероризм як явище супроводжується агресією. Агресивність – якість особистості, що виявляється у готовності та перевазі використання насильницьких дій для досягнення своїх цілей [2].

Засоби морально-психологічного насильства входять як складовий елемент і в засоби фізичного і майнового насилля, оскільки терорист завжди прагне до залякування явного або передбачуваного супротивника. Разом з тим морально-психологічне насильство на певну особу або групу виступає і в якості самостійного способу насилля. Як і два перших види насильства, воно розраховане на відсторонення тої чи іншої особи (групи осіб) від політичної діяльності або на зміни її характеру і змісту. Підкреслимо, що морально-психологічне насильство здійснюється шляхом шантажу, погроз, наклепів і їм подібних дій, направлених на те, щоб зацькувати людину, залякати її, вивести з душевної рівноваги.

Проблема тероризму - багатоаспектна. У ній поряд з соціальним, політичним, правовим, економічним слід особливо виділити і психологічний аспект, який потребує всебічного розгляду і глибокого вивчення. Спочатку треба ви-

значити психологічний профіль осіб, здатних до скоєння терористичних актів, або тих, кого можуть використовувати керівники терористичних груп для подібних діянь.

Що представляють собою люди, які вчиняють терористичні акти, з точки зору психології? Які психологічні мотиви дій терористів і причини, за якими терор зберігає високу здатність до самовиробництва?

В абсолютній більшості випадків терористи - це молоді люди віком близько 20 років, плюс-мінус 5 років, які отримали виховання в патріархальній і вельми релігійній культурі. В їхній свідомості зазвичай присутні стійкі уявлення про історичну травму своєї нації і потужні емоційні зв'язки з останньою. Типові соціальні почуття - жаль і горе, в поєднанні з пошкодженою національною гордістю. Найчастіше всього для терористів характерні особливі (багато в чому - перекручені та міфологізовані) уявлення про «історичного кривдника» і потреба в його покаранні і відплату, які задаються стійкими патернами поведінки та оцінок, що активно культивуються в соціумі. Ці уявлення швидше за все доповнюються актуальною психологічною травмою, пов'язаною з реальними фактами загибелі рідних, близьких або просто одноплемінників, нерідко - безпосередньо на очах у майбутнього терориста [10].

У індивідуальній історії, як правило, присутнє раннє позбавлення батьківського піклування та уваги, а також травмогенна юність, проведена в позбавленнях, що супроводжувалася численними приниженнями і втратами (будинки, близьких, майна, соціального і матеріального статусу тощо).

Відсутність емоційних зв'язків в дитинстві в подальшому зазвичай компенсується в їх ідеологічному або релігійному варіанті, зокрема, в фанатичній відданості тим чи іншим лідерам або ідеям (аж до ідей богообраності) і релігійно-утопічним мріям про досконалий світ (з вельми спрощеними розуміннями про нього).

У культурі соціумів, звідки поповнюються ряди терористів, їх смерть вважається героїчною і благородною жертвою, подвигом мучеництва, і практично завжди викликає схвалення і підтримку, які розповсюджуються на сім'ю та весь рід терориста, що оточується піклуванням і повагою. Це не означає, що сім'ї заохочують смертників або не відчують почуття горя, але і сім'ї, і самі терористи знають, що поряд зі скорботою і боллю втрати будуть присутні і прийняття жертви, розуміння, і схвалення, і навіть гордість. Така смерть вважається не самогубством, а мучеництвом, при якому конкретна особистість назавжди зливається з історією суспільства або нації, з його минулим, теперішнім і майбутнім.

Терорист практично не піддається раціональному переконанню. Йому практично невідомий страх і каяття в скоєному нападі. Спроба зобразити терориста як психічно слабого невірна по суті і нікуди не веде. Так само невірні уявлення про терориста як примітивну, малоосвічену людину. Існує величезна

різниця між людиною, яка вирішила накласти на себе руки через нестерпні психічні страждання, і терористом-смертником, який любить життя, повний сил, внутрішньої енергії і впевнений у своїй особливій місії. Поведінка, діяльність і заяви терориста не піддаються раціональному аналізу і вимагають спеціальних підходів з позицій ірраціонального.

Тероризм як масове і політично значиме явище - результат повальної «де-ідеологізації», коли окремі групи в суспільстві легко ставлять під сумнів і законність і права держави, тим само виправдовучи свій перехід до терору для досягнення власних цілей [3].

Для особистості терориста характерно те, що весь світ зосереджується на своїй групі, своїй організації та мети своєї діяльності. Тому організація накладає жорсткі вимоги до індивідуальності людини, заперечує свободу її вибору. Особистість терориста відрізняє психологічний занепад, дефіцит чогось у житті, корені якого зароджуються у дитинстві. Такий занепад викликає потребу гіперкомпенсації, в першу чергу за рахунок інших.

Список використаних джерел

1. *Антонян Ю. М.* Терроризм. Криминологическое и уголовно-правовое исследование. М., 1998.
2. *Бандура А., Волтере Р.* Агрессия. – М., 1999. – С. 512.
3. *Беркович Л.* Агрессия. Причины, последствия, контроль. – М., 2001. – 514 с.
4. *Будіянський Н. Ф., Недоступ Ю. Р.* Корни и психология террора. «Социально-правовые аспекты терроризма» Монографии по ред. С. В. Кивалова. Фенікс, Одеса, 2003; – С. 211- 220.
5. *Будіянський М. Ф.* Феномен агресії як порушення правового потенціалу особистості. – Колективна монографія «Потенціал особистості та тенденції його реалізації в умовах трансформаційних змін у суспільстві» під ред. В. І. Подшивалкіної, Одеса, Фенікс, 2011, – С. 300-345.
6. *Будіянський М. Ф.* Індивідуальні та соціальні чинники агресивної поведінки людини. – Наука і освіта № 6, 2009, – С.194-197.
7. *Бэрон Р., Ричардсон Д.* Агрессия. СПб.:Питер, 1997, 336 с.
8. *Васильев В. Л.* Психология терроризма . СПб.: Питер, 2003.
9. *Ольшанський Л. В.* Психология терроризма.СПб.: Питер, 2004.
10. *Щеглов А. В.* Анатомия терроризма: проблемно-психологический анализ // Право и политика № 5, 2000, – С. 30–38.

Будиянский Николай Федорович

кандидат психологических наук, профессор;
профессор кафедры прикладной и социальной психологии
Одесского национального университета имени И. И. Мечникова

ТЕРРОРИЗМ КАК ПРОЯВЛЕНИЕ СОЦИАЛЬНОГО НАСИЛИЯ**Резюме**

Работа посвящена рассмотрению современного терроризма, его формам и видам. Выделяется связь агрессии и терроризма с нарушением общественных отношений, как между отдельными людьми, так и в отношениях между народами разных государств.

Ключевые слова: личность террориста, насилие и агрессия, истоки агрессии.

M. Budiianskyi

PhD of psychological sciences, Professor,
Department of Social and Applied Psychology,
Odessa I. I. Mechnikov National University

TERRORISM AS MANIFESTATION OF SOCIAL VIOLENCE**Summary**

This work is devoted to consideration of modern terrorism, his forms and different kinds. Connection between aggression and terrorism is distinguished here with violation of public relations both between separate people and between the people of the different states.

Key words: personality of terrorist, violence and aggression, sources of aggression

Стаття надійшла до редакції 28.08.2013 р.

УДК 316.621

Васютинський Вадим Олександрович

доктор психологічних наук, професор,
завідувач лабораторії психології мас і спільнот
Інституту соціальної та політичної психології НАПН України

**ОСОБЛИВОСТІ СОЦІАЛЬНОГО САМОВИЗНАЧЕННЯ
НЕЗАМОЖНИХ ОСІБ**

За результатами індивідуальних напівформалізованих інтерв'ю з 20 мешканцями віддалених сіл показано, що соціальному самовизначенню незаможних осіб притаманні: емоційно насичена матеріальна домінанта, компенсаторна оцінка свого соціального статусу, екстернальне зумовлення поведінки та ціннісних орієнтацій, слабкість соціальної рефлексії, парадоксальна маргіналізація як наслідок конформізму

Ключові слова: культура бідності, соціальне самовизначення, матеріальне забезпечення, соціальний статус, соціальне оточення, життєві цінності.

Дослідження психологічних проблем матеріально незабезпечених осіб, велика частина яких є носіями так званої культури бідності, переконливо показують, що поряд з їхніми індивідуально-особистісними характеристиками даються ознаки й соціально-комунікативні властивості. Незаможні особи відчують специфічні утруднення у визначенні своїх комунікативних уподобань, здобутті задовільного соціального статусу, адекватному використанні соціального капіталу тощо.

Як зазначають І. Бабак та А. Дроздзік, бідність – це особлива субкультура, спосіб і стиль життя, норми поведінки, стереотипи сприймання, що передаються з покоління в покоління. Українці трактують бідність як колективне явище, а відповідальність за неї намагаються перекласти на оточення або об'єктивні обставини [1].

К. Муздибасв визначає бідність як інтегральне вираження соціальної невдачі. Бідним властиво сприймати себе як позбавлених влади над обставинами свого життя, вони схильні бути екстернальними і пасивними [3].

Поряд з економічними чинниками серед причин бідності громадяни називають особисті риси та характеристики соціального середовища, зокрема його «ослабленість». «Бідні» респонденти приписують собі низький соціальний

статус. А що вищим є рівень споживання, то більше цінують змагальність, особистий успіх, самореалізацію, матеріальні досягнення [2].

В опитуванні В. Тапіліної серед причин бідності сільські мешканці на перше місце поставили брак власних зусиль. Проте ті з них, хто перебуває на найнижчих щаблях соціальної ієрархії, за головний бар'єр на шляху до багатства вважають соціальний порядок. Натомість ті, хто високо оцінює своє соціальне становище, здебільшого вважають, що матеріальний добробут залежить від самих людей [4].

Схильні бути бідними особи, як правило, сильніше орієнтуються на соціальне оточення. І. Штейнберг характеризує мережу неформальної соціальної підтримки як таку, що спонтанно виникає на основі кровної спорідненості та дружніх стосунків, спирається на довіру та незобов'язувальну взаємність, надання послуг «за спасибі» [5].

Мета статті полягає у висвітленні особливостей соціального самовизначення незаможних осіб як носіїв культури бідності на основі якісного аналізу даних індивідуальних напівформалізованих інтерв'ю з відкритими запитаннями. За цим методом у серпні 2013 р. було опитано 20 мешканців чотирьох сіл Могилів-Подільського р-ну Вінницької обл. Усі ці села є типовими провінційними поселеннями, віддаленими від великих міст.

Добір респондентів мав випадковий характер: опитувано осіб, які траплялися на вулицях або перебували на своїх подвір'ях і погоджувалися на розмову. Не всі ті, до кого звертався інтерв'юєр, були згодні відповідати на запитання, а деякі, спочатку погодившись, відмовлялися, коли дізнавалися, що відповідати треба під диктофонний запис.

Серед опитаних виявилось вісім чоловіків і 12 жінок. Вік респондентів – від 22 до 76 років. Проте основну частину склали особи старшого середнього і літнього віку: вік чоловіків містився в проміжку від 45 до 72 років, вік більшості жінок (10 із 12) – від 51 до 69 років.

Зміст інтерв'ю було зосереджено навколо таких пунктів: демографічні дані; задоволеність із життя; рівень матеріального забезпечення; причини бідності (власної і/або взагалі); соціальний статус; соціальне оточення, коло спілкування; спілкування з оточенням (стиль, очікування, результати); очікування від громади, місцевої влади; очікування від держави; життєві цілі та цінності.

На початку розмови відбувалося з'ясування демографічних даних (ім'я, вік, стать, сімейний стан, рід занять), що мало на меті не лише здобути потрібну інформацію, а й установити належний довірчий контакт. (Респонденти відповідали сумішню місцевої говірки та суржику, тут і далі їхні відповіді відредаговано відповідно до норм літературної мови).

Перше власне змістове запитання було однакове для всіх: «Як вам живеться?». У більшості опитаних воно викликало доволі бурхливу емоційну реакцію. Відчувалося, що й сама проблема є болючою, і досвід її обговорення (нарікання на труднощі) є чималий.

Половина (10 із 20) відповідей мала негативний характер: живеться погано, важко або дуже погано, важко. При цьому дві особи підкреслили, що раніше (за радянських часів) жилося краще. Семеро повідомили, що їм живеться середньо, «як усім». Троє респондентів охарактеризували своє життя як непогане, добре, нормальне.

Спостерігається виразна фіксація уваги на переживанні матеріальних нестатків. Майже всі респонденти, відповідаючи на запитання про те, як їм живеться, відразу ж розпочинали говорити про матеріальні труднощі. Живеться погано – насамперед означає погано в матеріальному відношенні. Загальну оцінку життя вони звично роблять крізь призму матеріального становища. А що воно є переважно не найкраще, то й рівень та якість життя оцінюють низько.

Чималі труднощі викликала пропозиція визначити рівень свого матеріального забезпечення. Більшість опитаних не могла відповісти швидко й чітко, намагалася відбутися загальними фразами на зразок «як усі», «як у селі» тощо. Проте під наполяганням інтерв'юера відповіді було отримано від усіх співрозмовників. Вони розподілилися таким чином.

Сім осіб визначили себе як бідних, матеріально незабезпечених, із рівнем забезпечення нижчим від середнього. У відповідях на попереднє запитання п'ятеро їх сказали, що живеться погано, дві особи – що середньо.

Середньозабезпеченими, а також небідними або небагатими назвали себе 10 опитаних. Серед них половина – це ті, кому, за їхніми словами, живеться важко, погано (сюди ввійшли й ті дві особи, що висловили жаль за минулим життям). Друга половина – респонденти, які вважають, що їм живеться середньо, «як усім».

Три особи визначили рівень свого матеріального забезпечення як непоганий, достатній, нормальний. І живеться їм також непогано.

Виходить, що, активно нарікаючи на майже нестерпні матеріальні труднощі, громадяни з меншою готовністю зараховують себе до власне бідних, обираючи захисну позицію заперечення власної безпорадності.

Говорячи про причини бідності, респонденти найчастіше (вісім осіб) нарікали на брак роботи – для себе самих, членів своєї сім'ї або взагалі для молоді. Наступною за частотою називання (шість осіб) причиною виявився малий обсяг зарплатні, пенсії, допомоги на дітей. Говорили також про високі ціни та брак здоров'я (по дві особи).

Загалом отримані відповіді можна поділити на три групи. До однієї належать відповіді 11 респондентів, у яких вони лише фіксують наявність труднощів.

Друга група (5 осіб) – це вислови, де поряд із констатацією проблем названо певні способи або наміри зараджування складній ситуації: «треба їхати на заробітки, поки сили є», «їжджу по заробітках», «збираю малину», «хто без роботи, усе одно десь заробляє», «дочка в Києві на заробітках».

Третю групу склали відповіді двох чоловіків, позиція яких різко відрізнялася від позицій решти респондентів. Попередньо ці чоловіки визначили свій матеріальний рівень як достатній (можна здогадуватися, що й високий). Говорячи про причини бідності, вони відповіли цілком інтернально: «треба трудитися», «хто працює, той має», самі підкреслювали свою працьовитість. На зауваження про те, що їхні односельці нарікають на брак роботи, було отримано доволі емоційні відповіді: «Робота є, лиш треба хотіти її робити. Не хочуть працювати, ледачі, алкоголіки»; «Молодь гнилувата, 60% молоді не хочуть працювати, а хочуть жити за рахунок батьків, гуляти, пити, курити дорогі сигарети».

Можна сказати, що наведені оцінки репрезентують дві полярні позиції. Одна з них – екстернально-пасивно-безпорадна – притаманна більшості сільських респондентів середнього та літнього віку і втілюється в наріканнях, тузі за минулим. Друга позиція – інтернально-активно-зарадна – трапляється набагато рідше і проявляється в самостійному пошуку можливостей.

Співвідношення оцінок відобразило спектр соціально-економічних відносин, характерний для будь-якого суспільства: з одного погляду, є несправедливо скривджені прості трудящі люди і є глитаї, що їх визискують та на них наживаються; із другого – є діяльні, підприємливі особи і є лінива, неспроможна на самостійну виробничу активність маса.

Досить важко було чітко та однаково для всіх респондентів сформулювати запитання про їхній соціальний статус, рівень їхнього авторитету в сільському соціумі. Найлегше розуміли запитання про те, чи поважають їх люди.

Половина опитаних однозначно ствердила, що їх поважають. Двоє сказали, що їх поважали раніше, а тепер, на старість, вони вже нікому не потрібні. Ще двоє визначили свій соціальний статус як середній. Решта різною мірою пояснювала, що немає підстав їх не поважати. Один із двох найбільш «забезпечених» відповів: «хто як, усім не догодиш». Проте жодна особа не наважилася назвати свій статус однозначно низьким, поскаржитися на неповагу з боку оточення.

Серед аргументів на користь високого або, принаймні, не низького соціального статусу виразно переважають дві групи: добрі стосунки з людьми («з людьми не сварюся», «не маю ворогів») і трудові заслуги («за мою працю мене поважають», «поважають як робочу людину»). Привертає увагу своєрідний контраст між раніше висловлюваною роздратовано-розпачливою оцінкою свого матеріального становища і позитивною, навіть дещо ідилічною оцінкою стосунків з оточенням.

«Забезпечені» особи не говорили, що їх не поважають, але дещо неохоче висловлювали думку, що хтось може їх і не поважати через заздрість.

Є підстави розглядати майже однотайно позитивну оцінку свого соціального статусу як компенсаторно-захисний спосіб підтримки достатнього рівня самоповаги. Респонденти не бачать себе «винуватцями» свого низького мате-

ріального рівня, підтвердженням чого стає й задовільна оцінка їх із боку оточення.

Стиль спілкування заможних і незаможних респондентів з інтерв'юером досить помітно відрізнявся, причому і тих, і тих можна оцінити як позитивно, так і негативно.

Незаможні особи здавалися доброзичливішими, привітнішими, щирішими, вони намагалися допомогти інтерв'юєрові виконати його завдання. Неприємне враження справляли дві характеристики. Частина (щоправда, невелика) респондентів не приховувала свого роздратування, спричиненого переживанням матеріальних та інших проблем, і певною мірою виявляла його в інтонаціях, оцінках, ставленні до інтерв'ю. Проте відчутнішою вадою спілкування з ними було те, що вони часто-густо намагалися «догодити» співрозмовнику, угадати «правильну» відповідь, не відчуючи потреби мати свою думку.

Натомість у розмові з матеріально забезпеченими вчувалася певна само впевненість, зверхність, зарозумілість. А позитивне враження справляла їхня здатність висловлювати власну думку, давати самостійні оцінки, не запобігаючи перед інтерв'юером.

Наступне запитання стосувалося кола спілкування респондентів. Опитаним було запропоновано назвати приблизну кількість осіб, із якими вони більш-менш постійно спілкуються, мають спільні справи, та визначити, ким для них є ці особи. Називали числа від трьох до 60, у середньому – 13,5. Найчастіше такими людьми виявлялися сусіди (їх назвали 12 респондентів). Рідше говорили про родичів і колег по роботі (по 5 осіб).

Причини взаємних звертань у межах визначеного кола спілкування у формулюванні респондентів – прозорі й невігадливі. Найчастіше говорили про взаємодопомогу й підтримку (про це згадали 14 осіб), які мають різні форми, але звичайно йдеться про поточну роботу по господарству. На другому місці за частотою (вісім осіб) – живе спілкування («поговорити», «порадитися»). Далі йдуть позичання грошей та наймання на роботу (по чотири особи). Менш заможні дещо частіше говорили про те, що вони позичають гроші в інших та що їх наймають на якусь роботу, проте ця тенденція проявилася невиразно.

Простежено таку цікаву закономірність. Незаможні особи, як правило, намагаються підкреслити свою належність до соціуму, унормованість своїх намірів і поведінки, готовність бути поступливими та згідливими, тобто всіляко наполягають на власній конформності. Водночас їхній статус вочевидь не є високий, авторитет – вельми відносний, думки – не цікаві для більшості, а відтак вони виявляються на свій спосіб маргіналізованими, перебуваючи нібито в самій середині соціуму. Прагнення постійно узгоджувати свої вислови й дії з громадською думкою робить їх «непомітними» і витісняє на периферію стосунків. Відбувається така собі парадоксальна маргіналізація – конформна, внутрішньогрупова.

Звідси може впливати важливий соціально-психологічний висновок про позицію новопосталої еліти в бідному суспільстві (якою, власне кажучи, є сучасна українська еліта). Особи, що вирвалися з бідного, часто декласованого середовища, навіть розбагатівши, неодмінно відтворюють засвоєну від батьків культуру бідності. Вони прагнуть належати до суспільства, посідати в його структурі високу позицію, а водночас намагаються від нього відгородитися, зайняти місце на психологічно звичному для них маргінесі. Ось так і справджується зміст відомих прислів'їв «Не дай, Боже, з Івана пана», «Із грязі та в князі».

Відповіді респондентів на запитання про очікування від сільської громади показали, що сама ця соціальна категорія надто невиразно репрезентована у свідомості сільських мешканців. Відносно частіше (п'ять відповідей) респонденти мали на увазі свої відносини із сільською радою («як треба якусь довідку, то йду в сільраду»). Чотири відповіді стосувалися побутових справ (вода, світло, сміття), дві – налагодження позитивних стосунків у громаді.

Очікування від держави найбільше зосередилися навколо двох питань, що їх вище респонденти визначали як головні причини бідності: підвищення пенсії, зарплатні, допомоги (вісім осіб) та забезпечення роботою (сім). До першого питання тяжіє й побажання, щоб не зростали ціни (дві відповіді). Чотири респонденти висловили своє ставлення у вигляді негативної оцінки діяльності державної влади, а троє повідомили, що від держави не очікують нічого. Ще троє хочуть від держави наведення порядку, подолання злочинності. Дві особи нарікали на підвищення пенсійного віку, бо це безпосередньо стосувалося їх самих: за колишніми нормами вони вже мали б бути пенсіонерами, а тепер мусять чекати на пенсію рік чи два, а можливостей заробляти немає.

Останнє з поставлених респондентам запитання стосувалося їхніх життєвих цілей на наступний період життя. Формулювати його доводилося дуже порізно. Найчастіше застосовувано такий прийом. У напівжартівливому тоні з'ясовували, скільки ще років респондент збирається «протягнути» (молодих респондентів просто питали про їхнє майбутнє життя). Чіткої відповіді не давав ніхто, тоді інтерв'юер сам «пропонував» 20-30-40 років і запитував про те, чого найбільше респондент хотів би за цей час дочекатися, хотів би, щоб у його житті сталося, відбулося. Якщо достатньо виразної відповіді не отримувало, тоді ставили додаткове запитання про те, чого респондент не хотів би діждатися.

Порівняно з двома попередніми пунктами тут відповіді були дещо розлогішими, емоційнішими. Домінують дві теми: здоров'я (зокрема в осіб старшого віку бажання «легко померти», «не лежати», «не мучитися») та мир і спокій у суспільстві і на світі (в обох випадках – по 12 відповідей). Далі йшли наміри щодо сімейної злагоди, щасливого життя для дітей і внуків (10 відповідей), наявність роботи для себе, членів сім'ї та інших людей (шість відповідей), по-

різному сформульовані побажання, щоб було «все добре» або «не гірше» (сім відповідей).

Загалом можна стверджувати, що уявлення більшості опитаних про їхні життєві цілі є дуже стереотипними, а з власне особистісного погляду – вельми невизначеними. Це почасти можна пояснити слабким досвідом відповідного рефлексування, а також переважанням екстернальних постав, коли життєві цілі сприймають й приймають іззовні, натомість формулювати свої власні цілі не наважуються.

Узагальнення змісту отриманих відповідей дає підстави для певних висновків.

Насамперед привертає увагу істотна емоційна фіксація незаможних осіб на матеріальних труднощах, що набуває характеру стійкої соціальної властивості та підстави для самокатегоризації. Її почасти компенсує переконання щодо свого прийнятного соціального статусу.

Традиційна для носіїв культури бідності екстернальність у заданому соціально-комунікативному контексті найвиразніше стосується мотивації поведінки та походження цінностей. Поведінку найбільше зумовлюють ставлення й оцінки оточення, впливи громадської думки. Так само й цінності незаможні особи приймають ті, що схвалені і визнані громадою.

Водночас вибір оточення, на яке слід орієнтуватися, виявляється досить пасивним, спричиненим об'єктивними обставинами життя, а не свідомою позицією особи.

Незаможним особам виразно бракує рефлексивних здатностей щодо причин їхньої бідності, соціального статусу, стосунків з оточенням, життєвих цілей і цінностей. Тут поєднуються та зумовлюють одне одного невміння (малий досвід) і небажання (слабка мотивація) рефлексувати.

Конформізм як базальну характеристику носіїв культури бідності, зафіксовано у двох виявах: намаганні відповідати громадській думці та очікуванням, з одного боку, а з другого – острахові перед наявністю власної думки. Така позиція призводить до парадоксальної маргіналізації конформних осіб у соціумі: вони виявляються «непомітними» для оточення.

Список використаних джерел

1. *Бабак І. М.* Соціальна діагностика чинників бідності: регіональний вимір / І. М. Бабак, А. Є. Дроздін // Соціологія: теорія, методи, маркетинг. – 2010. – № 6. – С. 128–132.
2. *Бондаренко Н.* Бедность и представления о бедности по результатам массовых опросов населения / Н. Бондаренко // Индекс/Досье на цензуру. – 2005. – № 21 [Електронний ресурс] – Режим доступу: <http://www.index.org.ru/journal/21/bond21.html>.

3. *Муздыбаев К.* Переживание бедности как социальной неудачи: атрибуция ответственности, стратегии совладания и индикаторы депривации [Электронный ресурс] / К. Муздыбаев. – Режим доступа: <http://www.nir.ru/sj/sj/sj1-01muz.html>.
4. *Тапилина В. С.* Представления о причинах бедности и богатства / В. С. Тапилина // Социол. журнал. – 1997. – № 3. – С. 127–130.
5. *Штейнберг И.* Сельская «прибедненность», бедность и нищета в социальных сетях межсемейных обменов / И. Штейнберг // Индекс/Досье на цензуру. – 2005. – № 21 [Электронный ресурс] – Режим доступа: <http://www.index.org.ru/journal/21/shberg21.html>.

Васютинский Вадим Александрович

доктор психологических наук, профессор,
заведующий лабораторией психологии масс и общностей Института
социальной и политической психологии НАПН Украины

**ОСОБЕННОСТИ СОЦИАЛЬНОГО САМООПРЕДЕЛЕНИЯ
МАЛОСОСТОЯТЕЛЬНЫХ ЛИЦ**

Резюме

По результатам индивидуальных полуструктурированных интервью с 20 жителями удаленных сел показано, что социальному самоопределению малосостоятельных лиц присущи: эмоционально насыщенная материальная доминанта, компенсаторная оценка своего социального статуса, экстернальное обусловливание поведения и ценностных ориентаций, слабость социальной рефлексии, парадоксальная маргинализация как следствие конформизма.

Ключевые слова: культура бедности, социальное самоопределение, материальная обеспеченность, социальный статус, социальное окружение, жизненные ценности.

Vadym Vasiutynskyi,

Dr. of psychology, professor,
Head of Psychology of Mass and Communities Laboratory, Institute of Social and
Political Psychology, Ukrainian National Academy of Pedagogical Sciences

PECULIARITIES OF THE POOR PEOPLE'S SOCIAL SELF-DETERMINATION

Summary

According to the results of individual half-formalized interviews with 20 residents of the remote villages, it was shown that the poor people's self-determination was characterized by: emotionally saturated financial dominating idea, compensatory evaluation of their social status, external causing behaviour and value orientations, weakness of social reflection, paradoxical marginalization as a consequence of conformism.

Key words: culture of poverty, social self-determination, financial conditions, social status, social surroundings, life values.

Стаття надійшла до редакції 20.08.2013 р.

УДК 159.9 : 316.6

Венгер Ганна Сергіївна, аспірант
кафедри загальної та соціальної психології
факультета психології, історії та соціології
Херсонського державного університету,
практичний психолог ДНЗ № 83 м. Миколаєва

ФУНКЦІОНАЛЬНО-РОЛЬОВА СТРУКТУРА ДИСТАНТНОЇ СІМ'Ї

У статті висвітлюються основні проблеми сучасної дистантної сім'ї. Особлива увага приділяється вивченню функціонально-рольової структури сім'ї.

Ключові слова: дистантна сім'я, сімейні ролі, функціонально-рольова структура сім'ї, структура, функції.

Постановка проблеми. Сім'я як соціальний інститут перебуває у стані гострої кризи, що, звичайно, негативно впливає на виконання нею основних функцій, тобто на життєдіяльність сім'ї: матеріально-економічне забезпечення, житлово-побутові умови. Це створює певний морально-психологічний клімат, який впливає на духовність сім'ї, на спілкування між подружжям, організацію вільного часу членів сім'ї. Якщо ж подивитись на появу дистантної сім'ї, виконання її функцій та ролей, можна побачити певні гострі проблеми. Численні зарубіжні і вітчизняні дослідження вказують на необхідність гармонійного розвитку сім'ї. Якщо ж сучасні сім'ї потребують певного психологічного супроводу, то дистантні сім'ї його гостро потребують. Функціонально-рольова структура дистантної сім'ї знаходиться під впливом багатьох факторів: економічних, духовних, політичних та ін.

В наш час у суспільстві можна спостерігати багато проблем: розлучення, насилля, сирітство, безробіття та ін. Ми звернули увагу саме на функціонально-рольову структуру у дистантних сім'ях. Сьогодні традиційним залишається розподіл сімейних ролей, який нівелює жінку як рівноправну особистість, надає їй тільки роль дружини і матері, яка основний час приділяє домашнім клопотам та вихованню дітей.

Мета статті: проаналізувати функції дистантної сім'ї, надати теоретичний огляд функціонально-рольової структури дистантної сім'ї.

Теоретичні розробки основних тенденцій розвитку сучасної сім'ї в галузі соціальної психології належать таким вченим, як: Т. В. Андрєєва, А. І. Антонов, О. І. Бондарчук, І. В. Гребенніков, Е. Г. Ейдемільер, О. М. Здравомис-

лова, О. А. Карабанова, В. П. Кравець, М. Левицький, М. С. Мацковський, В. М. Медков, Г. Навайтис, Л. Е. Орбан-Лембрик, В. С. Торохтій, Г. М. Федоришин, А. Г. Харчев, В. В. Юстицькіс, Л. Б. Шнейдер та ін.

Аналізуючи літературу з питань сім'ї, можна сказати, що дана проблема сьогодні є найактуальнішою в нашому суспільстві. Останнім часом в Україні все більшої зацікавленості з боку науковців (Г. В. Барабашук, Н. І. Куб'як, А. В. Портнова, Я. М. Раєвська, В. С. Торохтій, І. М. Трубавіна, А. Л. Цинцар) набувають дослідження дистантних сімей та їх особливості. Феномен дистантної сім'ї виступає безсумнівно як соціально значуща проблема сучасності. За визначенням сучасних науковців, дистантна сім'я – це сім'я, члени якої тривалий час перебувають на відстані через те, що один або обидва батьки працюють за кордоном [4; с. 1].

Отже, дистантна сім'я, члени якої тривалий час перебувають на відстані, через те, що один або обидва батьків працюють за кордоном, стає досить поширеним типом [7; с. 113].

Нами проаналізовано, що дистантні сім'ї є потенційно неблагополучними, у них порушені зв'язки з мікро- та макросередовищем, внутрішньо-родинні зв'язки, структура сім'ї, спроможність сім'ї виконувати свої функції. У науковій літературі досить мало висвітлено проблеми дистантної сім'ї, особливості роботи з такими сім'ями описує лише І. М. Трубавіна, Ф. А. Мустаєва, Д. І. Пенішкевич. Так, І. М. Трубавіна, розкриваючи методико соціально-педагогічної роботи із неблагополучними сім'ями, дає визначення поняття «дистантна сім'я» і окремими штрихами розглядає напрямки роботи з нею [7; с. 113].

Теоретичний аналіз різних підходів до визначення функцій сім'ї (Є. Г. Ейдемільер, В. В. Юстицькіс, В. М. Целуйко) дозволив встановити, що функцій духовного (культурного) спілкування, гедоністична, первинного соціального контролю та емоційна в дистантній сім'ї не задовольняється. Багатофакторність виміру сім'ї унеможливує єдину трактовку цієї категорії, але дозволяє зрозуміти важливість її як осередку фізичного та психосоціального розвитку особистості, джерела первинної соціалізації, посередника між суспільством та підростаючим поколінням, потужного фактора, що справляє на особистість як позитивний, так і деструктивний вплив. Тривале заробітчанство призводить до значного порушення функціонування системи сімейних взаємин, неправильних ролей подружжя у сім'ї, низької якості виконання сімейних обов'язків членами родини. Поміж подружжям виникають розлади та перепади настрою, закомплексованість, домінування залежності в поведінці, імпульсивність, що нерідко проявляється у неналежній поведінці, конфліктах. Найвагомішою є проблема дефіциту реального спілкування подружжя. Проаналізувавши ряд літературних джерел [7; 8], зазначимо, що Я. М. Раєвська [6; 7] стверджує, що причини утворення дистантних сімей слід шукати в усій палітрі відносин людини із зовнішнім середовищем, як соціальної істоти, в тому що є змістом соціального буття людини в усій її складності та протиріччях.

Різні автори по-різному визначають функції сім'ї. Найбільш детальний аналіз головних функцій сім'ї є у праці А. Н. Єлізарова. Приведемо з його роботи перелік наступних функцій, які найчастіше всього психологи приписують сім'ї: 1. Народження та виховання дітей; 2. Збереження, розвиток та передача наступним поколінням цінностей та традицій суспільства, акумулювання та реалізація соціально-виховного потенціалу; 3. Задоволення потреб людей в психологічному комфорті та емоційній підтримці, почутті безпеки, відчутті цінності та значимості свого «Я», емоційному теплі та любові; 4. Створення умов для розвитку особистості всіх членів сім'ї; 5. Задоволення сексуально-еротичних потреб; 6. Задоволення сумісних потреб у проведенні відпочинку; 7. Організація сумісного ведення домашнього господарства, розподіл праці у сім'ї, взаємодопомога; 8. Задоволення потреб у спілкуванні з оточуючими людьми, в встановленні міцних комунікативних зв'язків з ними; 9. Задоволення індивідуальної потреби в батьківстві чи материнстві, контактах з дітьми, їх вихованні, самореалізації в дітях; 10. Соціальний контроль за поведінкою окремих членів сім'ї; 11. Організація діяльності по фінансовому забезпеченні сім'ї; 12. Рекреативна функція – охорона здоров'я членів сім'ї, організація їх відпочинку, зняття з людей стресових станів та ін. Аналізуючи весь перелік «функцій сім'ї», вчений приходять до висновку, що здорові відносини в сім'ї існують тільки тоді, коли група людей, яка називає себе «сім'єю», породжує та виховує дітей [3; с. 10-11]. В центрі уваги іншого науковця постають наступні функції. До функцій сім'ї М. Стельмахович відносить: відтворення і продовження роду; організацію домашнього господарства, збереження і передачу наступним поколінням духовних і матеріальних цінностей, а також життєвого досвіду, вмінь і навичок працювати тощо. За його поетичним визначенням, вона – «святий вузол», «життєвий осередок», «святиня людського духу», «найбільша вихователька». В решті решт сім'я – джерело продовження життя нації як морально-духовного так і фізичного. І саме звідси йде переконання, що станом сім'ї визначається і стан суспільства [10; с. 131]. Спираючись на інших вчених, можемо зазначити наступне: В. А. Семиченко, В. С. Заслуженюк відмічають такі функції сім'ї: функція збереження соціального або професійного статусу; репродуктивна, функція відтворення; виховна функція; матеріальне забезпечення родини та розподіл коштів – економічна функція; функція організації дозвілля; духовне спілкування; розподіл лідерства в сім'ї; здійснення первинного соціального контролю, нормативне регулювання поведінки членів сім'ї; емоційний чуттєвий зв'язок між членами родини та ін. [9; с. 7-8].

Нами проаналізовані функції традиційної сім'ї, ми дійшли висновку, що сутність феномена дистантної сім'ї найбільш повно можна розкрити через висвітлення її **функцій**:

1. Народження і виховання дітей (саме виконання цієї функції найбільш страждає у дистантних сім'ях, а саме через неузгодження і розмитість пози-

цій подружніх партнерів щодо питання виховання дітей. 2. Збереження, розвиток, передача наступним поколінням цінностей і традицій суспільства, акумулювання і реалізація соціально-виховного потенціалу. 3. Задоволення потреб людей у психологічному комфорті та емоційній підтримці, почутті безпеки, почутті цінності та значущості свого «Я», емоційному теплі і любові. 4. Створення умов для розвитку особистості всіх членів сім'ї. 5. Задоволення сексуально-еротичних потреб. 6. Задоволення потреб у спільному проведенні дозвілля. 7. Організація спільного ведення домашнього господарства, розподіл праці у сім'ї, взаємодопомога. 8. Задоволення потреб людини у спілкуванні з близькими людьми, у встановленні надійних комунікативних зв'язків з ними. 9. Задоволення індивідуальної потреби у батьківстві або материнстві, контактах з дітьми, їх вихованні, самореалізації в дітях. 10. Соціальний контроль за поведінкою окремих членів сім'ї. 11. Організація діяльності з фінансового забезпечення сім'ї. 12. Рекреативна функція – охорона здоров'я членів сім'ї, організація їх відпочинку [8; с.284].

У структурі сім'ї розрізняють структуру сімейних ролей, сімейні підсистеми і межі між ними, що є своєрідними механізмами, за допомогою яких сім'ї виконують свої функції. Структура сімейних ролей диктує членам сім'ї що, коли й у якій послідовності вони мають робити, вступаючи у взаємовідносини. Повторювані взаємодії зумовлюють стандарти взаємодії, які у свою чергу, визначають, з ким і як взаємодіяти. Так, роль матері передбачає насамперед виховання дітей. Стандарти взаємодій (норми) регламентують її поведінку, тобто коли заохочувати або коли карати дитину. У традиційній сім'ї існують певні сімейні підсистеми. У подружній підсистемі розрізняють чотири основні подружні ролі – «сексуальний партнер», «друг», «опікун», «захисник», під час виконання яких реалізуються відповідні потреби: сексуальні, побутові, потреби в емоційному зв'язку, теплих стосунках, опіці. При цьому характер подружніх стосунків багато в чому визначається взаємодоповнюваністю цих ролей.

Сімейні ролі (за К. Киркпатриком) поділяються на традиційні, товариські і партнерські [1; с. 64-65]. Традиційні сімейні ролі передбачають з боку дружини народження і виховання дітей, створення сімейного затишку, обслуговування сім'ї, підпорядкування власних інтересів інтересам чоловіка, пристосування до залежності, терпимість до обмеження сфери діяльності. З боку чоловіка – вірність матері своїх дітей, економічну безпеку й захист сім'ї, підтримку сімейної влади й контролю, прийняття основних рішень, емоційну вдячність дружині за прийняття пристосування до залежності. Товариські ролі вимагають від дружини збереження зовнішньої привабливості, забезпечення моральної підтримки й сексуального задоволення чоловіка, підтримки корисних для нього соціальних контактів, живого й цікавого духовного спілкування з чоловіком і гостями, забезпечення різноманіття життя та усунення нудьги; від чоловіка – захоплення дружиною, лицарського ставлення до неї, відповідного роман-

тичного кохання й ніжності, забезпечення засобів для одягу, розваг, соціальних контактів, проведення з дружиною дозвілля. Партнерські ролі потребують від подружжя економічного внесу в сім'ю відповідно до заробітку, спільної відповідальності за дітей, участі в домашній роботі, розподілу правової відповідальності.

А. В. Черников у своїй методиці «Сімейні ролі» пропонує наступні ролі: *ролі «обов'язки»*: організатор домашнього господарства, той хто заробляє гроші, той, хто погано виконує всі свої обов'язки, той, хто прибирає житло, кухар, організатор свят та дозвілля та ін.; *ролі – взаємодії*: той, хто любить похворіти, головний обвинувач, самотній вовк, втішаючий образених, утворюючий іншим неприємності, той, хто приносить жертви заради інших та ін.

Зміни функціонально-рольової структури чітко простежуються в дистантних і функціонально неповних сім'ях.

Як вважає П. П. Горностаєв, існує певна **рольова ситуація** – це сукупність обставин, які сприяють виконанню ролі, свого роду рольове оточення. Існують багато класифікацій психологічних ролей. В соціальній психології часто використовується розподіл ролей на соціальні та міжособистісні [2].

Висновок. Підсумовуючи все вище зазначене, нами визначено, що до проблеми сім'ї в останні роки звертаються багато дослідників, що свідчить про значущість цього інституту для сучасної психологічної науки. Проаналізувавши теоретичний матеріал, ми дійшли висновку, що збереження та укріплення сім'ї залежить від функціонально-рольової структури. Ми дійшли висновку, що саме функціонально-рольова структура дистантної сім'ї знаходиться в кризовій ситуації, оскільки не вистачає кваліфікованої літератури та спеціалістів, які будуть працювати з дистантними сім'ями. Подальші матеріали роботи відповідно до досягнутих наукових результатів буде викладено у наступних статтях.

У табл. 1. наведено традиційні функції сім'ї.

Таблиця 1

Основні функції сучасної сім'ї

Сфера сімейної діяльності	Громадські функції	Індивідуальні функції
Репродуктивна	Біологічне відтворення суспільства.	Задоволення потреб у дітях.
Виховна	Соціалізація молодого покоління. Підтримка безперервності суспільства.	Задоволення потреб у народжуваності, контактах з дітьми, вихованні їх, самореалізації в дітях.
Господарсько-побутова	Підтримка соціального здоров'я членів суспільства, догляд за дітьми.	Надання господарсько-побутових послуг одними членами сім'ї іншим.
Виробничо-економічна	Розвиток дрібного виробництва та сфери послуг, отримання доходу за рахунок використання сімейної приватної власності, фермерства.	Надання економічної незалежності одними членами іншим, використовуючи сімейні підприємства.
Матеріального забезпечення	Матеріальна підтримка неповнолітніх та непрацездатних членів суспільства.	Надання матеріальних коштів одними членами сім'ї іншим.
Первинного соціального контролю	Моральна регламентація поведінки членів сім'ї і різних сферах життєдіяльності та обов'язку у стосунках між батьками і дітьми.	Формування та підтримка правових і моральних санкцій за порушення норм взаємин між членами сім'ї.
Духовного спілкування	Розвиток членів сім'ї як особистостей.	Духовне взаємозбагачення членів сім'ї, зміцнення дружніх основ шлюбу.
Соціально-статусна	Передача визначеного соціального статусу членам сім'ї в суспільстві, відтворення його соціальної структури.	Задоволення потреб у соціальному просуванні.
Дозвільна	Організація раціонального дозвілля членів суспільства, соціальний контроль у сфері дозвілля.	Задоволення потреб у спільному проведенні дозвілля, взаємозбагачений інтерес, пов'язаний з дозвіллям.
Емоційна	Емоційна стабілізація членів суспільства та їх психологічна терапія.	Надання психологічного захисту й емоційної підтримки членам сім'ї, задоволення потреб в особистому щасті та любові.
Сексуальна	Контроль сексуальної поведінки членів суспільства.	Задоволення сексуальних потреб.

Список використаних джерел

1. *Андреева Т. В.* Семейная психология. Учебное пособие / Т. В. Андреева. – Спб. : Речь, 2004. – 244 с.
2. *Горностай П. П.* Социализация личности и психология роли / П. П. Горностай // Теоретические и прикладные вопросы психологии (материалы юбилейной конференции // Ананьевские чтения – Вып. 3. – Ч.1. – СПб., 1997 – С. 330.
3. *Дружинин В. Н.* Психология семьи : [3-е изд.] / В. Н. Дружинин. – Екатеринбург : 2000. – 208 с.
4. *Ковальчук І. В.* Соціальна підтримка дітей та молоді з дистантних сімей на ринку праці в Україні : навч. посіб. / І. В. Ковальчук ; Чернів. нац. ун-т ім. Ю. Федьковича. – Чернівці : Рута, 2007. – 88 с.
5. *Раєвська Я. М.* Вплив дистантної сім'ї на емоційну сферу підлітків. / Я. М. Раєвська // Науковий часопис НПУ ім. М. П. Драгоманова. Сер. 12. – К., 2010 - № 30 – С. 152 – 158.
6. *Раєвська Я. М.* Особливості емоційної сфери підлітків з дистантних сімей. / Я. М. Раєвська // Педагогіка та психологія: зб. наук. пр. Чернівецького. ун-ту – Чернівці. 2009. – Вип. 444. – С. 194 – 198.
7. *Раєвська Я. М.* Дистантна сім'я: особливості та класифікація / Я. М. Раєвська // Психологічні перспективи. Спец. вип. : Актуальні проблеми психології малих, середніх та великих груп. – Т. І. Особистість і мала група. – К. 2012. – с. 147-154;
8. *Раєвська Я. М.* Феномен дистантної сім'ї та її вплив на особистість підлітків / Я. М. Раєвська // Збірник наукових праць Кам'янець-Подільського університету, Інституту психології імені Г.С. Костюка НАПН України «Проблеми загальної та педагогічної психології». – К.: 2011. – Т.13. ч.2 – С.280-290.
9. *Семиченко В. А.* Психологія та педагогіка сімейного спілкування / В. А. Семиченко. – К. : Веселка, 1998. – С.7-8.
10. *Стельмахович М. П.* Виховні цінності традиційної української родини / М. П. Стельмахович // Цінності освіти і виховання. – К, 1997. – С. 131.
11. *Трубавіна І. М.* Соціально-педагогічна робота з неблагополучною сім'єю. Навчальний посібник / І. М. Трубавіна. – К. : ДЦССМ, 2003. – С.113.

Венгер Анна Сергеевна

аспірант кафедри общей и социальной психологии
факультета психологии, истории и социологии,
Херсонского государственного университета,
практический психолог ДУЗ № 83 г. Николаева

ФУНКЦИОНАЛЬНО-РОЛЕВАЯ СТРУКТУРА ДИСТАНТНОЙ СЕМЬИ

Резюме

В статье освещаются основные проблемы современной дистантной семьи, особое внимание отводится изучению функционально-ролевой структуры семьи.

Ключевые слова: дистантная семья, семейные роли, функционально-ролевая структура семьи, структура, функции.

A. Wenger

Graduate student, Department of General and Social Psychology,
Kherson State University,
practicing psychologist

FUNCTIONALLY ROLE STRUCTURE IN DISTANT FAMILY

Summary

The article deals with main problems of contemporary distant family, special attention was paid to functional roles structure study.

Key words: distensions family, family roles, roles structure in family, structure, defence.

Стаття надійшла до редакції 14.08.2013 р.

УДК 316.6

Вінков Веніамін Юрійович

молодший науковий співробітник

Лабораторії психології мас і спільнот

Інституту соціальної та політичної психології НАПН України

**СОЦІАЛЬНО-ПСИХОЛОГІЧНІ ОСОБЛИВОСТІ НАБУТТЯ
МОЛОДЦЮ СОЦІАЛЬНОГО КАПІТАЛУ**

У статті подано результати емпіричного дослідження соціального капіталу молоді. Проаналізовано соціально-психологічні особливості набуття молоддю соціального капіталу. Зроблено висновок, що соціально-психологічними особливостями набуття соціального капіталу молоддю є високий рівень довіри в міжособистому спілкуванні, дружелюбності, комунікативної толерантності.

Ключові слова: соціальний капітал, соціальні мережі, довіра, толерантність, молодь.

Проблема. В наш час проблема соціального капіталу активно розробляється і досліджується в соціології та економіці. В порівнянні з цими науковими галузями у вітчизняній соціальній психології кількість емпіричних досліджень знаходиться на низькому рівні, хоча розробці цієї проблематики має бути надано особливу увагу, адже соціальний капітал сучасні європейські дослідники пов'язують із рівнем розвитку громадянського суспільства і демократії, що на теперішній час є актуальним для України. Тому аналіз даної проблематики в соціально-психологічній площині дозволить глибше зрозуміти витoki соціального капіталу, причини його набуття та врешті виявити його специфіку залежно від рівня взаємодії осіб в суспільстві.

Мета дослідження: виявлення соціально-психологічних особливостей набуття молоддю соціального капіталу, а саме тих особливостей, які стосуються стилів міжособистих стосунків, копінг-стратегій, комунікативної толерантності, суб'єктивного контролю, базових переконань.

Методологічне обґрунтування емпіричного дослідження соціального капіталу. В основі нашого підходу щодо емпіричного дослідження соціального капіталу лежать ідеї Ф. Адама, П. Бурдье, Дж. Коулмана, Н. Лебедевої, Л. Найдьонової, Р. Патнема, Д. Подменіка, І. Семків, А. Татарка, В. Тітова, Н. Тіхонової, Ф. Фукуями, М. Шихерєва.

П. Бурдье під соціальним капіталом розуміє сукупність реальних і потенційних ресурсів, які пов'язані з володінням стійкою мережею більш або менш інституціалізованих відносин взаємного знайомства і визнання – іншими словами, членством в групі [1]. Дж. Коулман дає своє бачення соціальному капіталу. Перш за все, соціальний капітал являє собою певний вид ресурсу, який сприяє досягненню цілей актора за рахунок наявності структури соціальних зв'язків [2]. Ф. Фукуяма визначає соціальний капітал як набір неформальних цінностей чи норм, які розділяються членами суспільства і які роблять можливим співробітництво всередині цієї групи [3]. Згідно з Р. Патнемом під соціальним капіталом розуміються ті особливості соціальної організації (принципи, норми, структури), які здатні укріпити ефективність координованих дій, які реалізуються суспільством [4]. А. Татарко і Н. Лебедева визначають соціальний капітал як сукупність психологічних стосунків, які підвищують матеріальний рівень індивідів і груп, не завдаючи шкоди суб'єктам економічної системи [5]. Ф. Адам, Д. Подменік вважають, що для дослідження соціального капіталу важливі такі індикатори, як міжособистісна довіра, участь в добровільних організаціях і величина неоплачуваної роботи в межах добровільних організаціях [6]. В. Тітов пропонує розглядати соціальний капітал не через призму або індивід, або суспільства, а через поступовий перехід з індивідуального рівня на наступні рівні залученості індивіда в більш складні соціальні утворення: безпосереднє оточення індивіда, локальні громади (різноманітні товариства, кооперативи), суспільні і професійні організації (профспілки, асоціації), різноманітні форми громадянської активності (політичні партії, рухи, акції) [7].

В залежності від того, хто постає суб'єктом, чи це особа, чи це мала група, чи велика соціальна група, зв'язки, які будуть налагоджуватися між ними, будуть визначати особливості набуття соціального капіталу. Доступ до необхідних ресурсів відбувається через:

- іншу особу. Взаємодія, що відбувається в діаді, являє собою тип соціально-психологічних стосунків, ціллю яких є задоволення різноманітних потреб. Розгалужена мережа соціальних зв'язків дозволяє особі швидко знаходити відповідний до своєї потреби ресурс. Серед соціальних зв'язків, через які особа може отримувати доступ до ресурсів, можна виділити: сімейні, сусідські, дружні та професійні стосунки.

- соціальну групу. Група часто є джерелом необхідних ресурсів, які особа іноді не в змозі отримати самостійно з багатьох причин. Серед таких причин можуть бути: висока ціна такого ресурсу, унікальність ресурсу, яким володіє обмежена кількість людей, особливі знання, що допомагають користуватися цим ресурсом. Тому задля доступу до цього ресурсу особа часто йде на поступки, або надає у використання групі ті ресурси, якими сама володіє. Чим більш розповсюджений є ресурс серед інших, яким володіє особа, тим менша його вартість і тим більше його недостатньо для доступу до ресурсів соціальної гру-

пи. Особа змушена платити додаткову ціну у вигляді дотримання правил і норм цієї групи, взяття на себе зобов'язань.

- соціальні об'єднання, спілки, рухи, партії. До таких соціальних груп належать добровільні організації, в які особи вступають для того, щоб вирішити певні проблеми, що є спільними для членів цієї організації. Створюються такі організації з метою відстоювання або дотримання прав певної категорії людей, де окремо кожна з них не в змозі це зробити, або захисту спільних цінностей. Такі організації мають реальний вплив на політику держави в цілому шляхом референдумів і виборів, внесення різноманітних законотворчих проєктів.

Отже соціальний капітал можна визначити як сукупність соціальних зв'язків особи з найближчим оточенням, представниками різноманітних економічних та владних інститутів, що дозволяє отримати доступ до необхідних їй ресурсів.

Результати емпіричного дослідження. Із метою вивчення особливостей набуття молоддю соціального капіталу було опитано 87 осіб віком з 18 до 30 років. Для емпіричного вивчення набуття соціального капіталу дослідження ми визначаємо такі показники, які відображають економіко-соціологічний рівень аналізу: довіра в міжособистих стосунках, інституційна довіра, соціальна активність на різних рівнях організації суспільства, попередній досвід перебування в різних організаціях, потреби, які можуть задовольняти особа за рахунок використання мережі соціальних зв'язків, готовність надавати допомогу виходячи з наявних ресурсів. А також ми використали ряд методик, що дозволив співвіднести економіко-соціологічні показники із соціально-психологічними. Серед цих методик були такі: Методика діагностики міжособистісних стосунків (Т. Лірі), Методика дослідження копінг-стратегій (Р. Лазарус, С. Фолкман в адаптації Крюкової), Методика діагностики рівня суб'єктивного контролю (Дж. Роттер, адаптація Є. Бажіна, С. Голинкіної, А. Еткінда), Методика діагностики загальної комунікативної толерантності (В. Бойко) та Шкала базових переконань (Р. Янов-Бульман).

Довіра в міжособистих стосунках і інституційна довіра. Для вивчення довіри ми просили молодь відповісти на таке питання: «Як ви вважаєте, чи можете довіряти більшості людей?» Кожну з цих структур респонденту необхідно буде оцінити за 5-бальною шкалою, де 1 бал – це абсолютна недовіра, а 5 – максимальне значення по шкалі довіри. Одномірний розподіл показує, що молодь, яка вважає, що потрібно бути обережними з людьми – 42,3%, тих, хто довіряє людям – 22,3%, а тих, хто не визначився – 35,3%.

Для того щоб вивчити інституційну довіру просили також оцінити за 5-бальною шкалою відповідні структури: президент України, уряд (Кабінет міністрів України), Верховна рада, суд, прокуратура, правоохоронні структури (СБУ, міліція), податкова міліція, митниця, армія, губернатор області, мер міста, органи місцевої влади; приватні підприємства, банки, страхові компанії; профспілки, церква, ЗМІ, медицина, наука і освіта, благодійні фон-

ди, добровільні організації і товариства; керівництво, робочий колектив, сім'я, родичі, друзі, сусіди. Проте нас цікавило не сам рівень інституційної довіри як такої, а співвіднесення її показників з показниками довіри в міжособистому спілкуванні. Тому проведений кореляційний аналіз за критерієм Пірсона показав, що високі показники довіри в міжособистісних стосунках корелюють з високими показниками по інституційній довірі.

Проведений кореляційний аналіз за критерієм Пірсона виявив значущі зв'язки між показниками довіри в міжособистісних стосунках і такими показниками як:

- стилі міжособистих стосунків: недовірливий-скептичний (-0,358, на рівні достовірності $r \leq 0,01$) і співпрацюючий-конвенційний (0,237, на рівні достовірності $r \leq 0,05$), а також сумарний показник дружлюбність (0,355, на рівні $r \leq 0,01$). Це вказує на те, що молодь, яка реалістично оцінює судження і вчинки, критична стосовно оточення і дещо скептична, більш схильна налагоджувати довірливі стосунки з іншими, ніж ті, хто надмірно критично ставиться до оточення. Проте в той же час певна частина досліджуваних для налагодження хороших стосунків надмірно намагається сподобатися оточенню без врахування реальної ситуації;

- суб'єктивний контроль: в області досягнень (-0,217, на рівні достовірності $r \leq 0,05$) і виробничих відносин (-0,266, на рівні достовірності $r \leq 0,05$). Показники кореляції приймають від'ємні значення, що вказує на те, що високий рівень довіри у людей спостерігається з тим, що люди приписують свої успіхи і заслуги випадковому збігу обставин, долі, допомозі інших людей, на роботі – керівникам і колегам;

- комунікативна інтолерантність: неприйняття або нерозуміння індивідуальності іншої людини (-0,423 на рівні достовірності $r \leq 0,01$), використання себе в якості еталона при оцінці поведінки і способу мислення інших людей (-0,420 на рівні достовірності $r \leq 0,01$), категоричність або консерватизм в оцінках інших людей (-0,392 на рівні достовірності $r \leq 0,01$), невміння приховувати неприємні почуття при зіткненні із некомунікабельними якостями партнера (-0,375 на рівні достовірності $r \leq 0,01$), невміння прощати іншим їхні помилки, ненавмисно вчинені неприємності (-0,363 на рівні достовірності $r \leq 0,01$), нетерпимість до фізичного і психічного дискомфорту, що створюють інші люди (-0,288 на рівні достовірності $r \leq 0,01$). Це говорить проте, що молоді, яка довіряє іншим, більш притаманно враховувати при спілкуванні думку інших, приймати їх такими, якими вони є без будь-яких упереджень стосовно них;

- базові переконання: доброзичливість світу (0,440 на рівні достовірності $r \leq 0,01$), доброта людей (0,450 на рівні достовірності $r \leq 0,01$), віра в те, що в світі більше добра, ніж зла (0,496 на рівні достовірності $r \leq 0,01$). Така молодь характеризується більш оптимістичним ставленням до світу, вважаючи, що в світі добра більше, ніж зла.

Потреба в ресурсах. Для того щоб визначити важливість тих чи інших ресурсів, респондентам надано було самим оцінити різні форми допомоги залежно від того, яку вони потребують: фінансову, матеріальну, фізичну, психологічну чи допомогу в отриманні необхідної інформації. Після чого був проведений кореляційний аналіз за критерієм Пірсона між вищезазначеними показниками і соціально-психологічними.

- фінансова допомога пов'язана з такими показниками: загальна інтернальність (-0,328 на рівні достовірності $r \leq 0,01$), інтернальність в області досягнень (-0,340 на рівні достовірності $r \leq 0,01$), в області невдач (-0,223 на рівні достовірності $r \leq 0,05$), в сімейних стосунках (-0,435 на рівні достовірності $r \leq 0,05$); показник комунікативної інтолерантності: нетерпимість до фізичного і психічного дискомфорту, що створюють інші люди (0,225 на рівні достовірності $r \leq 0,05$); базові переконання: випадковість (0,296 на рівні достовірності $r \leq 0,05$), впевненість в тому, що світ сповнений смислу (-0,225 на рівні достовірності $r \leq 0,05$). Можна говорити проте, що гостра потреба у фінансовій допомозі пов'язана з низьким рівнем суб'єктивного контролю. Такі люди не бачать зв'язку між власними діями і значущими подіями в їхньому житті, не вважають, що вони здатні якимось контролювати потрібну ситуацію і покладаються на збіг обставин у житті. Життя для них протікає без будь-якого смислу і не підпорядковано яким-небудь законам.

- матеріальна допомога корелює зі стилями міжособистих стосунків: владний-лідуючий (0,303 на рівні достовірності $r \leq 0,01$), незалежний-домінуючий (0,291 на рівні достовірності $r \leq 0,05$), недовірливий-скептичний (0,231 на рівні достовірності $r \leq 0,05$); копінг-стратегіями: дистанціювання (0,220 на рівні достовірності $r \leq 0,05$), прийняття відповідальності (0,225 на рівні достовірності $r \leq 0,05$); суб'єктивним контролем: загальний показник інтернальності (-0,310 на рівні достовірності $r \leq 0,01$), в області досягнень (-0,277 на рівні достовірності $r \leq 0,05$), в області невдач (-0,265 на рівні достовірності $r \leq 0,05$), в сімейних стосунках (-0,386 на рівні достовірності $r \leq 0,01$); базові переконання: випадковість (0,337 на рівні достовірності $r \leq 0,01$), впевненість в тому, що світ сповнений смислу (-0,253 на рівні достовірності $r \leq 0,05$). Ці результати вказують на те, що ті люди, які потребують матеріальної допомоги, мають такі самі прояви по суб'єктивному контролю і базових переконаннях, що і ті, хто потребує фінансової допомоги. Проте у стосунках часто поведуть себе дещо зверхньо, до оточуючих ставляться відчужено і намагаються триматися від інших на відстані не поглиблюючи з ними стосунки. До стосунків підходять з прагматичної точки зору, розраховуючи отримати певну вигоду з цього. В той же час, розуміючи свою життєву позицію, виправдовують себе тим, що всі інші поведуться стосовно них так само;

- фізична допомога виявилася пов'язана зі стилями міжособистих стосунків: співпрацюючий-конвенційний (0,232 на рівні достовірності $r \leq$

0,05); і переконаннями в контрольованість світу (-0,229 на рівні достовірності $r \leq 0,05$). Вказує на те, що у таких людей, які потребують фізичної допомоги, сильно виражене прагнення бути прийнятим іншими, для цього вони часто намагаються догодити вимогам інших навіть в супереч своїм принципам і правилам;

- отримання потрібної інформації і прагнення підігнати під себе партнера по спілкуванню (0,238 на рівні достовірності $r \leq 0,05$). Цей зв'язок може характеризувати осіб, які прагнуть маніпулювати іншими людьми задля досягнення власних цілей нівелюючи особистість тих, кого вони використовують;

- психологічна допомога і стилі взаємодії з людьми: покірний-сором'язливий (0,268 на рівні достовірності $r \leq 0,05$), залежний-слухняний (0,331 на рівні достовірності $r \leq 0,01$); копінг-стратегія планування рішення проблем (-0,264 на рівні достовірності $r \leq 0,05$); переконання в цінності власного «Я» (-0,223 на рівні достовірності $r \leq 0,05$). Гостра потреба в психологічній допомозі спостерігається у тих осіб, хто часто відчуває тривогу і невпевненість. Вони часто шукають у вирішенні власних проблем опору в комусь більш сильнішому, тому часто залежить від думки інших, схильні поступатися в усьому, конформні.

Готовність надати допомогу. Для виявлення готовності надавати допомогу іншим людям респондентам було запропоновано оцінити кількість часу, яку вони могли би присвятити безоплатній роботі в добровільній організації. Кореляційний аналіз виявив такі взаємозв'язки цього показника зі стилями міжособистої взаємодії: покірний-сором'язливий (0,310 на рівні достовірності $r \leq 0,01$), залежний-слухняний (0,259 на рівні достовірності $r \leq 0,05$), співпрацюючий-конвенційний (0,294 на рівні достовірності $r \leq 0,01$), відповідальний-великодушний (0,263 на рівні достовірності $r \leq 0,05$); комунікативною інтолерантністю (-0,277 на рівні достовірності $r \leq 0,01$): використання себе в якості еталона при оцінці поведінки і способу мислення інших людей (-0,215 на рівні достовірності $r \leq 0,05$), невміння приховувати неприємні почуття при зіткненні із некомунікабельними якостями партнера (-0,303 на рівні достовірності $r \leq 0,01$), невміння прощати іншим їхні помилки, ненавмисно вчинені неприємності (-0,347 на рівні достовірності $r \leq 0,01$), невміння пристосовуватися до характеру, звичкам і бажанням інших (-0,272 на рівні достовірності $r \leq 0,05$); базовими переконаннями: доброзичливість світу (0,250 на рівні достовірності $r \leq 0,05$), доброта людей (0,272 на рівні достовірності $r \leq 0,05$), віра в те, що в світі більше добра, ніж зла (0,272 на рівні достовірності $r \leq 0,05$), а також довірою в міжособистісних стосунках (0,290 на рівні достовірності $r \leq 0,01$). Тут можна сказати, що ті, хто готовий надати допомогу іншим, в міжособистих стосунках проявляє дружелюбність, довіру, високий рівень терпимості та неупередженості до інших. Надмірне намагання бути хорошим в очах оточення підштовхує таких людей до необдуманих

рішень не на свою користь. А надмірна відповідальність за інших призводить до того, що вони часто приносять в жертву власні інтереси.

Показник загальної соціальної активності. Цей показник дає змогу вивчити ступінь залучення особи в мережу соціальних зв'язків, активне чи неактивне членство в різноманітних організаціях на добровільній основі. Серед таких добровільних організацій як релігійні організації, організації зі спорту та відпочинку, культурно-просвітні організації, робітничі товариства, політичні організації, організації з охорони довкілля, професійні громадські організації, благодійні організації респондентові було запропоновано вказати своє членство. Сумарний показник цих організацій показує загальну соціальну активність. Отже шляхом кореляційного аналізу було виявлено зв'язки з такими стилями взаємодії з людьми: співпрацюючий-конвенційний (0,330 на рівні достовірності $r \leq 0,01$), відповідальний-великодушний (0,217 на рівні достовірності $r \leq 0,05$); базовими переконаннями: справедливість світу (0,211 на рівні достовірності $r \leq 0,05$), контрольованість світу (0,243 на рівні достовірності $r \leq 0,05$), впевненість в тому, що світ сповнений смислу (0,228 на рівні достовірності $r \leq 0,05$), готовність надати допомогу (0,355 на рівні достовірності $r \leq 0,01$). Така молодь, яка активно залучена в різні форми громадської діяльності, проявляє дружність в міжособистих стосунках, дещо надмірну нав'язливість в своїй допомозі партнерам по взаємодії. Для них світ сповнений сенсу і вони щиро віряють в справедливість, що дозволяє їм активно відстоювати власну життєву позицію.

Ці отриманні результати частково підтверджують ідеї дослідників соціального капіталу. Так, наприклад, високий рівень довіри в міжособистих стосунках співпадає з високим рівнем до соціальних інститутів і з готовністю виконувати неоплачувану роботу в добровільних організаціях, проте рівень соціальної активності молоді не пов'язаний із високим рівнем цієї довіри, хоча пов'язаний з готовністю виконувати неоплачувану роботу. Ось таке розходження може проблемним місцем побудови громадянського суспільства в Україні, коли наявність начебто довіри, не сприяє активному залученню молоді до різних державних і недержавних організацій.

Висновки. Отже узагальнюючи всі отриманні результати можна сказати, що високий рівень довіри в міжособистому спілкуванні пов'язаний з дружелюбністю, високим рівнем терпимості та неупередженості до інших. Соціально-психологічними особливостями набуття соціального капіталу виявилися такі: при налагоджуванні хороших стосунків молоді намагається надмірно сподобатися оточенню без врахування реальної ситуації. Таке прагнення сподобатися і бути прийнятими іншими призводить до того, що молоді люди часто намагаються догодити вимогам інших навіть в супереч своїм життєвим принципам і правилам. В той же час це сприяє формуванню готовності долучатися до різних форм громадської діяльності на безоплатній

основі. Ця молодь вірить в доброзичливість світу до них, в доброту людей і характеризується більш оптимістичним ставленням до світу, вважаючи, що в світі добра більше, ніж зла. Хоча спостерігається певне розходження між високою довірою в міжособистому спілкуванні, готовністю залучатися в різні форми громадської діяльності та соціальною активністю, це може говорити про те, що висока довіра лише слугує основою для набуття соціального капіталу молоддю і не є вирішальним чинником для залучення молоді у взаємодію з різними соціальними інститутами.

Список використаних джерел

1. *Бурдые П.* Формы капитала // Экономическая социология – Том 3 – № 5 – ноябрь 2002 – с. 60-74.
2. *Коулман Дж.* Капитал социальный и человеческий // Общественные науки современность. – 2001. – №3 – с.122-139.
3. *Фукуяма Ф.* Великий разрыв – Режим доступа до книги – http://www.gumer.info/bibliotek_Buks/Polit/fuku/index.php.
4. *Патнэм Р.* Чтобы демократия сработала. Гражданские традиции в современной Италии. – М.: Издательство «Ad Marginem», 1996.
5. *Лебедева Н. М., Татарко А. Н.* Ценности и социальный капитал как основа социально-экономического развития // Journal of Institutional Studies (Журнал институциональных исследований) – 2010. – Т.2, № 1 – с. 17–34.
6. *Адам Ф., Подменик Д.* Социальный капитал в европейских исследованиях // Социс 2010. – № 11 – с. 35–48.
7. *Титов В. Н.* Социальный капитал как инструмент анализа неравенства в российском обществе // Социосфера. 2010. – №1. – с. 65-70.

Винков Вениамин Юрьевич

младший научный сотрудник Лаборатории психологии масс и общностей Института социальной и политической психологии НАПН Украины

СОЦИАЛЬНО-ПСИХОЛОГИЧЕСКИЕ ОСОБЕННОСТИ ОБРЕТЕНИЯ МОЛОДЕЖЬЮ СОЦИАЛЬНОГО КАПИТАЛА

Резюме

В статье поданы результаты эмпирического исследования социального капитала молодёжи. Проанализировано социально-психологические особенности приобретения молодёжью социального капитала. Сделан вывод, что социально-психологическими особенностями приобретения социального капитала молодёжью выступают высокий уровень доверия в межличностном общении, дружелюбия, коммуникативной толерантности.

Ключевые слова: социальный капитал, социальные сети, доверие, толерантность, молодёжь.

B. Vinkov

Jr. research scientist of Psychology of Mass and Communities Laboratory, Institute of Social and Political Psychology of NAPN of Ukraine

SOCIAL AND PSYCHOLOGICAL CHARACTERISTICS OF SOCIAL CAPITAL ACQUISITION IN YOUTH

Summary

There are results of empirical research of social capital in this article. A social and psychological specifics of getting social capital of youth was analyzed as well. It was revealed that social and psychological specifics of getting social capital are: high level of trust, friendliness, communicative tolerance.

Key words: social capital, social networks, trust, tolerance, youth.

Стаття надійшла до редакції 29.08.2013 р.

УДК 159.9; 316.6

Гашпер Лучия Васильевна

кандидат психологических наук,

научный сотрудник Центра юридических и политических исследований

Академии наук Республики Молдова

ЭТНИЧЕСКОЕ САМООПРЕДЕЛЕНИЕ СТАРШИХ ШКОЛЬНИКОВ В ТРАНСФОРМИРУЮЩЕМся ОБЩЕСТВЕ

В статье проводится анализ эмпирического исследования этнической идентичности старших школьников различных этнических групп Республики Молдова. В исследовании выявлено, что на этноидентификационные процессы оказывает влияние принадлежность к группе большинства или меньшинства.

Ключевые слова: этническая идентичность, этнические стереотипы, аффилиация, этнические группы.

Позитивное самовосприятие даёт человеку возможность продуктивно использовать потенциал социальной поддержки своей этнической группы и других. Особую актуальность это приобретает в период трансформаций общества. Поэтому процесс этнического самоопределения является одним из ресурсов гармонического развития личности, как на индивидуальном уровне, так и на групповом.

В своём исследовании мы определяли этническую идентичность как результат эмоционально окрашенного когнитивного процесса идентификации/дифференциации, самоопределения индивида в социальном пространстве относительно многих этносов, переживания отношений Я и этнической среды - своего тождества с одной или несколькими этническими общностями и отделения от других [2]. Этническая идентичность тесно связана *потребностью* индивида в коллективной *целостности*. «Человек в некоторой степени ощущает угрозу своему собственному выживанию, если его группе угрожает вымирание. Поэтому этничность включает в себя осознание личного выживания в рамках исторической непрерывности существования группы» [1, с.244].

Целью нашего исследования было изучение этнической идентичности старших школьников. С этой целью было проведено эмпирическое исследование в Кишинёве, Комрате (Гагауз Ери), Рыбнице (Приднестровье).

Объект исследования - подростки и юноши титульного этноса и этнических групп – русские, украинцы, гагаузы, болгары. Возрастной состав и об-

разовательный статус: **16-18 лет** (школьники, лицеисты); **17-21 лет** (студенты). В исследовании участвовали подростки и юноши Кишинёва, Комрата (Гагауз Ери), Рыбницы (Приднестровья). В целом выборка составила **358** человек.

Гипотеза: Психологические особенности этнической идентичности подростков и юношей будут определяться группой принадлежности – титульного этноса или этнического меньшинства. На характер этнической идентичности влияют особенности этноконтактной среды.

Методический инструментарий: для исследования *авто - и гетеростереотипов* был применён «Диагностический тест отношений» (ДТО) [3]. ДТО позволяет измерить следующие параметры этнических стереотипов: *амбивалентность, выраженность и направленность*. Исследование *аффилиативных тенденций* проводилось с помощью методической разработки «Этническая аффилиация»[3].

Для оценки доминирующего типа направленности стереотипов, по методике ДТО, применялся Т-критерий Вилкоксона. Предпочтение данному критерию было отдано вследствие того, что параметры распределений зависимых переменных отличались от параметров нормального распределения. При обработке данных использовались статистические пакеты SPSS 12.0 и Excel. В данной статье мы остановимся только на некоторых результатах исследования.

Исследование этнических стереотипов по тесту ДТО (таб.1), позволило сделать следующие выводы. Во всех группах можно констатировать *позитивную направленность автостереотипов, высокий уровень амбивалентности*. У подростков молдаван из Гагауз Ери и Приднестровья выше показатели выраженности (S) и направленности (D), чем у молдаван из Кишинёва, где они являются доминирующей группой. Положительная валентность гетеростереотипа молдаван выявлена у подростков и юношей гагаузов; отрицательная, слабо выраженная, у русских, украинцев, болгар. Положительные гетеростереотипы русских можно констатировать во всех этнических групп, за исключением подростков молдаван из Приднестровья (S – - 0,0019; D – 0,01), у которых он отрицательный, слабо выраженный. Для определения *близости этнических групп*, т.е. различия и сходства в установках по отношению к своему этносу и соседнему, сопоставлялись авто- и гетеростереотипы.

Сравнение авто - и гетеростереотипов позволяет констатировать, что *русские* оцениваются молдаванами (Кишинёва), болгарями, украинцами, гагаузами (подростками) так же, как и их *собственные группы*, т.е. по своей эмоциональной окраске автостереотипы данных этнических групп схожи с гетеростереотипами русских. Статистически значимые *отличия авто – и гетеростереотипов с русскими* ($p \leq 0,01$) выявлены у гагаузов юношей (студентов), подростков молдаван Комрата (Гагауз Ери), Рыбницы (Приднестровья).

Таблиця 1

**Среднегрупповые значения коэффициентов амбивалентности (А),
выраженности (S), направленности (D – диагностический коэффициент)**

Вид оценки	Молдаване /Кишинёв/			Молдаване /Комрат, Гагауз Ери)			Молдаване /Рыбница, Приднестровье/			Русские		
	A	S	D	A	S	D	A	S	D	A	S	D
самооценка	0,65	0,19	0,16	0,62	0,21	0,18	0,62	0,18	0,16	0,61	0,26	0,23
Оценка «Идеала»	0,53	0,39	0,28	0,57	0,30	0,23	0,59	0,30	0,23	0,49	0,45	0,36
авгосте-реотип	0,70	0,07	0,05	0,63	0,21	0,17	0,65	0,15	0,13	0,64	0,24	0,20
Гетеро-стереотип молдаван										0,70	-0,062	-0,041
Гетеро-стереотип русских	0,75	0,015	0,013	0,68	0,14	0,11	0,73	-0,019	-0,01			
Гетеро-стереотип гагаузов				0,68	0,07	0,057						

Вид оценки	Гагаузы (подростки)			Гагаузы (студенты)			Болгары			Украинцы		
	A	S	D	A	S	D	A	S	D	A	S	D
самооценка	0,59	0,25	0,21	0,60	0,26	0,22	0,65	0,22	0,18	0,60	0,27	0,2
Оценка «Идеала»	0,54	0,34	0,28	0,49	0,40	0,33	0,51	0,41	0,33	0,47	0,47	0,38
авгосте-реотип	0,64	0,17	0,14	0,66	0,15	0,12	0,65	0,21	0,17	0,64	0,23	0,19
Гетеро-стереотип (молдаван)	0,67	0,049	0,042	0,69	0,04	0,041	0,70	-0,018	-0,02	0,69	-0,1	-0,04
Гетеро-стереотип (русских)	0,63	0,21	0,17	0,63	0,25	0,20	0,64	0,22	0,19	0,62	0,29	0,23

Нами были сопоставлены образы «Я» подростков и юношей в исследуемых этнических группах с их автостереотипами. Отсутствие статистически значимых различий между образом «Я» и автостереотипом, свидетельствует о *схожести эмоционально-ценностных компонентов и о более высоком уровне этнической идентификации со своей группой*. Схожесть эмоционально-оценочных компонентов образа «Я» и групповых образов выявлено у молдаван (Приднестровье, Гагауз Ери), русских, украинцев. У подростков молдаван (Кишинёва), гагаузов, болгар выявлены статистически значимые различия между образом «Я» и групповым образом, т.е. *ниже уровень групповой включённости*.

Для выявления уровня этнической дифференциации нами были сопоставлены образ «Я» с гетеростереотипами молдаван и русских. При этом статистически значимых различий не обнаружено у украинцев, болгар, гагаузов (студентов) с русскими, т.е. они воспринимают русских, как наиболее близкую группу и, следовательно, ниже уровень групповой межэтнической дифференциации. У молдаван, гагаузов (подростков) различия между образом «Я» и гетеростереотипом русских статистически значимы ($p \leq 0,01$), т.е. уровень межэтнической дифференциации выше.

Таким образом, автостереотипы украинцев, болгар, гагаузов (студентов), в нашем исследовании оказались схожи с их гетеростереотипами русских и оцениваются на эмоциональном уровне как их собственные этнические группы. Автостереотипы русских достоверно отличаются от гетеростереотипов молдаван и автостереотипы молдаван отличаются от гетеростереотипов русских.

При сопоставлении образа «Я» и автостереотипов у русских, украинцев, молдаван (Гагауз Ери, Приднестровья), выявлен высокий уровень этнической идентификации (схожесть образов). Различия между образом «Я» и автостереотипами выявлены у болгар, молдаван (Кишинёва), гагаузов ($p \leq 0,01$). *Это позволяет нам предположить, что полученные результаты относительно болгар и гагаузов, могут свидетельствовать об их биэтничности, что подтверждается и данными по авто- и гетеростереотипами, как наиболее близкими с русскими. Так же биэтничными можно назвать и украинцев, о чём свидетельствуют данные при сравнении образа «Я» и гетеростереотипами русских.*

Для исследования этнических аффилиативных тенденций была применена методическая разработка – «Этническая аффилиация» Солдатовой Г. У., Рыжовой С. В. [3]. Анализ эмпирических данных по аффилиации выявил *превалирование аффилиативных тенденций у подростков молдаван (всех трёх регионов) и гагаузов*. Наиболее выражены аффилиативные тенденции у подростков молдаван Гагаузии – 81% и гораздо меньше у молдаван Приднестровья – 50%. Мы считаем, что меньшая выраженность у русских, украинцев, болгар аффилиативных тенденций расширяет границы и способы адаптации к изменившимся этносоциальным условиям. Превалирование аффилиативных тенденций у подростков и юношей молдаван, гагаузов, находит своё объяснение в том, что сейчас идёт активное возрождение данных этнических групп.

Общая гипотеза исследования получила своё подтверждение. Психологические особенности этнической идентичности подростков и юношей определяются группой принадлежности – титульного этноса или этнического меньшинства. Так, у подростков титульного этноса более выражены *аффилиативные тенденции*, чем у этнических меньшинств. У них так же выявлена чёткая дифференциация своей этнической группы от других и в иерархии предпочтений она занимает первое место, в отличие от этнических меньшинств, для которых характерна *биэтничность*.

Изучение процессов этнического самоопределения является одной из основ формирования гражданской идентичности, национального самосознания, нации. А «нация словно дом, требует постоянной заботы и ухода. Дом устоит, только если о нём будут заботиться его обитатели: то же самое верно и в отношении нации» [4].

Список использованных источников

1. *Де-Вос Дж.* Этнический плюрализм: конфликт и адаптация // *Личность, культура, этнос: современная психологическая антропология* / Под общей ред. А. А. Белика. М.: Смысл, 2001. С.229-277.
2. *Стефаненко Т. Г.* Социальная психология этнической идентичности. Дисс... докт.психол.наук.М., 1999.
3. *Солдатова Г. У.* Психология межэтнической напряжённости. М.: Смысл, 1998
4. *Хатингтон, С* Кто мы? Вызовы американской национальной идентичности. М.: АСТ: АСТ МОСКВА, 2008, с.173

Гашпер Лючія Василівна

кандидат психологічних наук,
науковий співробітник Центру юридичних та політичних досліджень
Академії наук Республіки Молдова

**ЕТНІЧНЕ САМОВИЗНАЧЕННЯ СТАРШОКЛАСНИКІВ У
ТРАНСФОРМАЦІЙНОМУ СУСПІЛЬСТВІ****Резюме**

В статті проводиться аналіз емпіричного дослідження етнічної ідентичності старшокласників різних етнічних груп Республіки Молдова. В дослідженні виявлено, що на етноідентифікаційні процеси впливає належність до групи більшості або меншини.

Ключові слова: етнічна ідентичність, етнічні стереотипи, афіліація, етнічні групи.

L. Gasper

PhD of psychological sciences,
Research scientist of the Institute of Political and Juridical Researches of the Academy of Sciences of Moldova

**ETHNIC SELF - DETERMINATION OF THE TEENAGERS IN A
TRANSFORMING SOCIETY**

The analysis of empirical research of ethnic identity of the teenagers of various ethnic groups of the Republic of Moldova is carried out in the article. In research it is revealed that ethnoidentification processes are influenced by the attachment to group of the majority or minority.

Key words: ethnic identity, ethnic stereotypes, ethnic groups.

Стаття надійшла до редакції 30.08.2013 р.

УДК 159.9 316.6

Годорозя Дина Николаевна

магистр психологии

старший преподаватель

Независимого международного университета Молдовы

СОЦИАЛЬНЫЕ ПРЕДСТАВЛЕНИЯ МОЛОДЁЖИ О ПРОФЕССИОНАЛЬНОМ БУДУЩЕМ В ТРАНСФОРМИРУЮЩЕМСЯ ОБЩЕСТВЕ

В статье излагаются результаты пилотного исследования, целью которого было изучение социального представления молодёжи о профессиональном будущем в трансформирующемся обществе. В общей сложности из-за отсутствия адекватных возможностей для трудоустройства, низких заработных плат подавляющее большинство современной молодёжи становится потенциальной группой трудовых мигрантов.

Ключевые слова: социальное представление, трансформирующееся общество, трудовая миграция, профессиональная самореализация, адаптация.

90-е годы XX-го века ознаменованы тем, что на всей территории постсоветского пространства радикальными политическими и социально-экономическими преобразованиями. Общество вступило в длительный период трансформации, который продолжается и в настоящее время. Наряду с изменениями способа рыночной экономики, преобразованиями социальных структур, одной из составляющих трансформирующегося общества является изменение самосознания. Согласно концепции российского психолога В. С. Мухиной, структурными единицами самосознания являются ценностные ориентации, которые формируются на различных этапах развития личности. Общество оказывает определённое влияние на формирование этих ценностей. Непростая ситуация переходного периода определяет вектор, направление изменения ценностных ориентаций личности. Это нашло подтверждение и в эмпирических исследованиях ценностной сферы молдавских социальных психологов Кауненко И. И., Гашпер Л. В. [7]. Последствия социо-экономических, культурных и духовных трансформаций отражаются в первую очередь на молодёжи. Возникают сложности в профессиональном самоопределении, в способности представить себя в контексте профессиональной деятельности. В связи с этим возникает необходимость изучения социальных представлений о своём профессиональном будущем. Социальные представления мы понимаем как «ментальные феномены,

«разделяемые» членами социальной группы, что придаёт им статус групповых социально-психологических феноменов» [5,с.34]. Так же мы исходили из того, что категория социального представления обозначает специфическую форму познания...это свойства обыденного практического мышления, направленные на осмысление социального, материального и идеального окружения [11,276].

В данной статье освещены результаты пилотажного исследования, **целью** которого было изучение социальных представлений молодёжи о профессиональном будущем.

Выборка составила 46 человек (уравновешено по полу) в возрасте от 18 до 25 лет, выпускники факультета Экономических наук, Независимого Международного Университета Молдовы, город Кишинёв. Период исследования - июнь 2013 года.

Методический инструментарий: нестандартизированное интервью, которое было составлено в соответствии с поставленными целями и задачами нашего исследования.

В ходе проведённого исследования нами были получены следующие результаты. На вопрос: «*Задумываетесь ли Вы о том, что Вас ждёт после окончания университета?*» подавляющее большинство респондентов (более 90%) ответило «да», что в свою очередь говорит нам о том, что на пороге вступления в свою профессиональную жизнь молодёжь размышляет, пытается представить своё профессиональное будущее. Однако, чуть более 8-ми % респондентов ответили, что не задумываются о своём будущем после университета, демонстрируя тем самым некоторое безразличие.

Отвечая на вопрос, «*Как быстро Вам удастся найти работу после окончания университета?*» около 40 % испытуемых ответили «*довольно быстро*», а 17 % «*уже нашли*». Эти респонденты демонстрируют достаточно оптимистичный взгляд на поиск работы. Возможно, это связано с их спецификой, ведь они выпускники экономического факультета, и их специальности, такие как, бухгалтерский учёт, банки и финансы, менеджмент, бизнес и администрирование более востребованы на рынке труда, чем другие.

По данным Национального агентства занятости населения на 15 мая 2013 года наиболее востребованными специальностями по республике являются: операторы ЭВМ, слесари, врачи, бухгалтеры и кассиры. Однако, значительная часть респондентов, а именно около 35-ти %, осознаёт сложности устройства на работу по специальности, а не «вообще за что будут платить».

Комментируя свои ответы относительно периода устройства на работу, респонденты определяли его от 1 года до 6-ти лет, и это несмотря на то, что их специализация достаточно востребованная. Всё те же 8 % испытуемых, ответили «*не знаю*».

Ответы на вопрос, «*Каким образом Вам удастся устроиться на работу?*», данные представлены на рис. 1.



Рис.1 Способы трудоустройства на работу (%)

Около 37-ми % респондентов ответили, что устроятся на работу благодаря своим знаниям и умениям, полученным в ходе обучения в университете. Около 40% респондентов рассчитывают на помощь со стороны (родственные связи, знакомства).

23% респондентов не знают, как ответить на этот вопрос, не определились, или не задумывались над этим.

От кого же студенты более всего ожидают помощи в процессе трудоустройства? Отвечая на этот вопрос, только 37% ответили, что они не ожидают ни от кого помощи, надеются на свои способности и знания. Подавляющее большинство респондентов, а именно около 59-ти % ответило, что более всего в вопросе трудоустройства надеются на связи родителей знакомых и друзей. Эти данные демонстрируют влияние феномена «кумэртизма» на представления современной молодёжи, где приоритетом становятся близкие родственные или дружеские связи, а не, личностный потенциал, компетентность, знание дела.

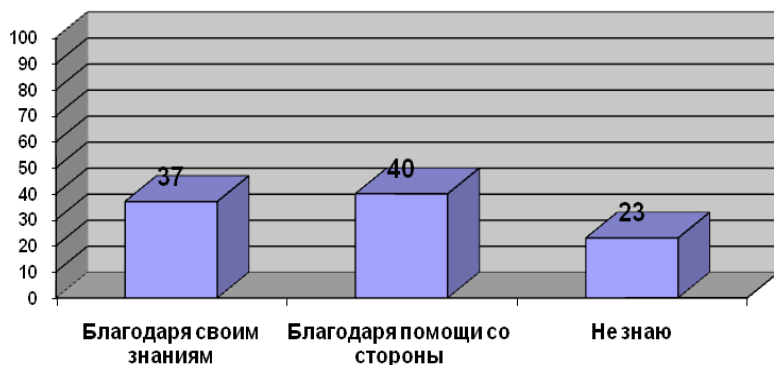
Всего 4% респондентов в процессе поиска работы прибегло бы к бюро по трудоустройству. Этот социальный институт, функциями которого является оказание помощи в поиске работы, исходя из полученных данных, обладает низким статусом среди респондентов. Возможно, выпускники университетов, не слишком хорошо информированы о работе этого института, о его потенциале и результатах.

В ходе проведённого исследования выяснилось, что две трети респондентов уже имеют некоторый опыт работы, а именно 30% - работали раньше, 35% - работают сейчас (то есть параллельно с учёбой). Эти данные позволяют предположить, что соприкоснувшись с реалиями трудовой жизни, получив опыт производственных отношений, испытуемые более объективно могут «конструировать» своё профессиональное будущее, в отличие от 35% респондентов, которые ответили, что никогда не работали.

В отношении минимальной заработной платы получены следующие результаты: около 22% респондентов готовы работать за зарплату от 1000 до 2000 леев. По данным национального бюро статистики прожиточный минимум на 2012 год составляет 1507 леев на одного человека [2]. Около 50-ти % респондентов согласны зарабатывать от 2000 до 5000 леев, и 22% - от 5000 леев и выше. Очевидно у этих респондентов несколько иллюзорное представление о реальных возможностях работодателей и организаций, чтобы оплачивать труд неопытных молодых специалистов, без навыков практической работы.

На вопрос «Если Вам предложат работу не связанную с Вашей специальностью, согласитесь ли Вы?» 74% респондентов ответили «да», и лишь 26% ответили «нет» (рис. 2). Мы можем фиксировать низкую мотивацию реализовать профессиональных знаний полученных в университете.



Рис. 2 Вероятность смены специальности

Отвечая на вопрос «Если Вам предложат физическую, но хорошо оплачиваемую работу (например, грузчик, домработница), согласитесь ли Вы?», 82% респондентов ответили «нет». С одной стороны, это радует, ведь для них ценен капитал знаний и умений, полученный в годы учёбы. Но, с другой стороны, они могут быть хорошо информированы и понимать, что за эти же деньги в странах ЕС или России они могли бы получить гораздо больше денег, и, возможно, именно это обстоятельство позволило им так ответить. 18% респондентов, ответившие утвердительно на этот вопрос, продемонстрировали готовность взяться за любую работу, лишь бы заработать денег, это может свидетельствовать об их безысходном положении.

К тому же если мы обратимся к исследованиям молдавских социальных психологов И. Кауненко и Л. Гашпер, которые изучали ценности молодёжи в трансформирующемся обществе, у нас появляется возможность взглянуть на проблему с несколько другого ракурса. В результате исследования ценностной сферы они выявили, что молодёжь обеспокоена материальными сложностями,

но в то же время не высока ценность интересной работы, профессиональной самореализации [8].

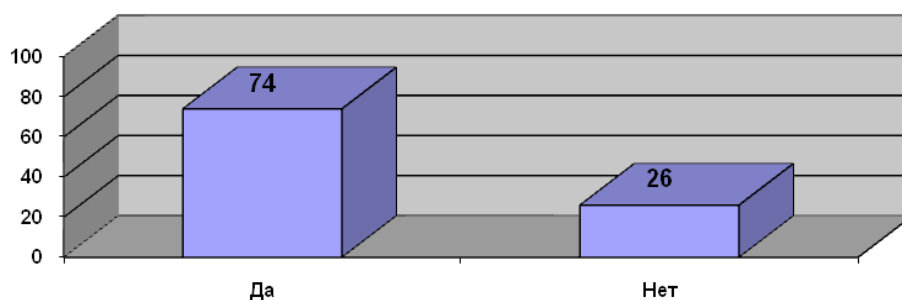
Готовность уехать за границу на поиски работы по своей специальности, исходя из нашего исследования, продемонстрировали 72% респондентов (рис.3).



Рис 3. Готовность выезда из страны в поисках работы по специальности (%)

Для нашей страны безусловно эта ситуация пессимистическая, ведь обучив собственных граждан, мы предоставляем рабочую силу, молодых специалистов, другим странам, хотя по большому счёту квалифицированная работа их там не ждёт.

Высокая готовность покинуть страну, была выявлена в исследованиях молдавского политолога Мошняга В. Он длительное время изучает процесс трудовой миграции граждан Молдовы, и молодёжи в том числе. Он отмечает, что молдавские мигранты сталкиваются с профессиональной «потерей квалификации» поскольку они зачастую берутся за неквалифицированную или низкоквалифицированную работу. Утечка «мозгов» из Молдовы - это скорее растрата «умов» для мигрантов, нежели приток «мозгов» для принимающих стран. Тем не менее, квалифицированные молдавские мигранты за рубежом зарабатывают на низкостатусной работе больше, чем они смогли бы заработать, делая карьеру в своей стране [9].

Готовность уехать за границу в поисках работы не по своей специальности, в ходе нашего исследования, выражают чуть меньше половины респондентов, а именно около 48-ми %.

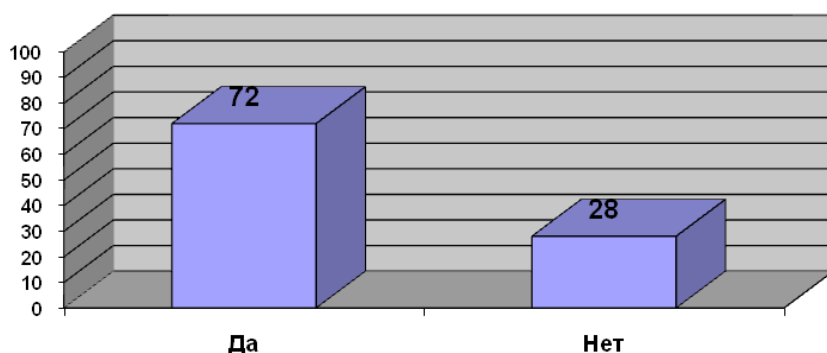
В своих исследованиях В. Мошняга утверждает, что основными факторами, выталкивающим молдавских мигрантов за границу, является бедность, отсутствие адекватных возможностей для трудоустройства, низкие заработные платы, нестабильная экономическая ситуация [9].

По сведениям национального бюро статистики основная доля трудовых мигрантов приходится на молодые возрастные группы [3]. Так, в 2011 году доля лиц в возрасте 15-24 года составила 22,5% от общей численности мигрантов. Как отметила социолог М. Бучучану-Врабие, интенсивное вовлечение в процессы трудовой миграции молодежи в возрасте 15-24 года требует большего внимания, с точки зрения возможных демографических, социальных и экономических потерь. Ведь именно на этот возраст приходится период создания семьи, рождения первого ребенка, период получения образования, вхождения на рынок труда др. К тому же молодые мигранты, как правило, быстрее и легче адаптируются и интегрируются в стране пребывания, что способствует их окончательной эмиграции [1].

52% респондентов ответили, что не готовы уехать за границу в поисках работы не по своей специальности, однако, отвечая на следующий вопрос, относительно минимальной и оптимальной заработной платы при этих же условиях (выезд из страны, работа не по специальности), лишь 15 % выпускников остались неизменны в своем решении.

Парадоксальными выглядят данные относительно минимальной и оптимальной заработной платы, при условии выезда из страны и смены профессии: 24% респондентов согласны на минимальную зарплату в размере от 160 до 440 €. В качестве же оптимальной заработной платы 30% респондентов указали сумму от 200 до 1000 €.

Полученные результаты неутешительны и демонстрируют положительное отношение респондентов к миграции, их готовность за относительно небольшие деньги покинуть страну и сменить, довольно востребованные, по сравнению с другими, специальности.

Итак, изучение социальных представлений молодёжи о профессиональном будущем в трансформирующемся обществе, позволило сделать следующие выводы:

- 85% респондентов нашей выборки демонстрируют готовность включиться в процесс трудовой миграции. Этому процессу способствуют социальные представления о трудовой миграции, в которую включена значимая часть населения Молдовы, и высокий уровень информированности о заработках за рубежом (знакомые, родственники, друзья). Социальные сети трудовых мигрантов характеризуются стабильностью.
- Процесс трудовой миграции оказывает активное влияние на представление молодёжи о своём профессиональном будущем. Происходит это опосредованно, через ближний круг (знакомые, родственники, друзья) и подтверждает теорию сетевых миграций социолога Д. Мэсси [10].

Список использованных источников

1. Бучучану-Врабие М. Трудовая миграция из Молдавии. <http://demoscope.ru/weekly/2012/0515/tema01.php>
2. Исследование НБС прожиточный минимум 2012. <http://www.statistica.md/newsview.php?l=ru&id=4043&idc=168>
3. Исследование НБС «Миграция рабочей силы» 2008. <http://www.statistica.md/pageview.php?l=ru&idc=350&id=2570>
4. Емельянова Т. П. Конструирование социальных представлений в условиях трансформации российского общества. М.: Изд-во «Институт психологии РАН», 2006
5. Кауненко И. И. Влияние трудовой миграции на процессы этнического самоопределения в Молдове. Опубликовано в: *Revista de etnologie și culturologie vol. VII*, 2010 с. 25-29
6. Кауненко И. И. Психологические особенности этнической идентичности трудовых мигрантов болгар.
7. Кауненко И., Гашипер Л. Toleranța etnică și particularitățile socializării adolescenților la etapa contemporană. В: *Psihologia.Pedagogia specială. №2(31)* Chișinău, 2013 с.68-79
8. Мошняга В. Миграция в Молдове - краткая информация. Опубликовано в: *Укрепление взаимосвязи миграции и развития в Молдове*. Кишинев, CIVIS & IASCI, 2010. с. 11-17
9. D. S. Massey, Social structure, household strategies, and the cumulative causation of migration, *Population Index*, 56(1), 1990, pp. 3-26
10. Шихирев П. Н. Современная социальная психология. М.: ИП РАН; КСП+Академический Проект, 1999.

Годорозя Діна Миколаївна

магістр психології,

старший викладач

Незалежного міжнародного університету Молдови

СОЦІАЛЬНІ УЯВЛЕННЯ МОЛОДІ ПРО ПРОФЕСІЙНЕ МАЙБУТНЄ В УМОВАХ ТРАНСФОРМАЦІЙ У СУСПІЛЬСТВІ**Резюме**

В статті викладаються результати пілотажного дослідження, метою якого було вивчення соціального уявлення молоді про професійне майбутнє в умовах трансформацій у суспільстві. В загальній складності через відсутність адек-

ватних можливостей для трудовлаштування, низьку заробітну плату переважна більшість сучасної молоді стає потенційною групою трудових мігрантів.

Ключові слова: соціальне уявлення, суспільство, що трансформується, трудова міграція, професіональна самореалізація, адаптація.

D. Godorozea

Master in psychology, Sr. teacher,
Free International University of Moldova

**SOCIAL REPRESENTATIONS OF THE PROFESSIONAL FUTURE IN
YOUTH LIVING IN TRANSFORMING SOCIETY**

Summary

The article presents the results of a pilot study the purpose of which was to research social vision of young people of professional future in transforming society. In general, due to the lack of adequate employment opportunities, low wages vast majority of today's youth adds to a potential group of migrant workers.

Key words: social performance, transforming society, labor migration, professional self-realization, adaptation.

Стаття надійшла до редакції 30.08.2013 р.

УДК 159.923.35

Гусакова Марина Петровна,

кандидат психологических наук, доцент кафедры социальной и прикладной психологии ИМЭМ

Одесского национального университета имени И. И. Мечникова

СВЯЗЬ КАЧЕСТВЕННО-ДИНАМИЧЕСКИХ ХАРАКТЕРИСТИК КАТЕГОРИЗАЦИИ С КРЕАТИВНОСТЬЮ В ЗАВИСИМОСТИ ОТ СПЕЦИФИКИ МЕНТАЛЬНОГО ОПЫТА

В статье раскрывается вопрос обусловленности индивидуализации процессов категоризации вышележащим метауровнем деятельности. Показано, что выбор формальной, индивидуально-ригидной и индивидуально-гибкой стратегий категоризации может быть обусловлен уровнем развития креативных способностей. Установлено, что индивидуальные предпосылки стратегий категоризации имеют разную структуру в зависимости от специфики образования (ментального опыта).

Ключевые слова: категоризация, мета-уровень деятельности, креативность, ментальный опыт, когнитивные стратегии.

Когнитивная деятельность характеризуется такими интегральными показателями как стили и стратегии, с определенными качественно-динамическими аспектами. Растет число работ в психологии, которые посвящены этим метакогнитивным уровням деятельности [2; 4; 9; 11; 19]. Описывая высшие уровни регуляции когнитивной деятельности, авторы делают акцент на их интегральных, обобщающих, системообразующих качествах.

В области нейронаук недавняя тенденция к дифференциации видов деятельности, типов мышления с опорой на физиологический фундамент исследований сменяется обратным движением [1; 5; 8; 12; 13; 18; 21].

Тот или иной вид или тип мышления (когнитивной деятельности) рассматривается в качестве уровня действий, обеспечивающего более высокий уровень организации когнитивной деятельности. Левополушарное и правополушарное мышление, аналитическое и синтетическое, образное и вербальное, логическое и интуитивное, интеллектуальное и креативное - вот некоторые из видов мышления, которые рассматривались в качестве окончательных дихотомий, оставляющих субъекту выбор «или-или».

Исследования, проводимые последние годы, отмечены стремлением показать ограниченность и условность подобных дихотомий путем выхода на мета-когнитивный уровень анализа деятельности, на котором прежде обнаруженные различия преобразуются в новое единство в рамках стратегии, стиля, системы, режима.

В работе Е. Валуевой исследованы связи между логическим и интуитивным мышлением на основе построения моделей активации и предельной интерференции. Хотя автор надеялся получить данные, подтверждающие реципрокность этих структур, однако, результаты оказались противоречивыми - широкий контекст задач препятствовал разворачиванию интуитивного мышления также как и логического [3].

В работах Терехина А. Т. с соавторами разрабатывается математическая модель мышления как движения по когнитивному ландшафту. При этом математически обосновывается необходимость введения понятия варифокальности мышления, в котором должны быть преодолены ограничения локального и интегрального типов мышления. Такое мышление отличается способностью произвольно менять гладкость когнитивного ландшафта - то есть произвольно переходить от локального (частного) к интегральному (обобщающему) мышлению [14; 15].

В структуре понятийного мышления М. Холодная разделяет уровень семантических, категориальных и концептуальных структур, полагая, что «чем выше уровень сформированности концептуальных структур, тем выше продуктивность трех взаимосвязанных сторон понятийного мышления - процессов семантизации, категоризации и концептуализации» [19, с. 226].

Категории выступают системой координат для понятийного мышления, которая отличается фиксированностью. Категоризация приравнивается к «нормализации» знания, как бы вынуждая понятийное мышление двигаться по заранее заданной сетке категорий. Однако, категоризация вместе с этим может носить черты аморфности, гибкости, индивидуальности. Б. М. Величковский объясняет такую неустойчивость категорий влиянием, которое оказывает на уровень категоризации когнитивной деятельности более высокий уровень метапроцедур понимания [4, с.42]. М. Холодная полагает, что подвижность категорий объясняется включением категориальных структур в более высокий уровень организации понятийного мышления - в концептуальные структуры.

Таким образом, мы видим, что исследователи когнитивной деятельности фиксируют одновременно две динамические характеристики категоризации: устойчивость и гибкость.

Тот факт, что категоризация рассматривается как действие более низкого порядка с точки зрения мета-когнитивного уровня деятельности, позволяет описывать явления индивидуального своеобразия категоризации [12; 17; 19]. Такая индивидуализация процессов категоризации отражает влияние на ког-

нитивную деятельность более общих эмоционально-личностных процессов и особенностей ментального опыта.

Рассмотрев концептуальные структуры, которые описывает М. Холодная, мы приходим к выводу, что они являются мета-когнитивным уровнем мышления, оперирующим с большей или меньшей свободой и своеобразием нижележащими структурами: семантической и категориальной. Этот высший режим функционирования мышления обеспечивает порождение знаний, и этим концептуальное мышление напоминает креативное, хотя и отличается от него по другим параметрам.

Для нашего исследования важно выделить такое свойство концептуализации как «выявление скрытых элементов, признаков, закономерностей, а также готовность устанавливать связи между очевидно не связанными либо отдаленными областями» [19, с.236]. А также отметить принципиальный аспект высшего уровня интеллектуальной активности - креативного [2] - выход за рамки заданного в новое пространство, в котором интеллектуальные действия субъекта перестают быть формой ответа, но становятся формой порождения новой цели активности. М. Холодная объясняет интеллектуальную инициативу высоким уровнем развития концептуальных структур субъектов.

В наших предыдущих исследованиях мы продемонстрировали, как интеллектуальная инициатива и высокий уровень развития концептуальности проявляют себя в парадоксальной стратегии категоризации [6].

В данной статье мы предлагаем рассмотреть особенности категоризации невербальных объектов, выделив ее качественно-динамические характеристики. Под качественными характеристиками понимается оперирование симультанными или сукцессивными признаками объектов, под динамическими - устойчивость и гибкость процесса категоризации. В совокупности качественно-динамические характеристики позволяют выделить три стратегии категоризации: формальную, индивидуально-ригидную и индивидуально-гибкую.

Категоризация на уровне действия возможна как выделение категорий, которыми оперирует субъект, воспринимая невербальную информацию. Мы предположили, что для описания категоризации важно разделить признаки, присущие объектам на доминантные и латентные.

Как доминантные так и латентные признаки объектов могут быть знакового или образного характера. Известно, что признаки знакового характера подвергаются сукцессивной обработке, а признаки образного характера - симультанной. Соответственно ожидаемый способ обработки невербальной информации должен быть связан с характером доминантного признака объекта.

Если категоризации подлежат знаки (буквы, например), то доминантным признаком выступит название буквы, а не шрифт, являющийся образным латентным признаком. Соответственно и способ обработки невербальной инфор-

мации ожидается сукцессивным. Категоризация цветowych карточек предполагает, что доминантным признаком выступает цветовой тон (образная характеристика), тогда как светлота цвета - будет знаковым латентным признаком.

Не имея цели категоризировать невербальные объекты заданным способом (учитывая, что оба способа равнодоступны взрослому субъекту), каждый испытуемый выбирает тот способ категоризации, который больше всего соответствует его ментальному опыту и личностным качествам.

В ситуации эксперимента испытуемый оказывается перед выбором: опираться на доминантные или латентные признаки. При этом среди признаков равно представлены доминантные и латентные знаковые и образные характеристики: буквы-цифры-светлота-размер как знаковые признаки и шрифты-цветовой тон-геометрическая форма как образные признаки.

1. Совершая категоризацию по доминантным признакам, испытуемый демонстрирует формальную стратегию (ФС) деятельности. Так как, свойства доминантных признаков меняются, при использовании ФС испытуемый использует в равной мере и симультанный и сукцессивный способы обработки информации.

Эту стратегию категоризации трудно интерпретировать - в ней никак не представлены личные предпочтения и индивидуальный ментальный опыт, кроме нормативного. То есть присутствие ФС свидетельствует об умении формировать и использовать нормативное знание. В нашем предыдущем исследовании [7] мы обнаружили, что среди больных шизофренией отсутствуют испытуемые, использующие формальные стратегии категоризации. Этот факт мы интерпретировали как крайне выраженный субъективизм больных, не способных подчинять свою когнитивную деятельность внешним, объективным ориентирам.

2. Совершая категоризацию с опорой на латентные признаки, испытуемый демонстрирует индивидуальные предпочтения - ибо совершает менее очевидный и менее ожидаемый выбор категориального признака. Индивидуальная стратегия может быть связана с определенными признаками: знаковыми или образными. В этом случае мы встречаемся с проявлением ригидной индивидуальной стратегии (ИРС), так как испытуемый использует фиксированный предпочтительный способ обработки информации - симультанный или сукцессивный. Этот способ действия становится доминирующим и не меняется в зависимости от изменения характера категоризируемых объектов.

Индивидуальная стратегия может быть гибкой (ИГС) - тогда для каждого вида объектов меняется индивидуальный способ категоризации. У испытуемых с ИГС представлены и индивидуальные предпочтения, обусловленные особенностями ментального опыта, и гибкие динамические показатели процесса категоризации.

Выделение обнаруженных нами стратегий: формальной, индивидуально-ригидной и индивидуально-гибкой является шагом в развитии представлений

о мета-когнитивном уровне деятельности. В сочетании с исследованием когнитивных способностей и ментального опыта, мы определяем связь качественно-динамических особенностей категоризации с креативностью в зависимости от специфики ментального опыта субъектов.

Специфику ментального опыта мы связали с характером образования, изучая категоризацию у студентов-психологов 2 курса и студентов ф-та прикладной математики 2 курса. Образную креативность мы измеряли с помощью теста Торренса в адаптации Е.Туник [16], используя задания «Незаконченные фигуры» и «Повторяющиеся фигуры».

Было установлено, что

- в совокупной выборке психологов и математиков ($n=50$) распределение стратегий категоризации является не случайным: ФС ($6П+8М=14$), ИРС ($6П+3М=9$) и ИГС ($14П+12М=28$) (по критерию Пирсона $\chi^2=11,41$, $p<0,01$). Таким образом, мы убеждаемся, что выделенные нами стратегии не являются случайными, и надеемся обнаружить новые взаимосвязи;

- сравнив отдельные показатели образной креативности: беглость, оригинальность, разработанность, название, сопротивление замыканию и показатель образной креативности в целом, с выбором стратегий категоризации мы обнаружили, что на уровне тенденции (по критерию Манна Уитни $U=78 > U=75$, $p=0,05$) испытуемые с ИГС отличаются более высоким показателем беглости от испытуемых с ИРС. Гибкая категоризация опирается на способность генерировать большее число ответов за единицу времени. Остальные показатели на обнаружили значимых различий.

Этот факт позволил предположить, что своеобразие и различие в ментальном опыте математиков и психологов является более значимым фактором для объяснения связи категоризации с креативными способностями, а различия этого опыта нивелируют существующие связи. Поэтому в дальнейшем мы разделили совокупную выборку на части: психологи (26 человек) и математики (24 человека):

- у психологов образная креативность стала фактором для преобладания формальных стратегий перед ригидными ($U=0 < U=3$, $p=0,01$); среди показателей креативности беглость ($U=6,5 < U=7$, $p=0,05$), разработанность ($U=1 < U=3$, $p=0,01$) и сопротивление замыканию ($U=0 < U=3$, $p=0,01$) также входят в обеспечение преобладания формальных стратегий над индивидуально-ригидными. Эти данные показывают, что ФС скрывают индивидуальные особенности, не давая проявиться их ментальному опыту в развернутом виде. Когнитивная ригидность, как и психическая ригидность (Залевский) в целом становится результатом низкого развития дивергентных способностей (креативности по Торренсу);

- сравнивая подгруппу индивидуальных стратегий: гибких и ригидных, мы установили, что уровень образной креативности значимо не отличается, однако такие показатели как: разработанность ($U=13 \leq U=13$, $p=0,01$) и сопротивление

замыканию ($U=12,5 < U=13$, $p=0,01$) вносят вклад в использование гибких стратегий по сравнению с ригидными. Склонность к детализации и внимание к деталям, а также умение выдерживать неопределенность становятся предикторами гибких, а не ригидных стратегий;

- подгруппы испытуемых с формальными и гибкими стратегиями имеют сходный профиль креативности у психологов.

У математиков связь креативных способностей с категоризацией отсутствовала. Ни одна из подгрупп с разными стратегиями категоризации значимо не отличалась по своим креативным характеристикам друг от друга.

Это подвело нас к необходимости сравнить показатели креативности психологов и математиков. У математиков значимо преобладает способность сопротивляться замыканию (по критерию Стьюдента $t= 3,8$ $p<0,01$), тогда как у психологов значимо преобладают показатели беглости ($t= 2,2$ $p<0,05$), оригинальности ($t= 2,4$ $p<0,05$), названия ($t= 2,2$ $p<0,05$). То есть дивергентные способности нельзя отнести к развитой стороне математиков, кроме сопротивления замыканию, которое связано с умением останавливать закрытие гештальта и обратно зависимо от степени развитости симультанных процессов.

Мы полагаем, что формирование стратегий категоризации, несущее на себе черты ментального опыта субъекта, у математиков происходит вне связи с процессами дивергентного мышления, в отличие от психологов. Таким образом, структура предикторов стратегий категоризации у психологов и математиков является различной. При дальнейших исследованиях когнитивной деятельности необходимо учитывать этот факт.

Итак, мы установили, что у психологов наибольший вклад дивергентные способности (креативность) вносят в проявление формальных стратегий и это кажется неожиданным. Мы вернулись к закрытости формальных стратегий для прямого анализа и прогноза на его основе. Влияние креативных способностей на гибкие стратегии чуть меньше и вполне ожидаемо. Это делает креативный профиль при формальных и гибких стратегиях схожим, выделяя общие когнитивные факторы: склонность к детализации и умение выдерживать ситуацию неопределенности. Ригидные стратегии у психологов выглядят как результат слабого развития дивергентного мышления.

Картина связи креативности с категоризацией у математиков оказалась неожиданной - процессы категоризации у математиков протекают независимо от процессов дивергентного мышления и креативности. Возможно, из-за более слабого развития этих процессов, возможно, из-за иной организации категориальных структур. Этот вопрос нуждается в дальнейшем исследовании.

Различие в индивидуальных факторах категоризации подтверждает наше предположение о существенном влиянии ментального опыта, который по-разному организует нижележащие уровни категоризации у испытуемых с предельно абстрагированным языком и с предельно конкретизированным языком профессиональной коммуникации.

Список использованных источников

1. I международная конференция памяти А. Р. Лурия: Сборник докладов М. : «Российское психологическое общество», 1998.
2. Д. Б. Богоявленская. Психология творческих способностей. М. : Академия, 2002.
3. Валугева Е. А. Интеллект, креативность и процессы активации семантической сети. Автореф. дис. ...канд. психол. наук. М., 2007.
4. Величковский Б. М. *Когнитивная наука: Основы психологии познания. В 2 т. М.: Смысл: Издательский центр «Академия», 2006. Т.2.*
5. Гаврилова Т. А., Черниговская Т. В., Воинов А. В. Некоторые аспекты исследования индивидуальных когнитивных профилей // Первая Российская конференция по когнитивной науке, Казань, 2004, 63–64.
6. Гусакова М. П. Креативность стратегий категоризации визуальных объектов // Психолого-педагогические проблемы одаренности: теория и практика: Материалы VI международной конференции. В 2 томах/ П/р Л. И. Ларионовой.-Иркутск, 2009. – Т.2. – с. 288-294.
7. Гусакова М. П. Прояв творчого потенціалу особистості у когнітивних стратегіях категоризації//Потенціал особистості та тенденції його реалізації в умовах трансформаційних змін у суспільстві // Под ред.. В. І. Подшивалкіної. Харків: Бурун і К, 2012 – с. 216–250.
8. Еремеева В. Д. Типы латеральности у детей и нейрофизиологические основы индивидуальной обучаемости / В. Д. Еремеева // Вопросы психологии. – 1989. – № 6. – с. 128-135.
9. Клименченко О. Н. Когнитивные и личностные детерминанты успешности мыслительной деятельности (на примере решения малых творческих задач). Автореф. дис....канд. псих. наук. М., 2001.
10. Корнилов С. А. Кросс-культурная инвариантность аналитических, творческих и практических способностей российских, английских и американских учащихся. Автореф. дис....канд. псих. наук. М., 2012.
11. Психолого-педагогические проблемы одаренности: теория и практика: Материалы VI международной конференции. В 2 томах/ П/р Л. И. Ларионовой.-Иркутск, 2009.
12. Сборник докладов второй международной конференции по когнитивной науке 9-13 июня 2006, Санкт-Петербург.
13. Тарасова И. В., Вольф Н. В., Разумникова О. М. Изменения когерентности ЭЭГ при выполнении образной креативной задачи у мужчин и женщин // Бюллетень Сибирского отделения РАМН, №1 (123), 2007 г.
14. Терехин А. Т., Будилова Е. В., Карпенко М. П., Качалова Л. М., Чмыхова Е. В. Нейросетевые механизмы когнитивной гибкости [Электронный ресурс] // Психологические исследования: электрон. науч. журн. 2009. N 4(6). URL: <http://psystudy.ru>.
15. Терехин А. Т., Будилова Е. В., Качалова Л. М., Чмыхова Е. В. Локальность, инте-

- гральность и варифокальность мышления [Электронный ресурс] // Психологические исследования: электрон. науч. журн. 2011. N 4(18). URL: <http://psystudy.ru>. 0421100116/0036.
16. *Тунник Е. Е.* «Диагностика Креативности тест Е. Торренса» методическое руководство, СПб.: Иматон, 1998.
 17. *Ушкова Н. В.* Аналитическая репрезентация концепта в языке: автореф. Дис.... докт. филол. наук. Тамбов, 2006
 18. *Фролова Е. В.* Разработка методики диагностики стилей кодирования информации / Е. В. Фролова, Н. В. Санжаровская // Вісник Харківського національного університету імені В. Н. Каразіна. Серія Психологія. – 2010. – № 857. – випуск 42. – С. 226-232.
 19. *Холодная М. А.* Психология понятийного мышления: От концептуальных структур к понятийным способностям.- М.: Изд-во «Институт психологии РАН», 2012. -288с.
 20. *Холодная М. А.* Когнитивные стили. О природе индивидуального ума. - СПб.: Питер, 2004. 21. *Хомская Е. Д., Ефимова И. В., Сироткина Е. Б.* Межполушарная асимметрия и произвольная регуляция интеллектуальной деятельности (к проблеме психодиагностики) // Вопросы психологии. 1988. – № 2.– С. 147– 152.

Гусакова Марина Петрівна, канд. психол. наук,
доцент кафедри соціальної і практичної психології ІМЕМ Одеського
національного університету імені І. І. Мечникова

ЗВ'ЯЗОК ЯКІСНО-ДИНАМІЧНИХ ХАРАКТЕРИСТИК КАТЕГОРИЗАЦІЇ З КРЕАТИВНІСТЮ В ЗАЛЕЖНОСТІ ВІД СПЕЦИФІКИ МЕНТАЛЬНОГО ДОСВІДУ

Резюме

У статті розкривається проблема обумовленості індивідуалізації процесів категоризації вищим метарівнем діяльності. Показано, що вибір формальної, індивідуально-ригідної і індивідуально-гнучкої стратегій категоризації може бути обумовлений рівнем розвитку креативних здібностей. Встановлено, що індивідуальні передумови стратегій категоризації мають різну структуру залежно від специфіки освіти (ментального досвіду).

Ключові слова: категоризація, метарівень діяльності, креативність, ментальний досвід, когнитивні стратегії.

M. Guskova

PhD of psychological sciences, Docent,
Department of Social and Applied Psychology,
Odessa I. I. Mechnikov National University

**THE RELATION BETWEEN QUALITATIVE-DYNAMIC
CHARACTERISTICS OF THE CATEGORIZATION AND CREATIVITY
DEPENDING ON THE SPECIFICS OF A MENTAL EXPERIENCE**

Summary

The article views the question of conditionality of the individual categorization. This categorization is determined by the meta-level activities. It is shown that the choice of «formal», «individual and rigid» and «individual and flexible» strategy of a categorization can be caused by a level of development of the creative abilities. It is established that the individual preconditions of the strategy of a categorization have a different structure depending on specifics of the education (mental experience).

Key words: categorizing, meta-activity level, creativity, mental experience, strategy cognitive.

Стаття надійшла до редакції 31.08.2013 р.

УДК: 159.922+008+791.83

Дементьева Капитолина Георгиевна

кандидат психологических наук, старший преподаватель

кафедры социальной и прикладной психологии

Одесского национального университета имени И. И. Мечникова

ЭТНОКУЛЬТУРНОЕ ПРОСТРАНСТВО ХУДОЖЕСТВЕННОЙ ДЕЯТЕЛЬНОСТИ АРТИСТОВ ЦИРКА

В статье рассматриваются особенности этнокультурного пространства художественной деятельности артистов цирка, продуктом которой является художественный образ, транслируемый через символы коллективно-бессознательного определенной этнической группы, представленный в номере артиста цирка.

Ключевые слова: этнокультурное пространство, художественная деятельность, артисты цирка, художественный образ, жанр, символы коллективно-бессознательного, номер.

Постановка проблемы. Особенности этнокультурного пространства художественной деятельности артистов цирка определяют различные этнические группы, которые испокон веков объединяются общим видом трудовой деятельности, результатом которой является художественный продукт - художественный образ. Изучение особенностей этнокультурного пространства конкретного вида художественной деятельности, поможет обозначить особенности культуры разных этнических групп, формирование этнокультурного пространства, общественных, межэтнических отношений, которые складываются в процессе создания художественного продукта - художественного образа.

Для этнических групп, в процессе создания художественного продукта, важно, с одной стороны, сохранить свою национальную идентичность, с другой - приобщиться к определённым идеям, ценностям, элементам мировоззрения, культуры и самосознания других наций, а также обогатить художественный продукт этнокультурного пространства своими концептами и духовными ценностями.

В отечественной психологии деятельностный подход получил свое развитие благодаря работам С. Л. Рубинштейна, А. Н. Леонтьева, Г. В. Суходольского, Л. Николова и других. В ряде научных работ, посвященных проблемам искусства цирка, рассмотрены такие важные вопросы как народные традиции клоунады С. М. Макарова, некоторые проблемы развития искусства клоунады,

Н. М. Румянцевой, драматургии коверной клоунады А. З. Житницкого, смеховой зрелищной культуре средневековья, (А. Г. Баканурский), смеху в Древней Руси (Д. С. Лихачева, А. М. Панченко, Н. В. Поньрко), истории западноевропейского театра (С. С. Мокульский), пантомиме (А. Румнева и др.) и касаются вопросов генезиса, специфики и выразительных средств, приемов искусства цирка.

Для понимания этнокультурного пространства художественной деятельности артистов цирка мы использовали предложенные структурно процессуальные характеристики деятельности Г. В. Суходольским.

Использовали следующие методы психодиагностического инструментария: нами был проведен анализ личных и публичных интервью, а также экспертная оценка цирковыми артистами разных жанров и представителями близких к ним по определенным составляющим видам деятельности. Экспертное оценивание было направлено на выявление психологических особенностей цирковой художественной деятельности артистов цирка, и их отличие от других видов деятельности. Эксперту предлагалось заполнить бланк, выделяя в отдельных графах особенности собственной деятельности, особенности цирковой деятельности а также общие для них особенности. Для экспертного оценивая были привлечены представители основных жанров цирковой художественной деятельности по 3 человека на каждый жанр и по 3 человека, составили представили других видов деятельности, которые имеют близкие элементы деятельности. В целом в экспертной оценки деятельности приняли участие 48 человек.

Кроме того, с помощью контент анализа, были проанализированы публичные интервью с ведущими деятелями циркового искусства на канале НТВ дрессировщиками братьями Запашными Э. и А., клоуном Полуниным Ю, клоуном Лейкиным Л, атлетом Дикулем В. А также нами были проведены личные интервью с дрессировщиком К. Э. (стаж работы в цирке 47 лет), с бывшим клоуном и акробатом С. В.М. (стаж работы в цирке 40 лет), бывшим акробатом П. О. П., (стаж работы в цирке 40 лет), бывший спортивным акробатом К. Г. В., (стаж работы в цирке 25 лет), а также клоуном группы «Маски Шоу» В. М.,(стаж работы 30 лет.)

Результаты нашего исследования позволяют сделать следующую интерпретацию полученных данных: этнокультурное пространство художественной деятельности артистов цирка напрямую зависит от уровня взаимопонимания, системы общих ценностей и концептов самих этнических групп объединенных в трудовой коллектив деятельности артистов цирка. Многовековой опыт толерантных отношений, которые оказывают благотворное влияние на формирование этнокультурного пространства и состояние межэтнического доверия в деятельности артистов цирка. Подтверждением тому являются совместное создание продуктов художественной деятельности художественных образов представленных в номерах артистов, где отражаются религиозные и светские

праздники, традиционные обрядовые мероприятия, взаимовыручка на бытовом уровне, совместное решение бытовых проблем, свободное владение большинством представителей различных этнических групп несколькими языками коренных народов, интернациональные браки. играют первостепенную роль в распространении единых идей и ценностей. Психологические особенности цирковой деятельности как вида художественной деятельности определяются через предложенные Г. В. Суходольским характеристики морфологии, праксиологии, аксиологии и онтологии деятельности. Морфологические признаки раскрываются через особенности составных элементов деятельности и ее структуры. Из позиции основных признаков морфологии выделяются составные элементы деятельности и ее структура. Составные элементы деятельности в контексте темы исследования - это действия, основанные на демонстрации субъектами деятельности разных трюков в художественно образной форме. Структура деятельности, с точки зрения деятельностного подхода - это система действий (номеров), что основывается на знаниях, умениях и навыках субъектов деятельности, с использованием цирковых средств выразительности, которая порождает художественный продукт - художественный образ. Анализ интервьюированного опроса, исследуемой проблематики дал возможность определить праксиологические признаки как функциональные и организационные характеристики, особенности совершенствования деятельности.

К функциональным особенностям деятельности отнесен процесс репетиций артистов цирка, во время которых происходит оттачивание мастерства, создания нового, проигрывания художественного образа и тому подобное. Организационные особенности деятельности - это всегда специфические особенности оформления пространства, где субъект цирковой художественной деятельности творчески реализуется. Совершенствование деятельности, раскрывается через творческий потенциал артистов цирка. Аксиологические признаки раскрывают потребности, ценности и оценочную рефлексию деятельности, а признаки, которые принадлежат к онтологии цирковой художественной деятельности, характеризуют индивидуальный опыт, коллективный опыт деятельности и ролевую идентификацию. Признаки онтологии позволяют позволяет эксплицировать проявление этнических символов, отражающих в демонстрации художественного продукта определенного народа, которые представляются в художественных образах отдельного номера и выражающие общие закономерности личностных особенностей артистов цирка.

Образ как субъективный феномен, возникающий в результате предметно-практической, сенсорно-перцептивной, мыслительной деятельности, представляющий целостное интегральное отражение действительности, в котором одновременно представлены основные перцептивные категории (пространство, движение, цвет, формы, фактура и т.д.). В образе осознается, в первую очередь, предметное содержание, соответствующее смысловой стороне стоящей перед субъектом задачи [8].

Структурно процесуальні характеристики художественної діяльності артистів цирку дозволили нам зрозуміти глибину процесу розвитку етнокультурного простору художественної діяльності артистів цирку, уходячих далеко в давність часів, приобщення до великих творчостям культури, присваєвані її результати.

Циркова художественна діяльність – розглядається як діяльність, в процесі якої створюється і сприймається вироблення мистецтва, як процес, протікаючий во часі і в суспільстві, зв'язаний з певними засобами діяльності і її кінцевими результатами – продуктами цієї діяльності, обумовлювана: індивідуальними якостями і індивідуально особливими рисами суб'єктами діяльності, естетичною природою продукту художественної діяльності – художественного образу і естетичними потребами людини. Циркова діяльність – один з найдавніших видів художественної діяльності може виступати як модель сучасних видів діяльності, в яких власний потенціал суб'єкта діяльності визначає як її норми, так і зміст діяльності.

Психологічне розвиток художественної діяльності артистів цирку буде підкорятися культурним традиціям. Згідно етнопсихологічному словнику національно психологічні особливостями основопологаюча категорія етнопсихологічної науки, призначена виражати головний зміст проявлення національної психіки, а також елементів її складових. Національно психологічні особливості особистості або етнічної групи в повній мірі можуть проявлятися тільки в діяльності, яка представляє собою систему дій, виконуваних з допомогою інструментів праці і спрямованих на задоволення матеріальних і духовних потреб людей.

Такого різноманітності жанрів, як в цирку, напевно, не зустриниш в інших видах мистецтва. «Жанр» – слово французьке, в перекладі означає «род», «вид» [1].

Суть кожного циркового жанру розкривається через номер. Саме в номері концентруються основні риси жанру. В цирку номером називається художественне вироблення, представляюче собою поєднання спеціально підібраних трюків, виконуваних в певній послідовності за принципом наростання їх складності і виразності. Кожен номер характеризується не тільки трюком і композицією, але і своїми ідейно-творчими завданнями, драматургією, специфічною для цирку і вираженою цирковими засобами, і, нарешті, спрямованістю емоційного впливу. Циркові жанри відрізняються одні від одних і за змістом і за формою. З видового різноманітності необхідно виділити ті, до яких належить головна роль в формуванні циркового мистецтва і на основі яких виріс сучасний цирк. До них відносяться: акробатика, клоунада, гімнастика, жонглирування, дрессировка, еквилібристика, атлетика, фокуси [1]. Так, в художественно-

ственном образе воздушных гимнастов (русские) представлен архетип Дурака, который проявлен в героико-романтической направленности, постановке сверхзадач, преодоление которых зависит не только от уровня физической и психологической подготовки, но и от проявления спонтанности, которой уделяется особое внимание в постановке номера. Также данный архетип проявляется в излишней склонности к необоснованному риску для подтверждения собственной значимости и профессионализма.

Жонглеры отличаются от артистов других жанров своей ловкостью, мгновенной реакцией, скоростью движений, развитым чувством ритма. Характерными особенностями личности являются: уверенность в себе, самоконтроль, высокая эмоциональная устойчивость, высокий уровень мотивации достижения успеха, авторитарность.

В художественном образе жонглеров, относящихся к этнической группе украинцев, представлен архетип Дитя, который выражается в инфантильном поведении (высокая спонтанность, перенос сюжетно-ролевой игры в профессиональную деятельность, демонстрация отсутствия рациональных действий в номере), открытость, использование обыденных предметов в качестве реквизита (фрукты, посуда, удочки, булавы, кольца и т.д.).

Личностные качества дрессировщика выглядят так: высокая эмоциональная устойчивость, уверенность в себе, независимость, самостоятельность, склонность к риску, самоконтроль, общительность, наблюдательность, внимательность.

В художественном образе можно проследить архетип Матери-Земли и архетип Бога, так как дрессированные животные вызывают чувство восхищения человеком, сумевшим укротить представителей дикой природы.

Искусство фокусника тонкое и сложное. Успех выступления фокусника зависит не только от изобретательности и оригинальности его трюков, но и от того, насколько он изящно, легко, артистически их доносит к зрителю. Личностные особенности фокусника отличаются особым сценическим вниманием артиста, которое воспитывается каждый день. Оно зависит от умения видеть, наблюдать, изучать жизнь глазом, ухом, сердцем и умом художника, который отбирает в жизни необходимый для его творчества типичный материал, что характерно для архетипа Ловкача. Их мастерство основывается на скорости и сноровке рук и на применении специальной аппаратуры. Отличаются экстраверсией, твердостью характера, авторитарностью.

Эквилибристам присущ высокий уровень контролируемой агрессивности, высокий уровень мотивации в достижении успеха, склонность к риску, твердость характера, эмоциональная устойчивость и самоконтроль.

В представленном узбеками художественном образе был выявлен национальный архетип Плуто, который отражает ловкость, находчивость, умение достигать своей цели, склонность к риску, игру на зрителя (манипуляция зрительскими эмоциями, вызов амбивалентных эмоциональных состояний у зри-

телей от страха к восторгу, от гнева к радости), демонстрация своей силы и совершенности тела и духа.

В клоунском жанре характерны архетип Мудреца, Плуто. У клоунов менее всего выражены этнические особенности в художественном образе, т.к. он напрямую общается со зрителем и приспосабливается к его национальным особенностям.

Для атлетов характерны физическая сила, гармонично развитая мускулатура, они могут снижать интенсивность входного болевого стимула. Высокая эмоциональная устойчивость, твердость характера, самоконтроль. У атлетов русской национальности был выявлен архетип Героя-Защитника, исторически заложенный в былинах, сказаниях русского фольклора [2].

Цирковые художественные образы социально-исторические (психологические) уходят своими корнями в глубокую древность, опосредуясь социокультурными, национальными и религиозными традициями. С помощью образов происходит восстановление (воспроизводство) самой ткани исторического сознания общества с его историей, преданиями, мифами, символами, памятниками.

Таким образом, структурно процессуальные характеристики художественной деятельности артистов цирка, позволили нам понять глубину процесса развития этнокультурного пространства, которое проявляется в доминировании определенного архетипа в продукте художественной деятельности - художественном образе.

Список использованных источников

1. Гуревич З. Б. О жанрах советского цирка. М.: Искусство, 1977. – 280 с.
2. Дементьева К. Г. Психологические особенности художественной деятельности артистов цирка // Дис...к. психол. наук. ...сп.19.00.01. ...- Одесса. 2011.- 164С.
3. Кривцун О. А. Историческая психология и художественный процесс. // Психологический журнал. 1990.№5,
4. Теплов Б. М. Заметки психолога при чтении художественной литературы. // Вопросы психологии. 1971.№6.
5. Хренов Н. А. Массовые реакции на искусство в контексте исторической психологии. // Художественное творчество и психология. М.1991.
6. Шкуратов В. А. Историческая психология. Ростов-на-Дону. М.1995.
7. Этнопсихологический словарь. — М.: МПСИ. В. Г. Крысько. 1999.
8. Психологический словарь / Под ред. В. В. Давыдова, А. В. Запорожца, Б. Ф. Ломова и др. М., 1983. С. 223

Дементьєва Капітолїна Георгіївна

кандидат психологічних наук, старший викладач
кафедри соціальної і прикладної психології
Одеського національного університету імені І. І. Мечникова

**ЕТНОКУЛЬТУРНИЙ ПРОСТІР
ХУДОЖНЬОЇ ДІЯЛЬНОСТІ АРТИСТІВ ЦИРКУ****Резюме**

У статті розглядаються особливості етнокультурного простору художньої діяльності артистів цирку, продуктом якої є представлений в номері артиста цирку художній образ, що транслюється через символи колективного несвідомого певної етнічної групи.

Ключові слова: етнокультурний простір, художня діяльність, артисти цирку, художній образ, жанр, символи колективного несвідомого, номер.

K. Dementieva

PhD of psychological sciences, Sr. teacher,
Department of Social and Applied Psychology,
Odessa I. I. Mechnikov National University

**ETHNOCULTURAL SPACE OF ART ACTIVITY OF CIRCUS
PERFORMERS****Summary**

The features of ethnocultural space of art activity of circus performers are examined in the article, the product of which is an image, translated through characters of collective unconsciousness of certain ethnic group, presented in the number of circus artists.

Key words: ethnocultural space, artistic activity, circus artists, image, genre, characters of collective unconscious.

Стаття надійшла до редакції 28.08.2013 р.

УДК 159.923.2

В. Ю. Духопельникова

аспирант кафедры социальной и прикладной психологии

Института математики, экономики и механики

Одесского национального университета имени И. И. Мечникова

ОБРАЗ Я, ОБРАЗ МИРА, ОБРАЗ СЕБЯ В МИРЕ КАК РЕСУРСЫ ПСИХИЧЕСКОЙ БЕЗОПАСНОСТИ ЛИЧНОСТИ

В статье рассматриваются некоторые особенности феномена личной безопасности, ресурсные возможности таких концептов как образ я, образ мира, образ себя в мире как динамической системы; роль этой системы в поддержании психического равновесия и перспективность её развития и трансформации в процессе психокоррекционной работы.

Ключевые слова: образ я, образ мира, психические ресурсы, личная безопасность.

Меняются эпохи, меняется общество, меняются стандарты, в т.ч. стандарты безопасности, «нормы» безопасности. Это причина того, что каждое поколение решает вопросы безопасности по-новому. Достаточно взглянуть на два определения термина «здоровье», чтобы заметить разницу в том, как будет решаться одна из стратегических долгосрочных задач общества – безопасность и охрана здоровья граждан. Само определение термина - это, по сути, формирование условия задачи, то, как она будет пониматься данным обществом в данный исторический период. Итак, определение БСЭ: «здоровье, естественное состояние организма, характеризующееся его уравниваемостью с окружающей средой и отсутствием каких-либо болезненных изменений», и определение ВОЗ (Всемирной организацией здравоохранения): «здоровье - это не отсутствие болезни как таковой или физических недостатков, а состояние полного физического, душевного и социального благополучия». Разные описания - разные задачи, разные способы и стратегии решения. Поскольку представление о безопасности и её защите будет трансформироваться, то определим безопасность как сложную, динамическую, многофакторную систему равновесия, которая усложняется с развитием общества и имеет тенденцию к росту благополучия, как общества в целом, так и каждого человека в отдельности.

Согласно определению А. В. Брушлинского, «субъектами и, вместе с тем, объектами безопасности являются личности, те или иные группы людей, государство, общество, все человечество в целом. Соответственно обычно выделяют, прежде всего, национальную безопасность и три ее уровня: безопасность

личности, общества и государства. Более конкретно – это безопасность политическая, экономическая, военная, экологическая, культурная, информационная, психологическая» [2].

И. А. Баева отмечает два главных системообразующих вида безопасности – безопасность физическую и психологическую; все же остальные виды безопасности включают их в свою структуру [1].

Психологическая безопасность, в свою очередь, определяется совокупностью следующих показателей:

- 1) состояние сохранности психики человека;
- 2) сохранение целостности личности, адаптивности функционирования человека, социальных групп, общества;
- 3) устойчивое развитие и нормальное функционирование человека во взаимодействии со средой (умение защититься от угроз и умение создавать психологически безопасные отношения);
- 4) возможности среды и личности по предотвращению и устранению угроз;
- 5) состояние среды, создающее защищенность или свободное от проявлений психологического насилия во взаимодействии, способствующее удовлетворению потребностей в личностно–доверительном общении, создающее референтную значимость/причастность к среде и обеспечивающее психическое здоровье включенных в нее участников» [6]. Т.о., подводят итоги авторы, психологическая безопасность личности и среды неотделимы друг от друга; более того, можно говорить о том, что это единая система. Согласно определению А. В. Брушлинского личность выступает одновременно как объект, так и субъект безопасности; а вместе с тем, угроза и защита, также исходят от субъекта, т.е. человека, – отмечает И. А. Баева [1]. Именно человек выступает как главный источник опасности, в т.ч. и для самого себя.

В своей книге «Как стать несчастным без посторонней помощи» Пауль Вацлавик приводит несколько показательных цитат классиков, иллюстрирующих удивительную, казалось бы, иррациональную тенденцию:

«...Чего же можно ожидать от человека?.. Да осыпьте его всеми земными благами, утопите в счастье совсем с головой, так, чтобы только пузырьки вскакивали на поверхности счастья, как на воде; дайте ему такое экономическое довольство, чтоб ему совсем уж ничего больше не оставалось делать, кроме как спать, кушать пряники и хлопотать о прекращении всемирной истории, так он вам и тут,- человек-то, и тут,- из одной неблагодарности, из одного паквиля мерзость сделает. Рискнет даже пряниками и нарочно пожелает самого пагубного вздора, самой неэкономической бессмыслицы, единственно для того, чтобы ко всему этому положительному благоразумию примешать свой пагубный фантастический элемент. Именно свои фантастические мечты, свою пошлейшую глупость пожелает удержать за собой...» (Ф. М. Достоевский) [3].

Нечто подобное мы встречаем и в стихотворении М. Ю. Лермонтова «Парус»: «Под ним струя светлей лазури, над ним луч солнца золотой. А он, мятежный, просит бури...». Как отмечает Пауль Вацлавик, мудрость известная с

незапамятных времен заключается в том, что «человек весьма плохо приспособлен к тому, чтобы сносить абсолютное блаженство» [3]. И это тот психический феномен, который необходимо учитывать, при решении вопросов безопасности, личной безопасности, личного душевного здоровья и благополучия; помнить, что «угроза и защита, исходят от субъекта, человека» И. А. Баева [1].

Социально-психологическая, и как следствие, личная психологическая безопасность – это сложный комплекс множества факторов и характера их влияния на конкретную личность в данный конкретный момент. Учитывая то, что личность не тождественна самой себе во времени, одни и те же условия могут восприниматься как «благоприятные» так и «неблагоприятные», опасные, и даже угрожающие.

Субъективная оценка опасности/безопасности одной и той же ситуации может вызывать переживания разного качества и интенсивности (от чувства свободы, безопасности, защищенности, до беспокойства, волнения, тревоги, страха и паники).

Объект вызывающий опасение может принадлежать любой сфере (внутриличностной, личностной, социальной, национальной, политической, экономической, экологической и т.д.), быть любым по масштабу (от нано-, микроуровня, до государственного, планетарного, общечеловеческого, вселенского масштаба), быть эндогенным или экзогенным по своей природе (порождаться самой системой или подвергаться угрозе извне), быть реальным и мнимым, рациональным и иррациональным, а также вызывать беспокойство возможными последствиями, в т.ч. последствиями неосуществившегося события, и вызывать неадекватную по интенсивности переживания реакцию.

Т.о. состояние безопасности это сложная система «психического гомеостаза», преобразованный результат оценки текущей ситуации, её развития во времени, возможных угроз, рисков, величины возможного ущерба в краткосрочной и долгосрочной перспективе как для как системы в целом (человек, коллектив, общество, человечество, экология и пр.), так и для составляющих её подсистем и элементов.

В этом контексте особое звучание приобретает афоризм о том, что «оптимист – это плохо осведомленный пессимист» и наблюдение Г. Честертона, что «не то чтобы мир стал гораздо хуже, но освещение событий стало гораздо лучше». Тем не менее, несмотря на множество факторов способных повлиять на уровень переживаемой субъективной безопасности, «оптимисты лучше всех скрывают свой пессимизм» (Е. Шпигель).

В своих исследованиях Ч. Д. Спилбергер и Ю. Л. Ханин пришли к выводу, что уровень личной тревожности, как черты характера, проявляется устойчивой склонностью воспринимать большой круг ситуаций как угрожающих и реагировать на них состоянием тревоги; тревожность является одним из показателей и характеристик субъективного ощущения личной безопасности, однако, как можно видеть, он индивидуален и не зависит напрямую от внешне-

го благополучия. Более того, отмечают ученые, у каждого человека свой индивидуальный оптимальный уровень полезной тревоги.

Ещё одним ярким примером специфичности личной безопасности м.б. такой психический феномен как фобия: фобия (от греч. φόβος - «страх») - симптом, сутью которого является иррациональный неконтролируемый страх или устойчивое переживание излишней тревоги в определённых ситуациях или в присутствии (ожидании) некоего известного объекта [9].

Среди достаточно известных и «понятных», (а значит распространенных, рационально объяснимых, и потому вполне приемлемых в легкой форме проявления - волнение, беспокойство) такие фобии, как: авиафобия (боязнь полётов), арахнофобия (боязнь пауков), агорафобия (боязнь открытых мест, площадей, толп людей, рынков), клаустрофобия (боязнь закрытых пространств).

Но есть и такие, как: эйсоптрофобия/спектрофобия (боязнь собственного отражения в зеркале), атихифобия (боязнь совершить ошибку), децидофобия (боязнь принимать решения), аутофобия (боязнь одиночества), панфобия (боязнь всего или постоянный страх по неизвестной причине), в которых ключевым является сам субъект, и в которых он сам выступает как основной источник опасности, как для других, так и для себя самого.

Восприятие мнимой опасности (доходящее до фобической реакции) оказывает влияние на принятие решения, определяет модель поведения и, по сути, формирует внутреннюю реальность, по интенсивности и качеству переживания несоизмеримую с однородными обыденными событиями.

Это внутреннее событие, «прочитываемое», трактуемое как экстремально опасное, вызывает к жизни новое описание мира, описание кто я и каково мое место в мире. Оно качественно отличается от описания себя в ситуациях трактуемых как относительно «безопасные» (на которые фобической реакции не возникает).

Таким образом, в относительно безопасной ситуации может находиться человек, ощущающий, переживающий её как крайне опасную, и реагирующий на неё «соответствующим» образом, и именно этим представляющий опасность, в том числе эндогенную, прежде всего, для себя самого, что может привести к ущербу как физического (состояние стресса, перепады давления), так и психического, и социального здоровья.

Анализ количества существующих на данный момент фобий (их насчитывают от 300 до 1030) и разнообразие объектов фобической реакции (они, как правило, отображены в названии фобии) подводит к выводу, что состояние опасности/безопасности, степень выраженности этого состояния – это феномен субъективный по своей природе, во многом зависящий от индивидуальной оценки, «прочтения» самой ситуации, себя (представления о себе), и себя в этой ситуации. Возможность иного прочтения и трактовки, (трансформации описания системы я-мир, что есть я, каков мир, каково мое место в мире), и как следствие качественные изменения системы внутренних отношений-реакций,

позволяет рассматривать систему концепций личности как потенциальный ресурс личности в аспекте безопасности.

Фобия, неконтролируемый иррациональный страх, сильная, но не единственная реакция на опасность. Во всем спектре реакций шкалы опасно-безопасно находятся и более легкие, порой неосознаваемые – неприязнь, беспокойство, волнение, брезгливость. Часто эти реакции проявляют себя на уровне условных рефлексов, имеют социально-культурное происхождение, вытекают из сформированной системы ценностей. Они слабо рефлексированы и осознаются, бывают порождены частным мнением-отношением и закрепляются как допустимая/принятая «норма» реагирования в однотипных ситуациях.

По мнению И. А. Боевой «существуют два главных системообразующих вида безопасности – физическая и психологическая, а все остальные включают их в свою структуру. При этом психологическая безопасность первична, ибо ценности и смыслы, представления и отношения человека диктуют его поведение» [1]. Обратим внимание, что ценности, смыслы и представления как система отношений детерминирует поведение человека, влияют на принятие решения и каждый раз, в каждой новой ситуации определяют его позицию/реакцию. Часто на бессознательном уровне постфактум зафиксированный и замеченный негативный (отвращение/брезгливость) или позитивный (интерес/любопытство) сигнал-реакция на объект/ситуацию является достаточным для принятия решения о дальнейшем взаимодействии; и нужны сознательные усилия, чтобы это решение изменить, чтобы изменилась сама система отношений (как производная этого неосознанного поведения), и как следствие – изменится и решение. Таким образом, мы можем видеть, что феномен безопасности сложный по своей внутренней структуре и может вызывать внутриличностные конфликты. Работа с системой ценностей, осознанное формирование ключевых представлений о безопасности, навыки осознанной реакции, в т.ч. ментальной, на возможную опасность – это перспективные направления психокоррекции.

Обнаружение мнимого источника опасности порой непростая задача. Можно провести аналогию, что подобно тому, как существуют физические аллергические реакции, как ярко выраженная индивидуальная непереносимость, вызванная химическим, биологическим, температурным раздражителем, также существуют и психогенные, нейрогенные, аллергические и алергоподобные синдромы разнообразного генеза/происхождения, в т.ч. такие, когда «роль эмоций, вегетативной нервной системы при внимательной клинико-логической оценке случая проступает явно или завуалированно». [10].

Можно предположить, что за эмоциональным раздражителем может стоять когнитивный – ценность, образ мышления и пр. и порождать отношения, известные психологам как идиосинкразия – психологическая несовместимость, непереносимость некоторыми людьми друг друга. Это могут быть также конфликты эндогенные, между разными системами, например когнитивно-эмоциональные, внутриличностные конфликты, в которых раздражителем может

быть неприемлемая навязанная ценность, вызывающая внутреннее отторжение. Таким образом, система ценностей человека, образ его мышления, продукты собственной мыследеятельности могут вызывать некое подобие аллергии (неприятия, раздражения, отторжения), аутоаллергии (как конфликт разных систем человека, например системы убеждений и ценностей), непереносимость самого себя и как результат – аутоагрессию, реализующуюся в т.ч. уже в соматических, психосоматических расстройствах [10].

Несмотря на то, что потребность в самоактуализации отнесена к высшим потребностям (согласно воззрениям А. Маслоу), она активна и ежедневно реализуется как насущная потребность. Не являясь доминирующей, как сознательно реализуемая, она, тем не менее, постоянно активна и «включена» через систему общечеловеческих ценностей как доминанта собственного самосознания, находит множество способов реализации в процессе становления человека, обеспечивая сложный баланс (подобно вестибулярному аппарату, поддерживающему прямохождение), «равновесие» ценностей/потребностей. Однако, несмотря на то, что доминанта (по мнению Ухтомского) способна трансформироваться в любое «индивидуальное психическое содержание», сами способы становления могут быть детерминированы культурой, социальной средой, быть неосуществимыми и неприемлемыми в сложившихся обстоятельствах. Это может быть ещё одной причиной проявления аутоагрессии к себе, и, как следствие, причинять ущерб собственному психическому здоровью.

Согласно теории К. Альдерфера «людей заботят только три потребности – потребность существовать, потребность общаться с другими и потребность своего роста и развития» [8]. Эти три потребности – существование, общение, развитие – являются аспектами более общего процесса: развития/расширения/качественного изменения, другими словами – непрерывность себя в развитии (как условие существования). Развитие же можно рассматривать в двух аспектах: первое – как распространение-экспансия, (тенденции характерные для всех живых организмов, и можно предполагать у них некую общую производную, присущую самой природе), и тогда, рано или поздно, количество переходит в качество; второе – изначально качественное изменение организации самой структуры как системы, качественное её преобразование. Другая модель – это «распознавание» себя, узнавание родственного, подобного себе в уже существующем, и интеграция его в себя через собственную универсализацию; но тогда определение «кто я», «форма» представления о себе неизбежно будет меняться, трансформироваться, при «встрече» с каждым новым объектом – превращаясь в «я есть то». По сути это прототип мимикрии, которая, так же как и экспансия, распространена в животном мире. Но если в мимикрии важна характеристика «какой», качества (мы с тобой одной крови/расцветки/формы – ты и я), то изменения на этом уровне – это изменение «кто я», вопрос о сущности, до момента «я везде», «я есть всё». Два вектора-цикла: внешний – экспансии и внутренний – качественного преобразования «кто я», на этом сходятся

ся. И в том и в другом случае мы получаем качественное изменение описания я, его качественное преобразование. Одно направление вовне, другое внутрь. Моделью такой направленности работы сознания может быть тор: движение внутрь, которое превращается в движение наружу, и движение наружу, которое обращается в движение внутрь.

Эта направленность работы сознания отображается в большинстве классических религиозных учений и звучит как «тат твам аси» – «то есть я» у индусов, «будда во мне приветствует будду в тебе» и «пребудьте во Мне, и Я в вас» христианства, что может быть воспринято как принципиальное тождество, признание его, или же (на менее глубоком уровне) трактоваться как распространение – перенос сознания. Поэтому можно сделать вывод, что и низшие, и высшие потребности – одной природы; формы же проявления этой природы трансформируются, тем не менее, сохраняя принципиальную преемственность каждого из этапов развития, а на каком-то уровне и тождественность; верно это и для самореализации и развития личности во всем разнообразии её потребностей. Об этом же говорил Я. А. Пономарев: «творчество – необходимое условие развития материи, образования ее новых форм, вместе с возникновением которых меняются и сами формы творчества..., творчество человека – одна из таких форм».

Подводя итоги, можно отметить, что перспективным ресурсом безопасности может быть система описаний «кто я», «что есть мир», «кто я в этом мире», другими словами – образ себя, образ мира, образ себя в мире. В единой системе эти три достаточно самостоятельных элемента детерминируют поведение человека, являются воплощенной системой целей, ценностей, представлений. Само по себе описание «Кто я» – может предоставлять личности одни полномочия, но описание «кто я в мире» – это новая система отношений, обладающая новыми качествами; что есть мир сам по себе, и каков он ко мне, как он «расположен», какое отношение между нами. Работа с этой системой описаний является потенциально перспективной, поскольку описывает не статичные системы сами по себе, но пространство их отношений как систему, то, что можно назвать «пространством социальной технологии», описанной В. И. Подшивалкиной [7]. Работа с этой системой представлений перспективна ещё и потому, что сами описания «образ я» – представление о себе, «образ мира» – представление о мире, – это индивидуальные сложившиеся спонтанно «модели», лишь частично отображающие в большинстве случаев реальные возможности как человека так и мира, искаженные неполной информацией, не так понятой. Однако, эти модели-образы могут быть собраны «раз и навсегда», и восприниматься как неизменная данность, без права что-то менять в образе себя, в образе мира, в своем месте в мире. Поэтому активная позиция в системе отношений «образ я – образ мира – образ себя в мире», право менять и трансформировать эту систему представлений и каждый из её элементов в отдельности, безусловно, является мощным ресурсом.

Список использованных источников

1. *Баева И. А.* Психология безопасности: история, становление, перспективы. - URL: <http://www.vash-psiolog.info/nats/20154-psixologiya-bezopasnosti-istoriya-stanovlenie-perspektivy.html> (дата обращения: 31.08.2013)
2. *Брушлинский А. В.* Субъект безопасности и безопасность субъекта // Проблемы информационно-психологической безопасности. Сб. статей и м-лов конференции. – М., 1996. URL: <http://www.vash-psiolog.info/nats/20154-psixologiya-bezopasnosti-istoriya-stanovlenie-perspektivy.html>. Дата обращения: 31.08.2013.
3. *Вацлавик П.* Как стать несчастным без посторонней помощи. Попурри, 2003.- 112 с.
4. Магомед-Эминов М.Ш. Психика как работа // Вестник московского университета. – 2011. – №4. - с. 129-133.
5. *Матвеева Л. В., Лаврова Е. В.* Исследование трансформаций представления об опасности под влиянием СМИ // Вестник московского университета. - 2011. - №4. - с. 66-75
6. *Педагогическая психология* / под общ. ред. А. Орловой, Л. Регуш. - Питер, 2008. - 560 с.
7. *Подшивалкина В. И.* Социальные технологии: проблемы методологии и практики. - Кишинёв: Центральная типография, 1997. -352 с.
8. *Теория потребностей К. Альдерфера* // Википедия: свободная электронная энциклопедия: на русском языке [Электронный ресурс] // URL: <http://ru.wikipedia.org> (дата обращения: 31.08.2013)
9. *Фобия* // Википедия: свободная электронная энциклопедия: на русском языке [Электронный ресурс] // URL: <http://ru.wikipedia.org> (дата обращения: 31.08.2013)
10. *Шапошников Е. А.* Нервная аллергия. - URL: http://medpositive.ru/?category=psixologiya&altname=Allergiya_na_nervnoy_pochve (дата обращения: 31.08.2013)

В. Ю. Духопельникова

Аспирант кафедры соціальної і прикладної психології
Інституту математики, економіки і механіки (ІМЕМ)
Одеський національний університет імені І. І. Мечникова

ОБРАЗ Я, ОБРАЗ СВІТУ, ОБРАЗ СЕБЕ У СВІТІ ЯК РЕСУРСИ ПСИХІЧНОЇ БЕЗПЕКИ ОСОБИСТОСТІ

Резюме

У статті розглядаються деякі особливості феномену особистої безпеки, ресурсні можливості таких концептів, як образ я, образ світу і образ себе у світі як динамічної системи; роль цієї системи у підтримці психічної рівноваги і перспективність її розвитку і трансформації у процесі психокорегуючої роботи.

Ключові слова: образ я, образ світу, психічні ресурси, особиста безпека.

V. Dukhopelnykova

Graduate student, Department of Social and Applied Psychology,
Odessa I. I. Mechnikov National University

THE WAY I SEE THE WORLD, IMAGE OF HIMSELF IN THE WORLD, MENTAL IMAGIES AS RESOURCES FOR SECURITY OF PERSONALITY

The article discusses some of the features of the phenomenon of personal security, resource potential of self concept, world concept, accordance between them as a dynamic system, and the role of this system as a psycho-correctional resources.

Key words: self concept, world concept, mental resources, emotional security.

Стаття надійшла до редакції 31.08.2013 р.

УДК: 323.28

Иванова Нина Валерьевна

кандидат исторических наук,
научный сотрудник Центра этнологии
Института культурного наследия Академии наук Молдовы

ОБРАЗ МОЛДОВЫ В ПРЕДСТАВЛЕНИИ УЧАЩЕЙСЯ МОЛОДЕЖИ

В статье представлены результаты пилотного исследования образа Молдовы, проведенного среди студентов – представителей трех этнических групп. Трансформационный период и экономическая ситуация в целом не способствовали формированию привлекательного образа страны проживания.

Ключевые слова: образ страны, представления, трансформационный период, символы

В настоящее время социальных трансформаций в Республике Молдова, получившей независимость с распадом СССР, тема изучения символического поля и представлений о стране оказывается достаточно актуальной и перспективной, хотя и мало исследованной. Одна из причин ее актуальности - насыщенная политическая жизнь Молдовы и «противостояние» исторических символов, которую можно наблюдать в последнее время. Республика Молдова также участвует в общемировых процессах глобализации и сопутствующих ей явлениях: социальной трансформации, фрагментации общества, изменениях традиционных социальных связей. Все это придает особый смысл изучению социальных представлений различных групп современного молдавского общества. Образ страны как социальное представление также может стать источником прогноза формирования и трансформации идентичности на уровне государства.

Национальная символика отражает память и духовное наследие нации. Как правило, она соответствует эпохе и подвержена изменениям вместе со сменой государственной организации и политического строя. Если нарушаются условия соответствия символов реальности, символическая система теряет хождение, доверие, и происходит поиск альтернативы развития или «символьная революция» (Mînăscuță, 2003, с. 126). Как отметил исследователь политических символов Д. А. Мисюров, операции с символами в социально-политической сфере приводят к созданию сообществ с новыми заданными качествами (Мисюров, 2009, с. 125). Примером этому могут служить современные исследования России, которые выявили бреши в символических полях населения, осо-

бенно молодежи. Так, мифологическая картина мира, которая господствовала в советский период, сменилась хаосом 90-х годов прошлого столетия, и в настоящий момент молодежь практически полностью дезориентирована в плане наполнения образа своей страны конкретным содержанием (Евгеньева, 2008, с. 168).

В данной публикации мы хотели бы осветить результаты пилотного исследования представлений о своей стране молодежи Республики Молдова. В нем приняли участие представители трех этнических групп (молдаване, русские, украинцы) мун. Бельцы. Предлагаемая к заполнению анкета содержала вопросы, касающиеся представлений испытуемых о родной стране, в том числе ассоциативные. На основе ответов были выделены предварительные категории, при помощи которых строились образы Республики Молдова и абстрактной «родины» (Таблица 1,2).

Предварительно были выделены следующие категории образа Республики Молдова (в порядке количества упоминаний): негативные социальные и экономические явления (бедность, безработица, коррупция и т.п.); природа (луга, поля, Днестр); тема вина; пища (мамалыга, брынза и т.п.); история и культура (Штефан чел Маре, жок, музыка); государство (парламент, альянс, войска и т.п.); экономика (сельское хозяйство, лей); друзья (коллеги, приятели); патриотизм (Родина); родственники; дом; положительные эмоции (счастье, солнце, мир); туризм; территория (страна, город, село); регион (Бельцы); защита (охрана, защита); положительные качества населения (гостеприимство, отзывчивость); национальность (молдаване, молдавский язык); религия (священные места).

Как можно заметить, образ страны проживания формируется, начиная от объективных характеристик (природа, история, туризм, культура, пища). Сюда также можно отнести специфическую для Молдовы тему вина. Затем наслаивается категория государства и экономики. Венчают образ отношение к стране проживания. Оно может быть негативным (неудовлетворенность социальными и экономическими явлениями, политикой государства) и позитивным. В последнем случае страна воспринимается как дом, своя территория, присутствует чувство патриотизма, положительные ассоциации и чувство защиты.

Во всех группах доминируют такие категории как: негативные социальные и экономические явления (15-21%), тема вина (10-13%), традиционная пища (10%), история и культура (7-11%). Тем не менее, существуют этнические особенности восприятия Молдовы. Так, для группы молдаван особую важность имеет природа (15%); для группы русских – родственники (11%), территория (9%) и положительные эмоции (11%). Следует отметить, что во всех группах отмечается низкий процент восприятия Молдовы как государства (1,5 – 5%), и что еще важнее как «дома» (2- 3%).

Для формирования образа «родины» были выделены такие категории, как: родственники; дом; моральные доминанты (долг, заслуги, честь и т.п.); защита; территория; культура и история; природа; друзья; учебные заведения; память

(воспоминания, детство); патриотизм; регион; государство; положительные эмоции; положительные качества населения; религия; негативные явления; пища; тема вина; жизнь.

В принципе многие категории совпадают с категориями образа Молдовы. Однако, образ родины, как правило, гораздо более позитивен. Он формируется, в первую очередь, за счет кругов близости по отношению к испытуемому (дом, семья, друзья, ближайшая территория – школа, город, затем – работа и коллеги) и соответствующих положительных эмоций. Далее круг расширяется до региона, страны (объективные характеристики страны) и государства. отождествление родины со страной проживания порождает чувства защищенности, патриотизма и соответствующие моральные установки (долг, честь и т.п.).

Во всех группах доминируют такие категории, как: дом, родственники и друзья. Тем не менее, ярко выражены этнические различия восприятия образа «родины». Так, в группе молдаван почти четверть ассоциаций относится к категории «родственники», в то время как в остальных группах это 12-13%. Также интересно отметить, что именно в группе молдаван категория «защита» набрала 9%, а в русской группе, например, всего 1%. Между русской и украинской группами отличия незначительны. В обеих группах большее количество ассоциаций относится к положительным эмоциям – 15% (у молдаван – 2%). Возможно, это связано с более абстрактным образом «родины», не напрямую привязанным к Молдове. В группе молдаван образ «родины» более конкретный и завязан на семейных связях. Образ «родины» почти не связан с образом Молдовы во всех группах. Родину в качестве государства видят 2% молдаван и 4% русских.

Интерпретации результатов требует более подробного исследования на большей выборке. В настоящее время в стадии обработки находятся результаты исследования среди учащейся молодежи пяти этнических групп Республики Молдова (молдаване, украинцы, русские, гагаузы, болгары). Еще до подсчетов, на стадии наблюдения за испытуемыми в ходе сбора материалов мы отметили такие тревожные признаки, как некомпетентность, незнание истории и культуры своей страны, отсутствие интереса к заданным вопросам. Вероятно, столь низкая мотивация объясняется неудовлетворительными экономическими условиями в стране и нацеленностью на выезд как результат. Кроме того, очевидно, что символы играют достаточно незначительную роль в жизни молодежи. К сожалению, индифферентное отношение к стране проживания у населения, и особенно у молодежи – ее будущего, не является благоприятным прогнозом для развития общества.

Таблиця 1
Асоціації (в %) с образом Республики Молдова у трех групп испытуемых

Категории (Молдова)	Молдаване	Украинцы	Русские
Негативные явления	15	16	21
Тема вина	13	12	10
Природа	15	8	7
Пища	11	10	10
История и культура	7	11	9
Государство	5	1,5	6
Экономика	4	6	
Друзья	5	2	2
Патриотизм	4	4,5	4
Родственники	3	6	11
Дом	3	2	3
Положительные эмоции	2	1,5	5
Туризм	1,5	1,5	3
Территория	1,5	5	9
Регион	1,5		2
Защита	1		2
Качества населения (+)		4	1
Национальность			3
Религия			1

Таблица 2
Ассоциации (в %) с образом Родины у трех групп испытуемых

Категории (Родина)	Молдаване	Украинцы	Русские
Родственники	23	12	13
Дом	11	15	16
Моральные доминанты	9	4	8
Защита	9	4	1
Территория	8	7	11
Культура и история	6	4	5
Природа	7	7	3
Друзья	5	11	8
Учебные заведения	5	2	
Память	4	6	1
Патриотизм	3	2	4
Регион	3		3
Государство	2		4
Положительные эмоции	2	15	15
Качества населения (+)	2	2	
Религия	2	2	1
Негативные явления			2
Тема вина		1	2
Пища	1	2	3
Жизнь	1	2	

Список использованных источников

1. *Minăscuță Cezar*. Simbolurile politice – modalități de identificare națională (studiu politogico-istoric). Teza de doctor în științe politice. Ch. 2003
2. *Евгеньева Т. В.* Символы национально-государственной идентичности в сознании современной российской молодежи. / Образы государств, наций и лидеров. Под ред. Шестопаля Е. Б. М: Аспект-пресс, 2008, с. 167-174
3. *Мисюров Д. А.* символическое моделирование в России: трансформации «имперско-советско-президентской» модели / Полис. № 3, 2009, с. 125-135

Іванова Ніна Валеріївна

кандидат історичних наук,
науковий співробітник Центру етнології
Інституту Культурного Надбання при Академії Наук Молдови

ОБРАЗ МОЛДОВИ В УЯВЛЕННІ МОЛОДІ, ЩО НАВЧАЄТЬСЯ

Резюме

В статті представлені результати пілотажного дослідження образу Молдови, проведеного серед студентів – представників трьох етнічних груп. Трансформаційний період та економічна ситуація в цілому не сприяли формуванню привабливого образу країни проживання.

Ключові слова: образ країни, уявлення, трансформаційний період, символи.

N. Ivanova

PhD of historical sciences,
Scientific researcher at the Center of Ethnology,
Institute of Cultural Heritage, Academy of Sciences of Moldova

MOLDOVA'S IMAGE IN THE REPRESENTATIONS OF ITS STUDENT YOUTH

Summary

The present article deals with some results of a pilot study aimed to define Moldova's image. The research was carried out among students – representatives of three ethnic groups. Transformation period and difficult economic situation are the main reasons why the country doesn't possess an attractive image for its inhabitants.

Key words: state image, representations, transformation period, symbols.

Стаття надійшла до редакції 30.08.2013 р.

УДК 159.9.316.6

Кауненко Ирина Ивановна

кандидат психологических наук, доцент
старший научный сотрудник Центра этнологии
Института культурного наследия
Академии наук Республики Молдова

**ЭТНИЧЕСКОЕ САМООПРЕДЕЛЕНИЕ МОЛОДЁЖИ ИОЛДОВЫ В
ТРАНСФОРМИРУЮЩЕМСЯ ОБЩЕСТВЕ**

В статье проводится сравнительный анализ изучения идентичности молодёжи этнических групп – молдаван, русских, украинцев, гагаузов, болгар. Проводится сравнение эмпирических данных выборки 2006 и 2013г. Усилилась этническая компонента на личностном уровне у молодёжи болгар, украинцев. Для всех этнических групп характерна биэтничность с группой русских.

Ключевые слова: этническая идентичность, этнические стереотипы, автостереотипы, гетеростереотипы, аффилиация.

Изучение этноидентификационных процессов на постсоветском пространстве представляет интерес, как в научном плане, так и в практическом. С одной стороны, «кризис идентичности стал спутником трансформирующихся обществ, и проблема формирования позитивной, ориентированной на развитие идентичности оказывается здесь ключевым условием демократических изменений» [4,с.9].

С другой стороны, с другой стороны, этническая идентичность связана с социальным способом существования человека, структурной организацией общества. Дж. Де Вос, американский антрополог, тесно связывает этничность с осознанием «личного выживания в рамках исторической непрерывности (continuity) существования группы. По этой причине невозможность остаться в группе приводит к ощущению вины. Это своеобразная форма убийства предков, в том числе и родителей, которые «живы» до тех пор, пока определённые символы их культуры переносятся дальше – из прошлого в настоящее и будущее... Выживание группы – гарантия выживания принадлежащего к ней человека (даже если и не в сугубо личном смысле) [1,с.244].

Нами, в течение ряда лет, исследуется этническая идентичность у представителей различных этнических групп.

В своём исследовании, мы исходим из того, что трансформационные процессы, происходящие в обществе, оказывают влияние на идентичность этни-

ческих групп. Особенности протекания этноидентификационных процессов, зависят от статуса групп – большинство-меньшинство; их этнокультурных особенностей, этнополитической ситуации.

Этническую идентичность мы рассматриваем как результат когнитивно-эмоционального процесса самоопределения индивида в социальном пространстве относительно многих этносов, переживания отношения Я и этнической среды – своего тождества с одной или несколькими общностями и отделения от других. Этническая идентичность индивида формируется в рамках определённой культуры и в процессе межэтнического взаимодействия, но относительно самостоятельна и от того и от другого. [6].

При изучении этнической идентичности мы исходили из того, что «осознание себя членом этноса предполагает наличие представлений о психологических особенностях этой общности и о себе, как носителе этих черт. Эти представления выступают в форме специфических образований – автостереотипов, которые формируются одновременно и находятся в тесной взаимосвязи с представлениями о других этнических общностях – гетеростереотипами [6, с143.].

В данной статье мы кратко проанализируем эмпирические данные, полученные на основе изучения этнической идентичности молодёжи, выборки 2006 и 2013 гг.

Выборка составила – 400 респондентов. Возрасти статус – студенты, 18-25 лет. Этнические группы – молдаване, русские, украинцы, гагаузы, болгары. Регионы – Кишинёв, Комрат (Гагауз Ери), Тараклия. Период исследования – 2006; 2013 г.

Методический инструментарий: – Для изучения этнических стереотипов нами был применён «Диагностический тест отношений» (ДТО) [5]. ДТО позволяет измерить следующие параметры этнических стереотипов: *амбивалентность, выраженность и направленность*. Их количественные показатели рассматриваются как эмпирические индикаторы эмоционально-оценочного компонента этнического стереотипа. Изучение аффилиативных тенденций проводилось с помощью методической разработки «Этническая аффилиация» [5]. Для сравнения различий параметров этнических стереотипов был применён критерий Манна-Уитни. При обработке данных использовались статистические пакеты SPSS 12.0 и Excel.

Изучение этнических стереотипов представляет особый интерес, так как они составляют содержательную опору этнической идентичности. При изучении этнических стереотипов мы сопоставили:

- образ “Я” и автостереотип, для определения идентификации с группой на *личностном* уровне, т.е. значимость этнической компоненты в образе «Я»; (личностно –ингрупповой уровень);
- образ «Я» и гетеростереотип молдаван, русских, для определения уровня *этнической дифференциации или идентификации с аутгруппой*

ной (молдаван, русских) (личностно-аугрупповой уровень);

- автостереотип этнических групп с гетеростереотипом молдаван, русских для определения близости этнических групп; (групповой-групповой уровень).

Обратимся к результатам исследования. Как изменились за 7 лет, и изменились ли этнические стереотипы разных этнических групп?

Анализ эмпирических данных по этническим стереотипам молодёжи молдаван, русских, украинцев, болгар, гагаузов, позволяет сделать следующие выводы:

- Выявлена биэтничность с группой русских у всех исследуемых групп (сопоставление автостереотипа этнических групп с гетеростереотипом молдаван, русских). Причём если у молодёжи гагаузов выборки 2006г. была дифференциация автостереотипа с образом группы русских ($p < 0,01$), то в выборке 2013 г. статистических различий нет. Мы знаем, что группы меньшинства довлеют к группе большинства, но в нашем случае – группы меньшинства и большинства довлеют к группе меньшинства.

- У групп молодёжи украинцев, болгар выборки 2013г. произошло усиление этнической компоненты на личностном уровне, т.е. её актуализация, что может свидетельствовать о латентно протекающих процессах дисфункционального развития идентичности данных этнических групп.

- У группы русских, украинцев выявлен слабо отрицательный гетеростереотип молдаван, что также свидетельствует о тенденции дисгармоничного развития данных этнических групп (рис. 1, 2). Этническая идентичность у молодёжи украинцев выборки 2006г. была наиболее гармоничной (3, с. 40-51). У группы русских произошли изменения на личностном уровне. Выявлены статистически значимые различия при сравнении образа Я и автостереотипа, тогда как у молодёжи русских выборки 2006г. этничность была значима на личностном уровне. Это свидетельствует о тенденции к адаптации к этносоциальным изменениям.

- У молодёжи гагаузов изменился гетеростеретип молдаван – со слабо отрицательного на положительный. Вырос эмоционально-оценочный уровень направленности автостереотипа ($p < 0,001$).

- У молодёжи молдаван направленность гетеростеретипа русских позитивная; авто- и гетеростереотипы двух выборок статистически не отличаются.

Анализ содержания этнических стереотипов (авто и гетеростереотипов), исследуемых этнических групп позволил выявить качества, которые являются общими как для «своей» группы, так и для «другой». Таким качествами являются общительность, активность, гордость. Представляется, что через коммуникативную деятельность, её интенсификацию, различные её формы возможна оптимизация межэтнических отношений, расширение пространства межкультурного диалога. Наиболее чёткий автостереотип у группы молодёжи болгар. Больше сходных качеств в автостереотипах и гетеростеретипах выявлено у

болгар, украинцев, гагаузов с группой русских. Респонденты данных групп (причём обеих выборок - 2006, 2013) включили в гетеростереотип русских такие качества, как дипломатичный, остроумный.

Таблиця 1

Средние величины коэффициентов амбивалентности (А), выраженности (S), направленности (D – диагностический коэффициент) – студенты (2006)

Вид оценки	Гагаузы			Молдаване			Русские			Украинцы			Болгары		
	A	S	D	A	S	D	A	S	D	A	S	D	A	S	D
Само-оценка	0,60	0,25	0,21	0,63	0,25	0,20	0,64	0,24	0,20	0,63	0,25	0,21	0,57	0,29	0,25
Идеала	0,52	0,40	0,32	0,54	0,40	0,30	0,48	0,44	0,36	0,48	0,45	0,36	0,48	0,42	0,35
авто-стереотип	0,67	0,15	0,12	0,70	0,11	0,09	0,62	0,26	0,22	0,67	0,20	0,17	0,63	0,22	0,18
Гетеро-стереотип (молдаван)	0,70	-0,01	-0,01				0,73	-0,01	-0,01	0,72	0,05	0,05	0,71	0,04	0,03
Гетеро-стереотип (русских)	0,67	0,21	0,17	0,71	0,09	0,08				0,66	0,20	0,17	0,63	0,22	0,17

Выраженность качеств гетеростереотипа молдаван – на уровне «средне», причём как позитивных, так и негативных. С нашей точки зрения, это связано со сужением пространства коммуникации, взаимодействия между титульным этносом и этническим меньшинствами, такое параллельное сосуществование. Образ молдаван в восприятии этнических меньшинств остаётся «диффузным» у обеих выборок этнических меньшинств.

Стремление быть включенным в свою этническую группу мы изучали на основе этноаффилиативных мотивов (рис.1, 2).

Таблиця 2

Средние величины коэффициентов амбивалентности (A), выраженности (S), направленности (D – диагностический коэффициент) – студенты (2013)

Вид оценки	Гагаузы			Молдаване			Русские			Украинцы			Болгары		
	A	S	D	A	S	D	A	S	D	A	S	D	A	S	D
Само-оценка	0.58	0.27	0.23	0.59	0.29	0.25	0.60	0.24	0.21	0.61	0.22	0.19	0.58	0.28	0.24
Идеала	0.49	0.45	0.37	0.50	0.42	0.33	0.49	0.43	0.34	0.49	0.43	0.34	0.47	0.46	0.37
автостереотип	0.66	0.22	0.18	0.67	0.06	0.05	0.67	0.20	0.17	0.65	0.17	0.15	0.62	0.23	0.19
Гетеростереотип (молдаван)	0.71	0.07	0.06				0.75	-0.02	-0.02	0.73	-0.03	-0.02	0.69	0.07	0.07
Гетеростереотип (русских)	0.69	0.17	0.15	0.71	0.08	0.07				0.67	0.19	0.16	0.65	0.19	0.16



Рис. 1. Этнические аффилиативные тенденции (студенты 2013 г.)

українці	45%	10%	45%	
руські	43%	24%	33%	Аффил.
молдаване	74%	3%	23%	■ Колебл.
гагаузы	60%	20%	20%	Антиаффил.
болгары	57%	23%	20%	

Рис. 2 Этнические аффилиативные тенденции (студенты 2006 г.)

Если сравнить аффилиативные тенденции молодёжи исследуемых этнических групп обеих выборок, то можно отметить увеличение группы «колеблющихся» у гагаузов; усиление аффилиативных тенденций у молодёжи групп болгар, русских; увеличение антиаффилиативных тенденций у молдаван, гагаузов. В целом, антиаффилиативные тенденции преобладают у групп – молдаван, болгар, русских. Наименее аффилиативные мотивы выражены у украинцев (45%), гагаузов (50%). Интересно, что эти обе группы – группы большинства. Молдаване на уровне страны, гагаузы на уровне автономии.

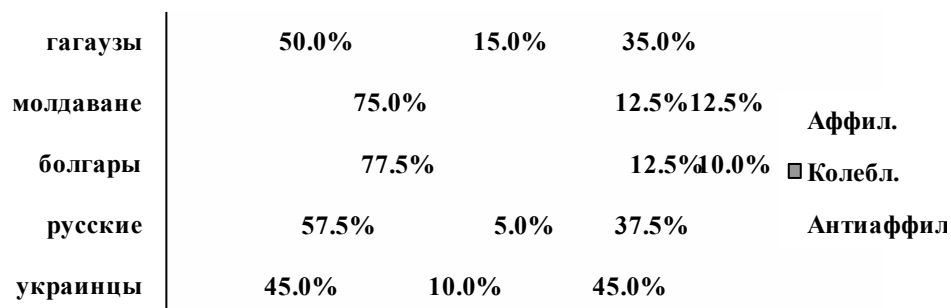
Итак, сравнение двух выборок этнических групп молодёжи 2006 и 2013 г. по аффилиации, выявило усиление аффилиативных мотивов у этнических меньшинств, и их снижение у группы большинства – молдаван и гагаузов. Гагаузы на уровне республики являются группой меньшинства, а на уровне территориальной автономии – большинством. Здесь прослеживается интересная тенденция влияния статуса на идентичность этнической группы, когда на одном уровне данная группа (гагаузы) – меньшинство, а на другом – большинство.

Сравнительный анализ идентичности этнических групп двух выборок (2006, 2013 г.) по другим параметрам – иерархии предпочтений, культурным ценностям, культурной дистанции, который будет сделан в дальнейшем, позволит более глубоко понять влияние трансформационных на этническое самоопределение молодёжи.

На основе эмпирических данных по этническим стереотипам, аффилиации можно сделать следующие выводы:

- Этноидентификационные процессы в Молдове характеризуются высокой динамичностью. Поэтому необходим постоянный этнокультурный мониторинг, для понимания вектора направленности этноидентификационных процессов, межэтнических отношений.

- У групп молодёжи – русских, украинцев, болгар, этническую идентичность можно обозначить как актуализированную. Это может свидетельствовать о дисгармоничности и проблематичности этнического самоопределения молодёжи данных групп, что подтверждается и усилением аффилиативных мотивов.

- В Молдове группы меньшинства – украинцы, болгары, гагаузы биэтничны с группой меньшинства – русскими. Причём это устойчивая тенденция сохраняется во всех возрастных группах – старших школьниках (юношества), взрослых [3.4]. Это находит своё объяснение в историческом развитии региона и социально-политической ситуации в настоящий период. В настоящее время в Молдове произошло разделение населения на две большие категории: первую называют то молдоязычной, то румыноязычной (в зависимости от политической ориентации и подходов к проблеме), другую характеризуют как русскоязычную. Помимо этнических русских это понятие включило в себя и представителей титульного этноса, а также русскоговорящих болгар, гагаузов, украинцев и других этнических групп. Русскоязычное население характеризуется прежде всего тем, что русский язык выступает для него в качестве родного наряду с языком своей этнической группы. В то же время принадлежность к другой национальности, а также среда обитания – полилингвистическое и поликультурное окружение – наложили особый отпечаток на самосознание этой категории населения.

Важным фактором, оказывающим влияние на этническое самоопределение в новых условиях, был разный опыт межгруппового сосуществования, адаптации. Русские, всегда были наименее малочисленной группой, но высокостатусной. Практически все этнические группы владели русским языком и были в той или иной мере биэтничны.

Изучение содержания стереотипов, позволило выделить значимые качества общие для всех исследуемых этнических групп – общительность, активность. Ценность общения, и установка на коммуникативное взаимодействие должны стать основой для программ по расширению семантического этнокультурного пространства, как основы профилактики латентной межэтнической напряжённости.

Итак, изучение этноидентификационных процессов в Молдове, даёт возможность прогнозирования вектора межэтнических отношений, определения «национального стиля» (Ядов В. А.) развития нашей страны.

Список использованных источников

1. Де-Вос Дж. Этнический плюрализм: конфликт и адаптация // *Личность, культура, этнос: современная психологическая антропология* / Под общей ред. А. А. Белика. М.: Смысл, 2001. С. 229-277. Де –Вос, 2001, 244).
2. Кауценко И. И. Проблемы этнической идентичности или Свой Путь (на мате-

- риале региона Пограничья – Молдовы) //«Перекрестки», Журнал исследований восточно-европейского Пограничья, № 3-4, стр. 123-151, Вильнюс 2007
3. *Кауненко И. И.* Психологические особенности этнической идентичности в ситуации социальной неопределенности. // Revista de filozofie, sociologie și științe politice. №1, p.40-51, Chișinău, 2008, Editura AȘM
 4. *Семенов И. С.* Введение. Идентичность как категория политической науки: опыт концептуализации. // Политическая идентичность и политика идентичности: в 2 т. М..(РЦССПЭН),2012. Т.1: Идентичность как категория политической науки: словарь терминов и понятий/ [отв.ред. И. С. Семенов] .
 5. *Солдатова Г. У.* Психология межэтнической напряженности. М.: Смысл, 1998.
 6. *Стефаненко Т. Г.* Социальная психология этнической идентичности /Дисс... докт.психол.наук.-М.,1999

Кауненко Ирина Іванівна

кандидат психологічних наук, доцент
старший науковий співробітник Центру етнології
Інститут культурного надбання
Академія наук Республіки Молдова

ЕТНІЧНЕ САМОВИЗНАЧЕННЯ МОЛОДІ МОЛДОВИ В УМОВАХ ТРАНСФОРМАЦІЙ У СУСПІЛЬСТВІ

Резюме

В статті проводиться порівняльний аналіз вивчення ідентичності молоді етнічних груп – молдован, росіян, українців, гагаузів, болгар. Проводиться порівняння емпіричних даних вибірки 2006 і 2013 рр. Посилилась етнічна компонента на особистому рівні у молоді болгар, українців. Для всіх етнічних груп характерна біетнічність з групою росіян.

Ключові слова: етнічна ідентичність, етнічні стереотипи, автостереотипи, гетеростереотипи, афіліація.

I. Caunenco

PhD of psychological sciences, Docent,
Sr, scientific researcher at the Center of Ethnology,
Institute of Cultural Heritage, Academy of Sciences of Moldova

**ETHNIC SELF-IDENTIFICATION OF THE MOLDOVAN YOUTH IN THE
TRANSFORMING SOCIETY**

Summary

The present article provides comparative analysis of an identity study held among several ethnic groups of young people – Moldovans, Russians, Ukrainians, Bulgarians and Gagauz. The empirical data from two samples of 2006 and 2013 are compared. At the Bulgarian and Ukrainian groups the ethnic component has increased at the individual level. All ethnic groups are biethnic with the Russian group.

Key words: ethnic identity, ethnic stereotypes, autostereotypes, heterostereotypes, affiliation.

Стаття надійшла до редакції 30.08.2013 р.

УДК 159. 316.6

Каунова Наталья Григорьевна

кандидат психологических наук,
старший научный сотрудник Центра этнологии института культурного
наследия Академии наук Молдовы

ЭТНОПСИХОЛОГИЧЕСКИЕ ИССЛЕДОВАНИЯ ГРУППЫ РОМІВ/ ЦЫГАН

В статье представлен обзор этнопсихологических исследований посвященных группе ромов/цыган. Также излагаются результаты эмпирического исследования представлений о ромах и этнической идентичности самих ромов.

Ключевые слова: этническая идентичность, межгрупповые отношения, этнический стереотип, автостереотип, гетеростереотип.

Сегодня в современном мире пожалуй трудно найти государство, в центре внимания которого не находились бы проблемы межнациональных, межэтнических отношений вообще и этнической идентичности в частности. Это становится важным как для поликультурных, так и для монокультурных государств. Поскольку и те, и другие озабочены поиском новых путей для создания благоприятных условий сосуществования и совместной деятельности для разных народов и этнических групп, проживающих совместно на одной территории.

Поиск решений данной проблемы подразумевает изучение межэтнических отношений через призму межгруппового восприятия, этнической идентичности и этнических стереотипов. От степени изученности стереотипных представлений одних этнических групп о других группах, механизмов их формирования порой может зависеть развитие региона или страны в целом. Этнопсихологические исследования в данной области могут выступать в качестве своеобразного барометра межэтнических отношений, этнокультурной толерантности, межэтнической напряженности в обществе, а так же основаниями для разработки программ по профилактике и преодолению ксенофобии, нетерпимости и враждебности.

Одним из идентификационных признаков человека является его этническая принадлежность или этническая идентичность, которая осознается через дихотомию «Мы – Они». Относя себя к определенному «Мы», индивид одновременно выделяет противопоставленных ему «Они». В современной литературе существует ряд определений этнической идентичности (4, 6, 8, 9). Нам ближе

определение Т. Г. Стефаненко, в котором этническая идентичность, представляет собой «результат когнитивно-эмоционального процесса самоопределения индивида в социальном пространстве относительно многих этносов. Это не только осознание, но и восприятие, понимание, оценивание своей принадлежности к этнической общности» (8, 127). Также важно отметить, что этническая идентичность имплицитно включает в себя и отраженное отношение со стороны этноконтактных групп.

В последнее время по различным причинам у исследователей особый интерес вызывает этнокультурная группа ромов/цыган. Цыгане являются этнической группой, имеющей свою особую специфику. Так цыгане никогда не имели собственной территории и государственности, не составляли большинства населения в той или иной стране, характер их расселения чаще всего был дисперсным, при сохранении архаических культурных механизмов. В цыганской культуре наблюдается четкое противопоставление на «своих» и «чужих», цыган и «не цыган». Сохранение этничности достигается благодаря существованию многих традиционных институтов, и в первую очередь общины. Отмечается наличие особой социальной организации этнической группы, основанной, на принципе родства, а также закрытости, жесткой иерархичности структуры, законов и норм.

Проблема интеграции группы цыган в социо-культурное пространство, сегодня является одной из важных составляющих построения зрелого общества. Несмотря на усилия привлечения внимания к проблеме цыган многих международных и общественных организаций, правительств государств, включенность цыган в социальную, культурную, политическую жизнь общества весьма затруднена. Идентификация с обществом как со «своим» наделяет его положительными свойствами и формирует субъектность в отстаивании своих интересов. Однако, для реализации данной задачи, необходимы исследования для понимания особенностей этнокультурной идентичности цыган, как на групповом, так и на личностном уровне, на современном этапе.

Нередко в исследованиях социальных и этно- психологов образ группы ромов (гетеростереотип) выступает при изучении межэтнических отношений. Объединяет эти исследования то, что именно по отношению к ромам наблюдаются определенные предрассудки и предубеждения. Образ ромов в восприятии разных этнических групп достаточно противоречив и наблюдается негативное, интолерантное отношение к ромам (2, 5, 10, 11 и др.)

Так, можно обратиться к эмпирическому исследованию молдавского этнопсихолога Кауненко И. И., которое было направлено на изучение этнической идентичности титульного этноса (молдаван) и этнических меньшинств (болгар, гагаузов, русских и украинцев) разных возрастных групп (старшие подростки, молодежь, взрослые). Исследуя иерархию этнических предпочтений, т.е. субъективного статуса этнических групп было выявлено, что наиболее низкий статус, независимо от этнической принадлежности и возраста, занимает

группа цыган. Так же было выявлено, что самой далекой группой по культурной и социальной дистанции также является группа цыган (2). В другом исследовании посвященном изучению этнических стереотипов ромы имели негативные оценки и характеризовались как мало затронутые цивилизацией, закрытые, обособленные, враждебные (чужие) и не слишком смелые и мужественные, но в тоже время как экспрессивные и энергичные (5).

В коллективном исследовании, проведенном под руководством Лебедевой Н. М. и Татарко А. Н., посвященном социально-психологическому исследованию этнической толерантности в поликультурных регионах России показано, что по отношению к ромам наблюдается этническая интолерантность и большая социальная дистанция. Так в приписывании черт цыганам обнаружена высокая степень соответствия у представителей всех трех групп респондентов (русских, казаков и мигрантов кавказцев Ростовской области). Согласованность касается как образа жизни, связанного в восприятии испытуемых с нечестностью, обманом и противозаконными действиями, так и с приписыванием позитивных характеристик, отражающих восприятие сплоченности, общительности и веселости цыган. Обращаясь к результатам семантического дифференциала – по силе, религиозности и трудолюбию цыганам приписывают низкие оценки выраженности данных качеств. По шкале социальной дистанции цыгане находятся практически «за чертой» по степени желаемой близости с ними, также прослеживается негативная установка на межэтническое взаимодействие с цыганами. Кроме того, цыгане воспринимаются как низкостатусная группа (10).

Несомненный интерес вызывает исследование румынского этнопсихолога Миктата Гырлана. Данное исследование посвящено изучению межэтнических отношений и ценностной сферы этнических групп Румынии. В исследование были включены следующие группы – румыны, армяне, греки, итальянцы, турки, татары, цыгане /ромы, русские (липоване) и украинцы. Использовался тест *Богардуса* и тест *PPN*, разработанный автором, который позволяет изучить ценности и особенности этнической группы. Мы остановимся на данных, касающихся группы ромов. Так, в иерархии из 50 ценностей первые места у цыган занимают такие ценности, как традиционализм, привязанность к Румынии, коммерческая жилка, гордость, солидарность, религиозная вера, ценность собственной этнической идентичности, оптимизм, готовность к взаимоотношениям, гостеприимство. Последние места занимают чувства чести, способность избегать конфликты, аккуратность, чувство ответственности, трудолюбие, интеллигентность, дисциплинированность и организованность, скептицизм, способность к критическому анализу, восприимчивость к чужим идеям. Сравнивая ценностные иерархии этнических групп, Миктат Гырлан отмечает, что конфигурация ценностей ромов сильно различается с ценностными ориентациями исследуемых групп. И в этом, по мнению автора, проявляется этническая специфика данного меньшинства. Также в исследовании показано, что ромы в

большей степени выражают готовность к межэтническому взаимодействию с другими группами, чем сами эти группы по отношению к ромам. Так, группа ромов получила самые низкие показатели желаемой близости в каждой из этнических групп. При этом «за чертой» риска потенциальных межэтнических конфликтов с ромами находится только группа армян и татар, остальные группы выражают низкую этническую толерантность по отношению к ромам (11).

Среди немногочисленных психологических работ по изучению этноспецифики цыган особо хотелось бы выделить эмпирическое исследование Лучии Сосниной, которое направлено на изучение социальных представлений о справедливости как важного регулятора группового и межгруппового взаимодействия, в различных этнических общностях, на примере русских, молдаван и цыган.

Результаты ее исследования выявили как общие характеристики, так и особенности структуры представлений о справедливости в исследуемых группах. Так, ядром представлений о справедливости у молдаван, цыган и русских являются категории *честности, добра, правды, веры* как базовые ценности морального группового сознания.

Наибольшая этнокультурная специфика социальных представлений о справедливости выявлена в группе цыган, что проявляется следующим. Во-первых, у цыган наблюдается большая выраженность в семантическом поле понятия справедливости категории «вера»; наличие категорий «клятва» и «послушание» и отсутствие категорий «открытость», «воздаяние», «равенство», что объясняется большей сохранностью традиций, закрытостью, жесткой иерархичностью группы и наличием в структуре представлений имманентной справедливости. Во-вторых, выявлена незначительная связь представлений о справедливости с социально-экономической, политико-правовой сферами. По мнению Л. Сосниной это объясняется тем, что «государственность» цыган ограничивается рамками семьи, рода, табора. Для этой «государственности» характерна жесткая иерархичность структуры, традиций, законов и норм что выражается в доминировании таких регуляторов справедливости поведения как «собрание», «клятва», «слово (барона)», решение цыганского суда. В-третьих, у цыган обнаружена наибольшая связь представлений о справедливости с религиозной, духовно-нравственной сферой жизнедеятельности (вера, мир, миролюбие). В-четвертых, для этнокультурной группы цыган при оценивании справедливости в реальных ситуациях (реального взаимодействия) более значима ориентация на удовлетворение своих (групповых) потребностей; соблюдение групповых норм; большая представленность имманентной справедливости (7).

Современное общество Молдовы является полиэтничным и поликультурным. Здесь издавна жили цыгане, рядом с молдаванами, русскими, гагаузами, болгарями, украинцами, евреями и др. Так, согласно последней проведенной переписи населения (2004г.) в Республике Молдова проживают 12 271 ромов. Однако, в разных источниках эта цифра варьируется от 15 тыс. до 20 тыс. (12).

А по некоторым неофициальным данным она достигает 100 тысяч (1). Местом наиболее компактного проживания цыган на территории Молдовы является г. Сороки.

Согласно исследованиям более 60% ромов владеют тремя языками – румынским (75%), русским (77%) и своим цыганским. Это, безусловно, может стать значимым культурным ресурсом интеграции их в социо-культурное пространство Республики Молдова. Проблема образования, являясь одним из факторов интеграции в общество, довольно остро стоит среди цыган. Так каждый пятый цыган в Молдове не умеет писать и читать. Не посещают школу 43% детей школьного возраста (от 7 до 15 лет). Категория цыган, имеющих высшее образование, составляет только около 4% (в сравнении с не-цыганами 38%) (12).

Осложняющим фактором интеграции их в социо-культурное пространство является низкий уровень компетентности относительно ромов. Восприятие другими оказывает существенное влияние на самоидентификацию человека или группы. Наши исследования относительно образа ромов выявили социальную дистанцированность, тревожность, мифологичность относительно данной группы. Так изучая образ ромов в восприятии старших подростков Молдовы, мы выявили, что образ ромов довольно амбивалентен, противоречив, слабоположителен и негативные характеристики тесно переплетаются с позитивными. Можно отметить, что подростки плохо знают группу ромов, дистанцированы от них.

Содержание стереотипного образа относительно ромов у старшеклассников состоит как из позитивных, так и негативных оценок и включает в себя такие характерные черты: «хитрый», «настойчивый», «гордый», «навязчивый», «общительный», «активный». Отношение к ромам характеризуется большой неопределенностью, слабой позитивной направленностью и слабой выраженностью. Ромы в глазах старшеклассников не склонны доверять властным структурам. Причина подобного отношения к власти, видимо, кроется в том, что ромы в своей повседневной жизни в большей степени ориентируются на «свои внутренние законы и правила». В континууме культурного измерения «коллективизм – индивидуализм» ромы, по мнению старшеклассников, ближе к полюсу «коллективизм».

Старшеклассники занижают выраженность у ромов качеств, направленных на взаимодействие. Приписывание ромам готовности к «отвержению взаимодействия» чревато возникновением конфликтов и разногласий в процессе взаимодействия, преградой для налаживания нормальных взаимоотношений и говорит о наличии большой социальной дистанции. В представлениях о ромах выявлена в большей мере ориентация на группу, отвержение взаимодействия и слабый социальный контроль.

Характеризуя свой опыт общения с ромами, 24% респондентов имеют только негативный, отрицательный опыт; еще 24% подростков среди ромов встречали как образованных и трудолюбивых людей, так и нечестных и хи-

трех. Почти половина подростков (44%) вообще не имеют опыта общения с ромами. И только 4% имеют исключительно положительный опыт общения. Затруднились ответить 4%.

Если посмотреть на ответы подростков на вопрос «Как вы относитесь к представителям группы ромов?», то можно увидеть, что больше половины подростков дали ответ «недоверчиво, с подозрением» (52%). Это свидетельствует, что в ситуации межличностного контакта будет сохраняться дистанция и возможна тактика избегания межличностного взаимодействия. «Нейтрально» к ромам относятся 30%. «С интересом и любопытством» относятся 8%, что говорит о положительной установке к межэтническому контакту и высоком уровне аттракции (межличностной симпатии, притяжении). Наименьшее количество выборов составили ответы «игнорирую» (6%), «сочувствую» (2%) и «презираю» (2%).

Таким образом, видно, что наибольший вклад в представления о ромах вносят «внешние», опосредованные контакты, а не непосредственный личный опыт общения и взаимодействия (3).

Нами также было проведено исследование, направленное на изучение представлений цыган о своей группе. Изучение этнических стереотипов подростков цыган выявило, что они характеризуются архаичностью. По описаниям подростков, наиболее важными качествами цыган являются – сердечность, душевность, умение найти подход, находчивость, артистичность. Так же значимыми маркерами их этнической группы являются – язык, традиции и обычаи, уважение к своему народу. У старшеклассников цыган выявлен позитивный автостереотип, что говорит о положительном образе собственной этнической группы, т.е. у них сформирована положительная этническая самоидентификация. Не выявлены значимые различия между образом «Я – Цыгане». Последнее означает, что этническая переменная значима на личностном уровне и события окружающей жизни преломляются через этническую компоненту.

Типичного представителя своей этнической группы цыгане видят как темпераментного, активного, аккуратного, общительного и осторожного. Эти качества могут выступать как эквиваленты социально одобряемого членами группы внешнего поведения. А наименее характерны такие качества как трусливый, лицемерный, бесхарактерный, жадный, агрессивный и высокомерный. в образах «Я сам», «Идеал» и «типичный представитель цыган» выявлено относительное единообразие низкозначимых характеристик. Так, к ним относятся такие качества как лицемерный, агрессивный, жадный и трусливый. А общими, среди высокозначимых качеств явились характеристики: аккуратный и активный.

Важно отметить, что ранее, изучая представления о ромах в восприятии старшеклассников Молдовы, было выявлено, что такое качество как аккуратность получило низкие оценки, т.е. это качество считают не свойственное цыганам. А в стереотипе цыган, аккуратность занимает лидирующие позиции

в сопоставляемых образах «я сам», «идеал» и «ромы». В противовес общим представлениям внешнего окружения о ромов, по-видимому, это качество – аккуратность – может выступать для ромов как желаемое качество, которое хотелось бы чтоб «другие» видели у них. К ярко выраженным качествам, которые совпадают в автостереотипе (представления ромов о своей собственной группе) и гетеростереотипе (представления других о группе ромов) относятся характеристики темпераментный и активный. Эти качества как в большей степени приписывают ромам, так и сами ромы, выделяют их как высокозначимые.

На данном этапе мы набираем выборку молодежи цыган, имеющих или получающих высшее образование. Поскольку именно данная категория в дальнейшем может стать «образованной этнической элитой». Однако, в настоящее время, как показывает наше пилотажное эмпирическое исследование, получение высшего образования далеко не является достижением, а порой затрудняет поиск и выбор партнера для семейной жизни, особенно для девушек. Поэтому здесь выявляется проблема, как получение образования, может стать моделью для подражания, при стойкой традиционной культуре группы цыган. А так же, как сохранить границы своей этнической группы в модернизирующемся обществе. Поэтому, изучение группы ромов даёт возможность понять особенности их *социального способа* существования и путей реального включения их в структурную организацию общества.

Список использованных источников

1. Думиника И. Ромы Республики Молдова // Материалы международной научно-практической конференции по цыгановедению «Ромы Украины: из прошлого в будущее» 10-11 июня 2008. Киев, «Юстиниан», 2008, 175-178.
2. Кауненко И. И. Проблемы этнической идентичности или Свой путь // Перекрёстки. № 3-4. 2007. с.123-151.
3. Каунова Н. Г. Этнический образ группы ромов на современном этапе // Проблемы теории и практики этнопсихологии и этнологии / Науч. ред. В. П. Степанов. Кишинев, 2012.
4. Павленко В. Н. Таглин С. А. Общая и прикладная этнопсихология. М., 2005.
5. Петренко В. Ф., Минтина О. В., Бердников К. В., Кравцова А. Р., Осипова В. С. Психосемантический анализ этнических стереотипов: лики толерантности и нетерпимости. М., Смысл, 2000
6. Солдатова Г. У. Психология межэтнической напряженности. М., Смысл, 1998.
7. Соснина Л. М. Сравнительное исследование социальных представлений о справедливости в различных этнических общностях (на примере русских, молдаван и цыган). Дисс. канд. психол. наук, Москва, 2005.
8. Стефаненко Т. Г. Этнопсихология. М., Аспект-Пресс, 1999.
9. Хотинец В. Ю. Этническое самосознание. СПб., Алетейя, 2000.
10. Этническая толерантность в поликультурных регионах России/ Отв.ред. Н. М.

Лебедева, А. Н. Татарко. М., Изд-во РУДН, 2002.

11. *Mictat A. Gîrlan*. Metodologia cercetării etnopsihologice. Iași: Lumen, 2011.

12. Sorin Căce, Vasile Cantarji, Nicolae Sali, Marin Alla. Romii în Republica Moldova. UNDP, Chișinău, 2007.

Каунова Наталья Григорьевна

кандидат психологічних наук,
старший науковий співробітник Центру Етнології
Інститут Культурного Надбання
Академія Наук Республіки Молдова

ЕТНОПСИХОЛОГІЧНІ ДОСЛІДЖЕННЯ ГРУПИ РОМОВ/ЦИГАН

Резюме

В статті представлений огляд етнопсихологічних досліджень, присвячених групі ромов/циган. Також викладаються результати емпіричного дослідження уявлень про ромів та етнічної ідентичності самих ромів.

Ключові слова: етнічна ідентичність, міжгрупові відносини, етнічний стереотип, автостереотип, гетеростереотип.

N. Caunova

PhD of psychological sciences,
Sr, scientific researcher at the Center of Ethnology,
Institute of Cultural Heritage, Academy of Sciences of Moldova

THE ETHNIC PSYCHOLOGY STUDIES OF ROMA ETHNIC GROUP

Summary

The article presents review of ethnic psychology studies of Roma ethnic group. The article is devoted to the empirical research of the ideas (representations) about Roma and to the ethnic identity of Roma ethnic group.

Key words: ethnic identity, intergroup relation, ethnic stereotype, auto stereotype, hetero stereotype.

Стаття надійшла до редакції 30.08.2013 р.

УДК: 159.9:316.6; 159.922.4

Кернас Андрей Вячеславович

соискатель Южноукраинского национального педагогического университета имени К. Д. Ушинского

Ромащенко Сергей Владимирович

майор милиции,
старший участковый инспектор милиции Болградского районного отделения
Главного управления внутренних дел Украины в Одесской области

**ПСИХОЛОГО-ПЕДАГОГИЧЕСКИЕ ПРОБЛЕМЫ ФОРМИРОВАНИЯ
ГРАЖДАНСКОГО САМОСОЗНАНИЯ В УСЛОВИЯХ
ВНУТРИЭТНИЧЕСКИХ ТЕРРИТОРИАЛЬНЫХ ОБРАЗОВАНИЙ**

В статье рассматриваются психолого-педагогические проблемы формирования гражданского самосознания в условиях внутриэтнических территориальных образований на примере учащихся среднеобразовательных школ Болградского района.

Ключевые слова: этническое территориальное образование, эффект Когорты, гражданское самосознание.

Постановка проблемы. Многовековая история человечества показывает, что особое место в кризисной проблематике мирового масштаба занимали и продолжают занимать межэтнические конфликты. Согласно О. Бондаренко, в основе этнических конфликтов всегда лежит неуничтожимое стремление всякого этноса (то есть живой самоорганизующей системы) к самосохранению. Далее О. Бондаренко акцентирует внимание на том, что экономические интересы являются лишь побудительными причинами разгорания локальных противостояний, тогда как основная масса эмоциональной энергии, питающая пламя столкновений (в том числе и вооруженных), поступает из глубины запасников психики – оттуда, где правит бал этническая составляющая социальных и индивидуальных характеров.

Также автор указывает на то, что даже в пресловутых «религиозных противоречиях» при ближайшем рассмотрении удастся выявить немалую толику этноконфликтного напряжения, наряду с напряжениями противоборствующих идеологии и экономических интересов [2].

В свою очередь, О. А. Михневич указывает на то, что каждая социально-этническая общность характеризуется только ей свойственными иерархиями ценностей, система которых выступает в качестве регулятора социального поведения [5].

Исторический обзор произошедших глобальных изменений на мировой арене показывает, что подавляющее большинство социальных и экономических катаклизмов в большей явной или меньшей завуалированной степени было спровоцировано враждебностью и отсутствием взаимопонимания между проживающими в пределах одного государства этническими группами.

Исходя из сказанного напрашивается вывод о востребованности целесообразности проведения широкомасштабных научных исследований, направленных на поиск практических решений актуальных задач, связанных с проведением целого комплекса превентивно-профилактических массовых мероприятий внутри этнических групп.

В цели данной статьи входит:

Во-первых, привлечь внимание к актуальности существующей проблемы.

Во-вторых, привести подробное описание предложенной нами программы, направленной на формирование гражданского самосознания у учащихся средних общеобразовательных школ, осуществляющих педагогическую деятельность в условиях внутриэтнических территориальных образований, и рекомендации по ее практическому использованию.

В-третьих, проанализировать результаты проведенного исследования.

Проведенный анализ научной и научно-методической литературы, прямо или косвенно касающейся вышеозначенной проблемы, позволил нам выделить следующие.

Гражданство – это основанная на признании и уважении основных прав и свобод человека устойчивая правовая связь лица и государства без указания этнического происхождения этого лица [6].

В другом источнике нами было найдено определение, согласно которому под терминологическим понятием «гражданство» в науке государственного права принято понимать устойчивую политико-правовую связь человека с государством, в соответствии с которой на него распространяется суверенная государственная власть как в пределах государства, так и вне его границ.

Иными словами, гражданство создает взаимные права и обязанности для человека и государства, то есть именно с гражданством связаны самые существенные последствия для обеих сторон: объем прав, обязанностей и ответственности государства и гражданина [1].

Однако в реальной действительности чрезвычайно высока вероятность того, что в условиях внутриэтнических территориальных образований у подрастающего поколения будет формироваться своя национальная система приоритетов и ценностей, далеко не всегда совпадающая с декларированными в государственном законодательстве правами и обязанностями, а в отдельных случаях явно противоречащая и даже враждебная им.

Объяснение этой нелюбимой закономерности мы склонны видеть в оказываемом воздействии феноменологической природы эффекта Когорты. Как известно, эффект Когорты (лат. cohortis – стая) – склонность людей, при-

надлежащих к одной когорте, то есть растущих в одинаковых культурно-исторических условиях, проявлять сходство в поведении, суждениях, взглядах [7].

В то же время О. А. Михневич обращает внимание на то, что система ценностей нации формируется и преобразуется в процессе ее исторического развития. Выраженность этих ценностей не ограничивается конкретно-историческими пределами функционирования создавшей их национальной общности. В процессе взаимодействия и развития ценностных систем социально-этнических общностей формируется система ценностей общечеловеческих, возвышающихся над национальными. Сформировавшись, национальные ценности органически включаются в психологическую структуру личности и проявляются в форме национальных личностных ценностей [5].

В свою очередь И. Маремшаова указывает на то, что субъективной формой проявления этничности можно смело называть этническое самосознание, которое в самом общем виде можно определить как «чувство принадлежности к тому или иному этносу, выражающееся в этническом самоопределении, то есть в отношении индивидом себя к данной этнической группе». И. Маремшаова поясняет, что этническое самосознание – это то, что приводит этнос к его отличительному пониманию, то есть это тот социокультурный инструментарий, с помощью которого и формируется самосознание [4].

На наш взгляд в структуру личностных ценностных ориентаций каждого индивида, воспитывающегося в условиях внутриэтнических территориальных образований, должно быть включено: чувство патриотизма и беззаветной любви к земле, на которой он проживает; толерантное отношение к культурам самых различных этнических общностей, а также к их представителям непосредственно; уважение к конституционному строю нашего государства, что в свою очередь представляется нам возможным лишь при условии формирования гражданского самосознания, то есть, осознания себя гражданином государства Украина, а равно с этим и носителем определенных Конституцией прав и обязанностей.

С целью решения этой чрезвычайно важной и сложной проблемы нами была разработана программа, направленная на формирование гражданского самосознания.

При разработке вышеозначенной программы нами были поставлены следующие задачи:

1. Выявить первоначальный уровень в градации приоритетов и ценностей, создающих реальную целостную картину представлений о степени выраженности и занимаемом месте гражданского самосознания в системе личностных координат каждого школьника, принимающего участие в эксперименте.
2. Повысить общий уровень правовой культуры, юридической осведомленности об объеме и содержании конституционных прав и обязанностей.
3. Создать платформу, способствующую лучшему межкультурному пониманию и взаимообогащению духовными и эстетическими ценностями между болгарским и украинским народами.

4. Создать предпосылки, способствующие формированию у школьников патриотизма, гражданской сознательности, готовности защищать законность, суверенитет и территориальную целостность Украины от внешних и внутренних посягательств.

5. Провести повторную диагностику с целью анализа фактических данных до и после проведения формирующего эксперимента.

Исследование проводилось в средних общеобразовательных школах сел Криничное и Жовтневоє Болградского района Одесской области. В исследовании приняли участие 65 человек, из них 28 школьников и 37 родителей.

На начальной стадии разработки программы направленной на формирование гражданского самосознания с целью повышения ее практической эффективности в фундаментальные основы ее построения нами были заложены идеи, высказанные выдающимся отечественным ученым, членом-корреспондентом Академии Педагогических Наук РСФСР, заслуженным учителем школы В. А. Сухомлинским, подробно изложенные в его научной работе «Этические основы семейного воспитания (родительская педагогика)». Анализ вышеозначенной работы показывает, что в педагогической системе В. А. Сухомлинского образовалась определенная система семейно-школьного воспитания, согласно которой родители должны были стать активными помощниками учителей. В свою очередь этому способствовало не только совместное обучение детей и родителей, но также и совместное проведение праздников и разнообразных общественно-полезных дел [3].

Таким образом, нами было принято решение о проведении работы со школьниками и их родителями одновременно.

Также, согласно определенным ранее задачам, и для удобства в практическом использовании нами был утвержден план, согласно которому предложенная программа проводилась в пять последовательных этапов. Каждый этап предполагал проведение коллективного мероприятия, направленного на решение конкретной задачи.

Первый этап. В задачу данного этапа входило получение объективной информации о первоначальном уровне гражданского самосознания у школьников и их родителей в соотношении с национальной самоидентификацией. Для решения поставленной задачи нами использовались методы беседы и анкетирования. Была разработана анкета диагностики национальной самоидентификации и гражданского самосознания. Стимульный материал прилагается.

Перед вами анкета предназначена для определения вашей национальной самоидентификации и гражданского самосознания

1. Насколько хорошо вы владеете языками болгарским, русским, украинским?

1. Не понимаю и не разговариваю
2. Понимаю речь но не разговариваю
3. Свободно общаюсь но не могу читать и писать

4. Свободно общаюсь, читаю но не могу грамотно писать
 5. Свободно общаюсь, читаю и пишу
- 2. Вы себя идентифицируете как: (ответов может быть несколько)**
1. Болгарина, болгарку
 2. Украинца, украинку
 3. Русского, русскую
- 3. Какой язык вы используете на работе:**
1. При видении, заполнении документов
 2. При взаимодействии с руководителем
 3. При общении с коллегами
- 4. Какому языку вы отдаете предпочтение в:**
1. Рабочее время
 2. Дома в кругу семьи
 3. При общении с соседями
- 5. Какой язык вы используете в:**
1. Учебном заведении (школе, училище, техникуме, Вузе)
 2. При общении с учителями, преподавателями
 3. При общении с одноклассниками, одногруппниками
 4. При выполнении письменных, контрольных заданий
 5. При конспектировании учебного материала
- 6. Имеете ли вы официальный статус гражданина Украины**
1. Да имею
 2. Нет не имею
- 7. Осознаете ли вы себя гражданином Украины**
1. Да
 2. Нет
 3. Затрудняюсь ответить
 4. Скорее да, чем нет
 5. Скорее нет, чем да
- 8. Как вы относитесь к культуре украинского народа?**
1. Положительно
 2. Негативно
 3. Затрудняюсь ответить
 4. Скорее положительно, чем негативно
 5. Скорее негативно, чем положительно
- 9. Как вы относитесь к культурам различных этнических сообществ?**
1. Положительно
 2. Негативно
 3. Затрудняюсь ответить
 4. Скорее положительно, чем негативно
 5. Скорее негативно, чем положительно

10. Считаете ли вы себя юридически грамотным человеком, знающим объем своих конституционных прав и обязанностей?

1. Да
2. Нет
3. Затрудняюсь ответить
4. Скорее да, чем нет
5. Скорее нет, чем да

11. Считаете ли вы себя патриотом Украины?

1. Да
2. Нет
3. Затрудняюсь ответить
4. Скорее да, чем нет
5. Скорее нет, чем да

12. Готовы ли вы в случае необходимости защищать законность, суверенитет и территориальные границы Украины?

1. Да
2. Нет
3. Затрудняюсь ответить
4. Скорее да, чем нет
5. Скорее нет, чем да

Таким образом, нами были получены данные, согласно которым:

1. 100% респондентов имеют официальный статус гражданина Украины, при этом 100% идентифицируют себя как болгар.

Положительно относятся к культуре украинского народа 100% респондентов. Аналогичные результаты были получены при ответе на вопрос «Как вы относитесь к культурам различных этнических сообществ?»

Юридически грамотными себя считают 63% респондентов, 22% считают себя скорее грамотными, чем не грамотными, 15% считают себя скорее не грамотными, чем грамотными.

2. 89% респондентов из общего числа школьников и родителей свободно владеют тремя языками, болгарским, украинским и русским, однако предпочитают общаться на болгарском языке. Оставшиеся 11% свободно владеют болгарским и русским, а также на уровне, достаточном для общения, владеют украинским, однако не могут грамотно писать.

Патриотом Украины себя считает лишь 54%; 28% считают себя скорее патриотами Украины, чем не патриотами.

Готовы в случае необходимости защищать законность, суверенитет и территориальные границы Украины 23%, оставшиеся 70% не готовы, 4% скорее готовы, чем нет, и 3% затруднились ответить утвердительно.

Второй этап. На данном этапе нами ставилась задача повысить общий уровень правовой культуры и юридической осведомленности школьников и их родителей об объеме и содержании конституционных прав и обязанностей, в

ходе чего нами был проведен комплекс лекционных занятий. При этом осуществляемая нами педагогическая просветительская деятельность проходила в следующем формате. Каждое отдельное занятие было направлено на изучение определенной отрасли права, регулирующей конкретную сферу общественных отношений. В частности: конституционное право, гражданское право, уголовное право, трудовое право, семейное право.

Также нами проводились индивидуальные приемы граждан, в ходе которых им оказывалась юридическая помощь в частном порядке.

Третий этап. На данном этапе нами ставилась задача формирования толерантного отношения к различным этнокультурным образованиям. С целью создания предпосылок к лучшему межкультурному пониманию, интеграции и взаимообогащению духовными и эстетическими ценностями нами были организованы вечера болгарской, украинской и русской культуры. В цели цикла данных мероприятий входила демонстрация этнокультурного своеобразия. В частности, по заранее утвержденному плану, группам энтузиастов было поручено подготовить познавательно-развлекательную программу, включающую в себя народный фольклор, исполнение песен и танцев, поэтические чтения, приготовление национальных блюд.

Четвертый этап. На данном этапе ставилась задача сформировать у школьников и их родителей чувства патриотизма и гражданской сознательности, готовности защищать законность, суверенитет и территориальную целостность Украины. По предварительной договоренности с сотрудниками МВД были проведены показательные выступления с демонстрацией приемов рукопашного боя и технических средств, находящихся на вооружении милиции. Сотрудниками МВД, заслужившими награды за выполнение задач служебной деятельности, было рассказано о фактах своих героических будней.

Пятый этап. Повторное проведение диагностики показало заметное улучшение по таким исследуемым показателям, как юридическая грамотность. Так, юридически грамотными после проведения коррекционной работы считают себя 92% испытуемых, оставшиеся 8% считают себя скорее грамотными, чем не грамотными.

Готовность в случае необходимости защищать Украину выразило 48% испытуемых.

Также мы можем сделать выводы о положительном влиянии предлагаемой методики на формирование патриотизма. Так, после проведения методики патриотами Украины считают себя 69% испытуемых, в то же время 23% считают себя скорее патриотами, чем не патриотами, и 8% респондентов затруднились ответить.

Исходя из результатов проведенного исследования, мы можем сделать выводы о практической эффективности нашей методики, что дает нам право рекомендовать ее к проведению в средних общеобразовательных заведениях, функционирующих в условиях внутриэтнических территориальных образований.

Список использованных источников

1. Альхменко В. В., Бутилин В. Н., Герасимов А. П., Грант Н. Л., Жанов Ю. Н., Козлов А. Е., Скуратов Ю. И., Теминов Е. И., Тимофеев Р. Г., Тоболин В. В. Конституционное право: Учебник. / Отв. ред. А.Е.Козлов. – М.: Изд. БЕК, 1997. – 464 с.
2. Бондаренко О. Этническая прогностика: возможно ли ее создание / Хрестоматия. Современная этнопсихология. Под общей ред. А. Э. Тараса. / Олег Бондаренко. – Мн.: Харвест, 2003. – С.8-26.
3. Левківський М. В. Історія педагогіки. 4-те видання. Навчальний посібник. – К.: Центр учбової літератури. – 2011. – 190 с.
4. Маремшаова И. Проблемы исследования этнического сознания и самосознания. / Хрестоматия. Современная этнопсихология. Под общей ред. А. Э Тараса. / Ирина Маремшаова. – Мн.: Харвест, 2003. – С.92-133.
5. Михневич О. А. Психолого-педагогическая проблема формирования национального самосознания будущих учителей. / О. А. Михневич. – Мн.: Харвест, 2007. – 368 с.
6. Мучник А. Г. Комментарий к Конституции Украины. Книга первая. / А. Г. Мучник. – Киев: «Парламентское издательство», 2000. – 254 с.
7. Словарь для начинающего психолога. 2-е изд. / Под. ред. И. В. Дубровина. – СПб.: Питер, 2008. – 168 с.

Кернас Андрій В'ячеславович

здобувач

Південноукраїнський національний педагогічний
університет ім. К. Д. Ушинського

Ромашенко Сергій Володимирович

майор міліції

старший дільничний інспектор міліції Болградського районного відділення
Головного управління внутрішніх справ України в Одеській області

ПСИХОЛОГО-ПЕДАГОГІЧНІ ПРОБЛЕМИ ФОРМУВАННЯ ГРОМАДЯНСЬКОЇ САМОСВІДОМОСТІ В УМОВАХ ВНУТРІШНЬОЕТНІЧНИХ ТЕРИТОРІАЛЬНИХ УТВОРЕНЬ

Резюме

У статті розглядаються психолого-педагогічні проблеми формування громадянської самосвідомості в умовах внутрішньоетнічних територіальних утворень на прикладі учнів загальноосвітніх шкіл Болградського району.

Ключові слова: етнічне територіальне утворення, ефект когорти, громадянська самосвідомість.

A. Kernas

Competitor for Sc. degree,
Southern Ukrainian K.D.Ushinsky National Pedagogical University.

S. Romashchenko

Police major, senior district police officer, Bolgrad district branch of the Main Department of Internal Affairs of Ukraine in Odessa region.

**EDUCATIONAL PSYCHOLOGY PROBLEMS OF CIVIL IDENTITY
DEVELOPMENT IN ETHNIC TERRITORIAL FORMATIONS**

Summary

Educational psychology problems in formation of the civil identity in ethnic territorial formations were discussed on example of secondary schools students of Bolgrad district.

Key words: ethnic territorial formation, cohort effect, civil identity.

Стаття надійшла до редакції 27.08.2013 р.

УДК 371.1:37. 036 (075.8)

Кириченко Ольга Николаевна

кандидат педагогических наук, доцент

кафедры социальной и прикладной психологии

Одесского национального университета имени И. И. Мечникова

**ПСИХОЛОГИЧЕСКИЕ ПРОБЛЕМЫ ПЕДАГОГИЧЕСКОГО
ОБЩЕНИЯ**

В статье рассматривается проблема педагогического общения, обусловленное повышением уровня педагогического мастерства.

Ключевые слова: педагогическое общение, педагогическое мастерство, педагогическая деятельность, учителя.

Постановка проблеми. Психологічні проблеми педагогічного спілкування, на нашу думку, є важливими чинниками педагогічної майстерності; рівень розвитку педагогічного спілкування значущо пов'язаний з мірою розвитку педагогічної майстерності.

Аналіз останніх досліджень. Дослідження, що проводяться Л. Задорожною, І. Андріївським, І. Липницьким, В. Голубевим, дозволили додати до елементів педагогічної майстерності класичну вченість, високі моральні якості, віртуозне володіння словом, педагогічну техніку, естетичний смак, «особистісну чутливість», творчі здібності, вміння правильно розподіляти сили класу. Н. Павлютенков розглядає педагогічну майстерність крізь призму таких компонентів, як: операційно-технічний, потрібнісно-мотиваційний і самопізнання, самооцінка себе і результатів своєї праці. І. Харламов виділяє професійно-педагогічні знання і широкоформатну категорію досвіду: здійснення професійно-педагогічної діяльності, творчої педагогічної діяльності, ціннісно-емоційну орієнтацію в процесі педагогічної діяльності. З. Курлянд відносить до компонентів педагогічної майстерності гуманістичну спрямованість, високий рівень національної самосвідомості, ідейну спрямованість, індивідуальний стиль діяльності, культуру мовлення, любов до дітей, професійні вміння, навички і здібності, професійну компетентність, професійні якості педагога, творчість. І. Зязюна акцентує значення знань, високого рівня загальної культури, практичних умінь і навичок, професійно необхідних якостей педагога, цивільно-політичних якостей (ідейної переконаності, громадської активності), спрямованості особистості, любові до учнів і бажання з ними працювати, високої інтелектуальної активності і пізнавальної самостійності, культури мов-

лення. А. І. Щербаков стверджує, що педагогічна майстерність – «це синтез наукових знань, умінь, навичок, методичного мистецтва і особистісних якостей педагога».

У даному дослідженні взяли участь учителі середніх і старших класів, що працюють в середніх загальноосвітніх школах м. Одеса, загальною чисельністю 20 чоловік, у віці від 24 до 67 років. Для виявлення здатності учителя до саморозвитку ми використовували методiku «Бар'єрів педагогічної діяльності», здатності педагога до емпатії (за І. М. Юсуповим), методiku оцінки умінь педагогічного спілкування. Для кількісної обробки отриманих результатів використовувалися методи математичної статистики, такі, як: методи описової статистики (використання полігону частот), розрахунок коефіцієнта кореляції Браве-Пірсона.

Таблиця 1
Результати діагностики педагогічної майстерності

Рівні розвитку	К-ть досліджуваних	У відсотках процентах
Активний розвиток	16	80%
Відсутня система саморозвитку, що склалася, орієнтація на розвиток сильно залежить від умов	3	15%
Розвиток, що зупинився зупинявся	1	5%

Таблиця показує, що у більшості учителів (80%) розвиток - на високому рівні педагогічної майстерності. У незначній кількості учителів (15%) система саморозвитку залежить від довкілля. У тих 5%, що залишилися, саморозвиток зупинився, що вказує на низький рівень педагогічної майстерності.

Подальше дослідження припускає вивчення емпатії у учителів.

Педагогічну емпатію можна цілеспрямовано формувати, використовуючи методичний комплекс, орієнтований на розвиток емпатійної поведінки, результатом чого стає якісне поліпшення процесу професійного саморозвитку майбутніх педагогів.

Розглянемо рівні розвитку емпатії у педагогів, що взяли участь в дослідженні (див. таблицю 2).

Таблиця 2
Рівні розвитку емпатії, виявлені у педагогів

Рівні емпатії	К-ть досліджуваних	У відсотках процентах
Низький	4	20%
Нормальний	12	60%
Високий	4	20%

У нашому дослідженні високий рівень емпатії виявився у 20% досліджуваних, що характеризує досліджуваних як чутливих до потреб і проблем оточення, великодушних, схильних багато що їм прощати. З непідробним інтересом відносяться до людей. Досліджуваним подобається «читати» їх лица і «заглядати» в їх майбутнє. Вони емоційно чуйні, товариські, швидко встановлюють контакти і знаходять спільну мову з людьми. Оточення цінує випробовуваних за душевність. Прагнуть не допускати конфлікти і знаходити компромісні рішення. Добре переносять критику у свою адресу. У оцінці подій більше довіряють своїм почуттям і інтуїції, чим аналітичним висновкам.

Нормальний рівень емпатії виявився у 60% досліджуваних. Цей рівень властивий переважній більшості людей. Оточення не може назвати досліджуваних «товстошкірими», але в той же час випробовувани не належать до особливо чутливих осіб. У міжособових стосунках судити про інших більше схильні по їх вчинках, чим довіряти своїм особистим враженням. Випробовуваним не чужі емоційні прояви, але в більшості своїй вони знаходяться під самоконтролем. У спілкуванні уважні, прагнуть зрозуміти більше, ніж сказано словами, але при зайвому виявленні почуттів співрозмовника втрачають терпіння.

Низький рівень емпатії проявився у 20% досліджуваних, що характеризує утруднення у встановленні контактів з людьми, незатишне почуття в шумній компанії. Емоційні прояви у вчинках оточення у цих людей часом здаються незрозумілими і позбавленими сенсу. Перевага віддається відокремленим заняттям конкретною справою, а не роботі з людьми. Перевага точних формулювань і раціональних рішень.

Як видно з таблиці 3, для 25% учителів, що взяли участь у дослідженні, характерний високий рівень рефлексивно-перцептивного компонента педагогічного спілкування. Це означає, що їм властивий високий рівень усвідомлення сприйманої від партнера у спілкуванні інформації, як вербальної, так і невербальної. Так само вони добре розуміють особливості спілкування з учнями, сприймають щонайменші нюанси і тонкощі в зміні стилю спілкування. Добре розуміють, як може інша людина (у нашому випадку – учень), сприйняти ті або інші прояви стану учителя в спілкуванні. У 70% учителів виявлений середній рівень рефлексивно-перцептивного компонента педагогічного

спілкування. Це означає, що їм властивий середній рівень усвідомлення сприйманої інформації, як вербальної так і невербальної, тобто при певних виниклих утрудненнях вони перестають сприймати інформацію належним чином. Судити відносно інших, більше схильні по їх вчинках, ніж довіряти своїм особистим враженням. Випробовуваним не чужі емоційні прояви, але в більшості своїй вони знаходяться під самоконтролем. Вони можуть домовитися, якщо знадобиться, практично з кожним. Проте вони не завжди розуміють емоційний стан, мотиви й установки своїх учнів і колег.

У 5% учителів знайдено низький рівень рефлексивно-перцептивного компонента педагогічного спілкування. Це означає, що такі учителя в діяльності занадто центровані на собі. Вони можуть бути дуже продуктивними в індивідуальній роботі, у взаємодії ж з іншими не завжди виступають у кращому світі. З іронією ставляться до сентиментальних проявів, дратівливі, образливі, нерідко бувають необ'єктивними. Не признають і не бачать досягнень кожного, а особливо слабого учня. Здатність до грамотної і професійної діяльності ускладнена або не виражена.

Таблиця 3

Показники розвитку рефлексивно-перцептивного компонента педагогічного спілкування

Досліджувані	Рівень розвитку рефлексивно-перцептивного компонента педагогічного спілкування		
	Високий	Середній	Низький
Кількість	5	14	1
Процентне відсоткове вираження вираз	25%	70%	5%

Таблиця 4

Показники рівня здатності учителів до саморозкриття

Рівень здатності учителів вчителів до саморозкриття			
	Високий	Середній	Низький
Кількість	4	16	0
Процентне відсоткове вираження вираз	20%	80%	0%

Як видно з таблиці показників рівня здатності учителів до саморозкриття, можна вважати, що високий рівень здатності саморозкриття виражений у 20% учителів. З цього виходить, що їм властивий активний процес до саморозкриття. Вони професійно володіють мовою, мають багатий і виразний досвід. Можуть домовитися практично з кожним. Уміють гармонійно поєднувати жести, міміку, інтонацію із змістом мови. Уміють відкрито виражати свою позицію так, що при цьому не знижується самоповага учнів. Співпереживають кожному з учнів, заохочують думку учнів, приводять приклади зі свого досвіду.

У 80% учителів середній рівень здатності до саморозкриття. Це означає, що для них характерні прояви теплоти і товарищескості, але під контролем власних емоцій, в спілкуванні зі всіма учнями проявляють інтерес в незначній мірі. Таких досліджуваних можна назвати тими, що переживають певні почуття, але в той же час досліджувані не відносяться до числа особливо чутливих осіб. Вони допитливі, слухають цікавого співбесідника, достатньо терплячі в спілкуванні з іншими, відстоюють власну точку зору без роздратування.

Учителів з низьким рівнем здатності до саморозкриття виявлено не було, що є позитивним чинником стосовно педагогічної діяльності досліджуваних.

Таблиця 5
Показники рівня діалогічного підходу

Рівні розвитку діалогічного підходу			
	Високий	Середній	Низький
Кількість	7	12	1
Процентне відсоткове вираження вираз	35%	60%	5%

Як видно з таблиці 5, у 35% досліджуваних виражений високий рівень розвитку діалогічного підходу. Це означає, що для них характерні прояви теплоти і доброзичливості в спілкуванні з усіма учнями. Уміють створювати умови для свободи вираження позицій, у тому числі і критики. Вчителі уміють поставити себе на місце учня, поглянути на проблему його очима. Уміють вести дискусію на уроці, створювати зв'язок кожного виступу із загальним руслом міркувань, підводити підсумки. Випробовувані ведуть діалог з будь-яким з учнів. Створюють умови рівності партнерів у спілкуванні, визнають рівність особових позицій, довіру партнерів. Учитель і учень спільно аналізують, виправляють помилки.

У 60% досліджуваних з середнім рівнем вираженості діалогічного підходу проявляються такі характеристики, як цілісність і безперервність у спілкуванні з учнями, певна міра усвідомлення утруднень у педагогічній діяльності. У них виникає потреба в пошуку причин, які призводять до ускладнення спілкування, спроби самостійного подолання комунікативних утруднень. За скрутних умов не завжди можуть вдатися до рівності партнерства у спілкуванні.

У 5% досліджуваних, що залишилися, виявлена низька вираженість діалогічного підходу. Це означає, що для них характерні утруднення в професійній діяльності, вони не можуть перейти до рівності партнерських стосунків з учнями. У них переважає монологічний виклад інформації, до діалогу вони не схильні.

Отже, для більшості випробовуваних характерні як наявність високого рівня педагогічної майстерності, так і високий рівень розвитку емпатії і педагогічного спілкування.

Для уточнення взаємозв'язку між рівнем розвитку педагогічного спілкування і мірою педагогічної майстерності ми використовували кореляційний аналіз.

Згідно з отриманими коефіцієнтами, були встановлені наступні позитивні значущі кореляційні зв'язки (розрахунки проводилися при $p < 0,05$).

Встановлено, що є значущий зв'язок між показниками педагогічної майстерності і показниками міри розвитку емпатії ($r = 0,703$). Це означає, що чим вище будуть показники педагогічної майстерності, тим більше ростимуть показники емпатії. Отже емпатія в педагогічному спілкуванні, будучи одним з найбільш важливих його компонентів, може сприяти зростанню педагогічної майстерності і виступати одним з чинників його підвищення.

Також виявлений значущий статистичний зв'язок між показниками педагогічної майстерності і показниками розвитку рефлексивно-перцептивного компонента педагогічного спілкування ($r = 0,64$). З цього виходить, що чим вище будуть показники педагогічної майстерності, тим більше ростимуть показники рефлексивно-перцептивного компонента педагогічного спілкування. Рефлексивно-перцептивний компонент виступає одним з найбільш важливих компонентів педагогічного спілкування. При високому рівні розвитку перцептивного для рефлексії компонента, усвідомлюється і сприймається інформація, як вербальна, так і невербальна, від партнера у спілкуванні (в даному випадку – від учня). Крім того, учитель з високим рівнем розвитку цього компонента характеризується самосвідомістю, що сформувалася, і саморефлексією, що полегшує педагогічне спілкування. При цьому також добре сприймаються особливості спілкування з учнями. З цього можна зробити висновок, що перцептивний для рефлексії компонент педагогічного спілкування може сприяти зростанню педагогічної майстерності і може бути чинником його розвитку.

Наступний виявлений значущий статистичний зв'язок – між показниками педагогічної майстерності і показниками здатності учителів до саморозкриття ($r = 0,61$). Це означає, що чим вище будуть показники педагогічної майстерності,

тим більше ростимуть показники здатності до саморозкриття. З цього виходить, що вищий рівень педагогічної майстерності буде у такого учителя, який професійно володіє мовою, має багатий і виразний досвід, може домовитися практично з кожним, уміє гармонійно поєднувати жести, міміку, інтонацію із змістом мови. Отже, здатність до саморозкриття в педагогічному спілкуванні, виступаючи одним з найбільш важливих його компонентів, може сприяти педагогічній майстерності і виступати одним з чинників його підвищення.

Також виявлений значущий статистичний зв'язок між показниками педагогічної майстерності і показниками діалогічного підходу ($r=0,62$). Це означає, що показники діалогічного підходу чинять вплив на підвищення педагогічної майстерності. Високий показник діалогічного підходу вказує на наявність умов для свободи вираження позицій партнерами у педагогічному спілкуванні, у тому числі і критики. Учителі з високими показниками діалогічного спілкування уміють поставити себе на місце учня, поглянути на проблему його очима. Уміють вести дискусію на уроці, створювати зв'язок кожного виступу із загальним руслом міркувань, підводити підсумки. Такі учителі ведуть діалог з будь-яким з учнів, створюють умови рівності партнерів у спілкуванні, визнають рівність особових позицій, довіру партнерів. Як бачимо, при високому рівні розвитку діалогічного підходу до дітей у учителя підвищуватиметься рівень педагогічної майстерності.

Отже, результати кореляційного аналізу дозволяють нам зробити висновок, що рівень розвитку педагогічного спілкування значущо пов'язаний з мірою розвитку педагогічної майстерності і може виступати чинником, що його обумовлює.

Виходячи з досліджень, проведених в нашій роботі, можна зробити висновок про те, що при діагностичному вивченні показників саморозвитку у більшості учителів (80%) розвиток на високому рівні педагогічної майстерності. Незначна кількість учителів (15%), у яких система саморозвитку залежить від довкілля. У тих, що залишилися (5%), саморозвиток зупинився, що вказує на низький рівень педагогічної майстерності.

При діагностичному вивченні міри розвитку емпатії у педагогів, у 20% учителів виявився високий рівень емпатії, що свідчить про наявність високого рівня педагогічного спілкування. У 60% учителів нормальний рівень емпатії. У 20% - низький рівень емпатії, що свідчить про утруднення в педагогічній діяльності, зокрема в педагогічному спілкуванні.

При діагностичному вивченні рівня розвитку перцептивно-рефлексивного компонента педагогічного спілкування у досліджуваних, можна сказати, що високий рівень виражений у 25% учителів. Середній рівень перцептивно-рефлексивного компонента педагогічного спілкування виражений у більшості учителів (70%) і низький рівень перцептивно-рефлексивного компонента педагогічного спілкування - у 5% учителів.

При діагностичному вивченні рівня здатності до саморозкриття у 20% учителів виявився високий рівень здатності до саморозкриття. У 80% учителів середній рівень здатності до саморозкриття. Учителів з низьким рівнем здатності до саморозкриття виявлено не було, що є позитивним чинником стосовно педагогічної діяльності досліджуваних.

Дослідження діалогічного підходу показує, що у 35% виявлено учителів високий рівень діалогічного підходу, у 60% учителів - середній рівень діалогічного підходу, а 5% учителів показали низький рівень діалогічного підходу в спілкуванні. Отже, для більшості досліджуваних характерні як наявність високого рівня педагогічної майстерності, так і високий рівень розвитку емпатії і педагогічного спілкування.

За результатами кореляційного аналізу можна зробити висновок, що рівень розвитку педагогічного спілкування значущо пов'язаний з мірою розвитку педагогічної майстерності і може виступати чинником, що його обумовлює.

Список використаних джерел

1. Анциферова Л. И. К психологии личности как развивающейся системе / Л. И. Анциферова // - В кн.: Психология формирования и развития личности. - М., 1981. - С. 3-18.
2. Баженова И. Н. Педагогический поиск / И. Н. Баженова - М: Педагогика, 1989.-560с.
3. Борисенко С. Б. Методы формирования и диагностики эмпатии учителей / С. Б Борисенко [Ленингр. гос. пед. ин-т.] – Л., 1988. – 14 с.
4. Борисенко С. Б. Развитие эмпатических форм поведения у будущих учителей /С.Б. Борисенко // Психология педагогического общения // Психология педагогического общения: / [Ред. кол.: Г. В. Дьяконов, Т. И. Пашукова.] – К., 1990. – С. 88-89.
5. Кан-Калик В. А. Основы профессионально-педагогического общения / В. А. Кан-Калик. – Грозный, 1979. – 135 с.
6. Спирин Л. Ф. Формирование общепедагогических умений учителя / Л. Ф. Спирин. – М., 1980 С 210 – 244

Кириченко Ольга Миколаївна

кандидат педагогічних наук, доцент

кафедри соціальної і прикладної психології

Одеського національного університету імені І. І. Мечникова

ПСИХОЛОГІЧНІ ПРОБЛЕМИ ПЕДАГОГІЧНОГО СПІЛКУВАННЯ

Резюме

У статті розглядається проблема педагогічного спілкування, обумовлена підвищенням рівня педагогічної майстерності.

Ключові слова: педагогічне спілкування, педагогічна майстерність, педагогічна діяльність, учителі.

О. Kirichenko

PhD of pedagogical sciences, Docent,
Department of Social and Applied Psychology,
Odessa I. I. Mechnikov National University

PSYCHOLOGICAL PROBLEMS OF PEDAGOGICAL COMMUNICATION

Summary

The problem of pedagogical communication is examined in this article, it is conditioned by the increase of pedagogical skill level or mastery in profession.

Key words: pedagogical communication, pedagogical skill, pedagogical activity, teachers.

Стаття надійшла до редакції 28.08.2013 р.

УДК 316.6

Кобрисенко Данііл Олегович,

молодший науковий співробітник

лабораторії психології мас і спільнот Інституту соціальної та політичної психології НАПН України

**ВІД «СУБ'ЄКТИВНОЇ» ДО «ОБ'ЄКТИВНОЇ» БІДНОСТІ:
СТАТЕВО-ГЕНДЕРНИЙ АСПЕКТ**

У статті надано емпіричні результати дослідження соціально-психологічних особливостей випробуваних, які мають різні прояви психологічного тяжіння до бідності, а також різний рівень доходів. Виявлено, що жінки за об'єктивним та суб'єктивним (психологічним) критеріями більше тяжіють до бідності, тоді як чоловіки – заможніші, але більш схильні перебувати під впливом гендерних стереотипів, коли перевага надається традиційним гендерним ролям.

Ключові слова: психологічне тяжіння до бідності, об'єктивна бідність, гендерна ідентичність, гендерні стереотипи.

Проблема. Відсутність реальної гарантованої схеми досягнення фінансової стабільності з одного боку та ілюзійна рівність можливостей кожного громадянина суспільства з другого – зумовлюють полярні ставлення людей до успішності і неуспішності, кар'єри і грошей, гендерних ролей, бідності і багатства, свого місця в контексті фінансового благополуччя тощо. У зв'язку з цим проблема взаємозв'язку об'єктивної й суб'єктивної бідності набуває не тільки наукового, а й практичного значення, насамперед при подоланні психологічного тяжіння до бідності.

Мета статті: визначити психологічні відмінності випробуваних, які мають різну статево-гендерну належність, у зв'язку із рівнями прояву їхньої суб'єктивної та об'єктивної бідності.

Проблема бідності постає як міждисциплінарна, у зв'язку з чим різні підходи дають змогу виокремити свою предметну специфіку цього феномена. Так у соціології і в економічній теорії бідність аналізують через відсутність ліквідних цінностей, обмеженість доступу до соціальних благ, через співвідношення із прожитковим мінімумом, вирахування відсотку прибутку, який спрямований на їжу (чим бідніша особа, тим більший відсоток її власних статків витрачає-

но на їжу, і навпаки: багаті витрачають на їжу 5-7% доходів), та середньонаціональний дохід (бідними вважають тих, хто має дохід нижчий за 50% від середньонаціонального) [1, с. 117–123]. За непсихологічний критерій бідності-багатства править насамперед кількість / вартість матеріальних цінностей, якими володіє особа, і загальний розмір її прибутку. Такий підхід до проблеми бідності узагальнено можна визначити як об'єктивний, оскільки він виявляє економічну реальність людини.

Проте не менш, а то й більш з психологічної точки зору вагомим показником бідності людини є її психологічне тяжіння до бідності (ПТБ) [2]. Узагальнено психологічним тяжінням до бідності можна визнати набір поглядів, ставлень та стереотипів людини щодо об'єктів і суб'єктів економічного і фінансового контекстів, а також сукупність моделей поведінки, яка призводять до її низької економічної культури та фінансової неспроможності. Серед найбільш значних зовнішніх факторів, які сприяють розвитку ПТБ людини, є її найближче оточення і традиції. Зазначений підхід дає змогу виокремити суб'єктивний контекст бідності, що сприятиме ґрунтовному аналізу феномена бідності людини.

Емпіричне дослідження «суб'єктивної» та «об'єктивної» бідності випробуваних тривало із березня по вересень 2013 р. Загальна сукупність респондентів – 251 особа, із яких 80 чоловіків і 151 жінка. Усі випробувані – жителі Києва віком від 18 до 80 років. Психологічний аналіз осіб, що тяжіють до бідності та / або мають низький рівень доходів, відбувався за такими методиками: Методика психологічного тяжіння до бідності В. О. Васютинського (ПТБ), Опитувальник рівня суб'єктивного контролю Є. Ф. Бажина, Е. А. Голинкіної, А. М. Еткінда, Методика діагностики соціально-психологічних настанов особи в мотиваційно-потребовій сфері О. Ф. Потьомкіної, Методика діагностики мотивації успіху та уникання невдачі, Анкета гендерних ролей ГСІО («гендерні стереотипи, ідентифікація, оцінка») А. М. Єльяшевича, С. Є. Каргапольцева, В. В. Новачадова, Методика незакінчених речень у контексті гендерних стереотипів. Методика незакінчених речень передбачала пошук психологічного змісту гендерних стереотипів у різних контекстах бідності, коли твердження мають певну провокаційну форму. Було проаналізовано такі твердження: «На багатство заслуговують лише чоловіки, тому що...», «Жінки повинні займатися виключно домогосподарством, оскільки...», «Чоловіки мають заробляти більше за жінок, бо ...», «Жінки погано управляють грошима, тому що...», «Чоловіки, які не здобули фінансової незалежності, не заслуговують на повагу, оскільки...», «Жінкам ніколи не здолати бідність, бо...».

За критерій об'єктивних статків (а відтак і бідності) було визначено питання щодо «середнього рівня доходів на одного члена Вашої сім'ї». Респондентів, де середній рівень доходів – до 1500 грн., умовно було визначено як бідних

(66 осіб); від 1500 грн. до 3000 грн. – як випробуваних із середніми статками (105), хто заможніший за 3000 грн. – як багатих (80 осіб). Такий розподіл є умовним, оскільки він спрямований радше на дослідження психології бідних і тих, хто не належить до цієї категорії.

Крім того випробуваним було запропоновано два запитання, які доповнюють об'єктивний підхід щодо з'ясування специфіки їхнього реального матеріального стану: «Скільки відсотків загального прибутку особисто Вам удасться відкласти щомісяця?» (із варіантами відповіді: «нічого», «1–2%», «3–5%», «5–10» та «понад 10%»); «Якщо Ви раптом перестанете заробляти, як довго зможете прожити на ті гроші, які маєте тепер?» (із варіантами відповіді: «до 1 місяця», «1–2 місяці», «3–6 місяців», «півроку – рік», «понад рік»).

Для визначення «суб'єктивної» бідності було застосовано показник Методики психологічного тяжіння до бідності (ПТБ) В. О. Васютинського, який має 3 варіанти сили тяжіння до бідності: низький, середній та високий.

Перш ніж розкрити результати порівняльного статистичного аналізу випробуваних, вважаємо за потрібне надати проведений контент-аналіз методики незакінчених речень гендерних стереотипів.

Серед випробуваних було виявлено такі найбільш популярні тлумачення гендерних стереотипів у разі їхньої підтримки. Найчастіше стереотип «На багатство заслуговують лише чоловіки» усі випробувані пов'язували з тим, що: 1) чоловіки краще працюють і відповідно більше заробляють; 2) чоловіки мають заробляти для жінок та / або родини; 3) інші варіанти. Стереотип «Жінки повинні займатися виключно домогосподарством» респонденти пояснили тим, що: 1) жінки це краще й якісніше роблять; 2) це біологічне призначення жінок; 3) чоловіки мають заробляти на всю сім'ю; 4) інші варіанти. Стереотипу «Чоловіки мають заробляти більше за жінок» найчастіше давали такі пояснення: 1) тому що це класична модель сім'ї / чоловіки мають утримувати сім'ю; 2) бо чоловікам це потрібно для самооцінки; 3) оскільки чоловіки мають більш високооплачувану роботу; 4) це біологічне призначення жінок; 5) інші варіанти. Щодо стереотипу «Жінки погано управляють грошима», то найпопулярнішими серед випробуваних були такі пояснення: 1) жінки емоційніші, їх легше спокусити; 2) жінки багато витрачають на дрібниці / вони невдало ходять по магазинах; 3) інші варіанти. П'ятий стереотип «Чоловіки, які не здобули фінансової незалежності, не заслуговують на повагу» респонденти пов'язали з тим, що: 1) такі чоловіки слабкі; 2) таким чоловікам бракує активності; 3) такі чоловіки сидять на шиї у батьків і дружин / не здатні забезпечити сім'ю; 4) інші варіанти. Останній шостий стереотип «Жінкам ніколи не здолати бідність» випробувані тлумачили через те, що: 1) жінки багато витрачають / їм часто не вистачає грошей; 2) жінкам бракує організованості; 3) інші варіанти.

Видається логічним розпочати викладення одержаних результатів. Порівняльний аналіз результатів у групах *чоловіків і жінок*, які мають різні прояви ПТБ і реальних доходів, має такі особливості. Показник «об'єктивних» статків – середній рівень доходів на одного члена сім'ї має більші розміри у чоловіків, ніж у жінок ($p \leq 0,05$). Дещо неочікуваний результат, бо кожна сім'я складається як із чоловіків, так і з жінок, тому ми передбачали отримати однаковий рефлексивний зміст щодо середнього рівня доходу на одного члена сім'ї. Почасти можемо пояснити це тим, що чоловіки більш схильні оцінювати власну ефективність через прибутки, відтак підрахунок середніх статків відбувався індивідуально, а не через контекст сім'ї. Крім того традиційно склалося, що оплата за роботу «чоловічих» професій вища за «жіночі».

У зв'язку з більшими заробітками чоловіки мають змогу робити більші заощадження, ніж жінки ($p \leq 0,01$), а відтак і період існування чоловіків без додаткових фінансових впливань і роботи довший, ніж у жінок ($p \leq 0,001$). Тут маємо міцний взаємозв'язок розміру прибутку, масштабу заощаджень та економічної безтурботності, яка ґрунтується на заощадженнях. Виходить, що за об'єктивним критерієм економічних статків чоловіки багатші за жінок.

При дослідженні «суб'єктивної» бідності (ПТБ) видно, що жінки до неї сильніше тяжіють, ніж чоловіки ($p \leq 0,001$). Такий результат свідчить, що жінки більш схильні до бідності в суб'єктивному контексті, що почасти зумовлює їхній об'єктивно нижчий за чоловіків економічний статус.

У чоловіків атитюд щодо влади виражений краще, ніж серед жінок ($p \leq 0,01$). Припускаємо, що прагнення чоловіків до влади трансформується через кар'єрну площину, де є можливість заробляти більше, що дає їм підстави для домінування і позиції зверху.

Наступним етапом аналізу психологічного змісту тяжіння до бідності стало виявлення особливостей гендерних орієнтацій випробуваних. Жінкам сильніше за чоловіків властива фемінінність, а також глибше розуміння і позитивніше ставлення до фемінінних рис ($p \leq 0,001$).

При дослідженні гендерних стереотипів видно, що чоловіки більше піддаються їхньому впливу, ніж жінки. Зі стереотипом «На багатство заслуговують лише чоловіки» більше згодні чоловіки, ніж жінки, пояснюючи це тим, що вони краще, більше та якісніше працюють. ($p \leq 0,01$), Такий стереотип обмежує права жінок, тому почасти зрозуміло, чому його менше підтримали саме жінки.

За стереотип «Жінки повинні займатися виключно домогосподарством» більше виступають чоловіки, ніж жінки, насамперед пов'язуючи це з тим, що жінки це краще й якісніше роблять ($p \leq 0,01$), а також з тим, що чоловіки мають заробляти на всю сім'ю ($p \leq 0,05$). Відтак для чоловіків найбільш прийнятна економічна ситуація, за якою вони автономно є суб'єктами заробляння грошей.

Чоловіки активніше за жінок висловлюють підтримку стереотипу «Жінкам ніколи не здолати бідність», пояснюючи його тим, що жінки багато витрачають та їм часто не вистачає грошей ($p \leq 0,05$).

Можна висувати, що чоловіки більше піддаються впливу гендерних стереотипів, підтримують традиційний шлях розвитку сім'ї, коли вони заробляють гроші і визначають фінансові пріоритети, а жінки займаються домогосподарством, оскільки з їхньої точки зору, жіноче керування грішми – неефективне й марнотратне.

Другим критерієм дослідження «суб'єктивної» та «об'єктивної» бідності постає аналіз психологічного змісту респондентів у зв'язку із їхньою статтю, коли було проаналізовано окремо групи випробуваних-чоловіків і випробуваних-жінок. Розглянувши соціально-демографічні характеристики випробуваних видно, що за рівнем ПТБ серед респондентів-чоловіків не знайшло статистично-значущих відмінностей категорії віку та освіти, тоді як серед жінок зі збільшенням ПТБ збільшується вік випробуваних ($p \leq 0,001$) і зменшується рівень здобутої освіти ($p \leq 0,05$).

Випробувані, як чоловіки, так і жінки, що найменше тяжіють до бідності, порівняно з тими, хто тяжіє сильно, можуть довше прожити на ті заощадження, що мають ($p \leq 0,05$). Водночас, низьке ПТБ вирізняє випробуваних чоловіків, порівняно з тими, у кого він має середній рівень – більш високим середнім рівнем доходів ($p \leq 0,01$), а жінок за цим порівнянням – більш значним розміром заощаджень ($p \leq 0,05$). Можна припустити, що для чоловіків найефективнішим засобом подолання ПТБ є збільшення рівня доходів, тоді як для жінок – обсягу заощаджень.

Серед чоловіків атитюд щодо свободи сильніше виражений у тих, хто має низьке ПТБ, ніж тих, хто має його середні і високі прояви ($p \leq 0,01$). Водночас орієнтація на владу найнижча серед респондентів, що найбільше тяжіють до бідності ($p \leq 0,01$).

У жінок групі відмінності прояву атитюдів простежуються чіткіше. Було виявлено такі закономірності: зі збільшенням ПТБ зменшується позитивний прояв атитюдів щодо свободи і влади ($p \leq 0,01$). Крім того атитюд щодо грошей найнижчий серед жінок, які мають найбільше ПТБ ($p \leq 0,01$). Такі результати можуть свідчити про те, що для жінок атитюди щодо свободи, влади та грошей чітко визначають психологічну детермінованість тяжіння до бідності, тоді як для чоловіків такі атитюди розкривають ПТБ лише частково. Для чоловіків орієнтації на свободу і владу варто розглядати не стільки в контексті причинно-наслідкових зв'язків, скільки як розмежування тих, хто має низьке і високе ПТБ.

Порівняння орієнтації на усіх, чоловіків і жінок, які мають різні прояви ПТБ, засвідчило схожу тенденцію. У чоловіків і жінок зі збільшенням ПТБ орієнтація на успіх зменшується, а збільшується орієнтація на уникання невдач

($p \leq 0,001$). Проте така закономірність сильніше виражена серед жінок, оскільки серед чоловіків випробувані, що мають середнє ПТБ ($p \leq 0,05$) лише на рівні тенденції більше зорієнтовані на успіх за тих, хто сильно тяжіє до бідності. Виходить, що позитивне сприймання перспектив, економічних проблем і т.п., поза статтю сприяє подоланню психологічного тяжіння до бідності.

У чоловіків найбільшу загальну інтернальність простежено в групі осіб, що найменше тяжіють до бідності ($p \leq 0,01$). Крім того їхня інтернальність у сфері досягнень більша за тих, хто має найбільше ПТБ ($p \leq 0,05$), а інтернальність у виробничих відносинах – за тих, хто має його середній прояв ($p \leq 0,05$). У респондентів-жінок, які мають різне ПТБ, відмінність прояву інтернальності має яскравіше зображення. Зі збільшенням ПТБ у жінок зменшує свої показники загальна інтернальність ($p \leq 0,01$). Жінок, які найменше тяжіють до бідності, вирізняє найбільша інтернальність у сфері здоров'я ($p \leq 0,05$), а тих, хто найбільше, – низька інтернальність у виробничих відносинах і сфері досягнень ($p \leq 0,01$). Виходить, що готовність брати на себе відповідальність насамперед у сферах здоров'я, досягнень та виробничих відносинах сприяє подоланню тяжіння до бідності насамперед жінок. У чоловіків вплив інтернальності на прояв ПТБ має менший вираз.

Порівнюючи гендерну ідентичність чоловіків і жінок, які мають різний прояв ПТБ, видно, що найменша маскулінна ідентичність чоловіків вирізняє осіб, що найбільше тяжіють до бідності ($p \leq 0,01$). У жінок маскулінна ідентичність має чітку закономірність: її прояви збільшуються зі зменшенням ПТБ ($p \leq 0,01$). Крім того у жінок, що найбільше тяжіють до бідності, простежено найнижче когнітивне ($p \leq 0,05$) та позитивне емоційне ($p \leq 0,001$) сприймання маскулінних рис. Виходить, що маскулінна гендерна ідентичність сприяє мінімізації прояву ПТБ як для чоловіків, так і для жінок. Очевидно, що активні «чоловічі» позиції сприяють досягненню об'єктивної матеріальної незалежності, яка перебуває в міцному зв'язку із ПТБ.

Дещо неочікуваний результат прояву фемінінності серед чоловіків і жінок, що мають різний прояв ПТБ. Єдиною статистично значущою розбіжністю виразу фемінінності серед жінок, які мають різний прояв ПТБ, є когнітивне сприймання фемінінних рис, яке складніше серед тих, хто має середнє ПТБ, ніж тих, у кого воно низьке ($p \leq 0,05$).

У чоловіків найбільш визначеними у фемінінному контексті є випробувані, які середньо тяжіють до бідності: такі респонденти мають найбільші показники за фемінінною ідентичністю, позитивним емоційним сприйманням фемінінних рис, а також за визнанням таких рис як найбільш ефективних для додання матеріальних нестатків ($p \leq 0,05$).

Розглядаючи ставлення і розуміння гендерних стереотипів серед жінок і чоловіків, які мають різний прояв ПТБ, видно, що респонденти їх сприймають по-різному. Стереотип «Жінки повинні займатися виключно домогосподарством»

найрідше пояснюють біологічним жіночим призначенням ті випробувані, які найменше тяжіють до бідності ($p \leq 0,05$). Очевидно, що здорова економічна позиція, за якою усі люди рівні та заслуговують на однакові трудові права, сприяє подоланню ПТБ.

Чоловіки, які мають середнє ПТБ, найчастіше за тих, хто має низькі його прояви, пояснюють стереотип «Чоловіки мають заробляти більше за жінок» тим, що чоловікам це потрібно для самооцінки ($p \leq 0,01$). Почасті таку ситуацію можна пояснити певною заздрістю до активної позиції, яка визначає брак ПТБ, яка у повній мірі не властива цим випробуванним.

Стереотип «Жінки погано управляють грошима» чоловіки із середнім ПТБ найчастіше за тих, кому ПТБ не властиво, пояснюють тим, що жінки емоційніше та їх легше спокусити ($p \leq 0,05$).

Гендерний стереотип «Жінки повинні займатися виключно домогосподарством» у групі жінок особи, що мають середній прояв ПТБ, частіше за тих, у кого він найнижчий, підтримують і пояснюють через сприймання такої діяльності в контексті біологічного призначення жінок ($p \leq 0,01$).

У групі жінок аналіз гендерного стереотипу «Чоловіки мають заробляти більше за жінок» має такі особливості. Особи, що найменше тяжіють до бідності, на відміну від тих, у кого ПТБ найбільше, частіше пояснюють тим, що чоловіки мають більш високооплачувану роботу ($p \leq 0,05$). Відтак особи, що мають найнижче ПТБ, пояснюють ті чи ті гендерні стереотипи суто в економічній площині (найчастіше заробіток / витрати). Виходить, що респонденти із низьким ПТБ оперують переважно економічними категоріями, які очевидно визначають їхній більш-менш успішний фінансовий стан.

Натомість у групі жінок, яким властиве середнє ПТБ, на відміну від тих, у кого воно низьке, на цей стереотип пропонують найбільшу сукупність різноманітних пояснень, які не підпорядковуються тому чи іншому однолінійному поясненню ($p \leq 0,05$).

Гендерний стереотип «Жінки погано управляють грошима» найчастіше пояснюють тим, що вони багато витрачають на дрібниці і невдало ходять по магазинах. Такої думки частіше дотримуються випробувані із середнім ПТБ, ніж низьким ($p \leq 0,01$), і ніж високим його проявом ($p \leq 0,05$).

Жінки, яким властиве низьке ПТБ, на відміну від осіб із середнім ПТБ, стереотип «Чоловіки, які не здобули фінансової незалежності, не заслуговують на повагу» пояснюють тим, що такі чоловіки слабкі ($p \leq 0,05$). Натомість випробувані із середнім ПТБ найчастіше пояснювали цей стереотип тим, що такі чоловіки сидять на шиї у батьків і не здатні забезпечити сім'ю ($p \leq 0,05$). Виходить, що жінки яким властиве низьке і середнє ПТБ, негативно сприймають фінансову неуспішність чоловіків, пояснюючи її негативними характеристика-

ми чоловіків, насамперед через неспроможність утримувати сім'ю. Водночас випробувані із високим ПТБ найчастіше були не згодні із цим стереотипом. Очевидно, таким чином відбувається їхнє певне співчування.

Випробувані, які найбільше психологічно тяжіють до бідності, на відміну від тих, у кого низьке ПТБ, стереотип «Жінкам ніколи не здолати бідність» пояснюють тим, що жінки багато витрачають і їм часто не вистачає грошей ($p \leq 0,05$). Натомість жінки із середнім ПТБ частіше за тих, у кого воно низьке, цей стереотип пояснюють тим, що жінкам бракує організованості ($p \leq 0,05$). Виходить, що жінки із низьким ПТБ найрідше за решту випробуваних підтримують стереотип, за яким жінкам ніколи не здолати бідність. Очевидно, що жінки, які психологічно не тяжіють до бідності, на власному прикладі доводять абсурдність змісту цього твердження як на рівні низького ПТБ, так і завдяки більш-менш високому рівню доходів.

Враховуючі вищезримані результати, **можна висувати**: виокремлено два ефективних підходи до розуміння бідності: об'єктивний – реальний рівень доходів, та суб'єктивний – психологічне тяжіння до бідності. Виокремлення таких підходів дає змогу ґрунтовно визначити психологію бідності осіб у контексті їхньої статево-гендерної належності.

Чоловіки мають більші середні прибутки, заощадження та орієнтацію на владу. Крім того, вони сильніше піддаються впливу гендерних стереотипів, за якими економічна перевага надається чоловікам. Жінки сильніше тяжіють до фемінінної ідентичності, мають більше ПТБ, а також позитивніше і глибше сприймають фемінінні риси. Виходить, що жінки за об'єктивним та психологічним критерієм більше тяжіють до бідності. Водночас для жінок готовність брати на себе відповідальність у сферах здоров'я, досягнень та виробничих відносин сприяє доланню психологічного тяжіння до бідності.

Маскулінна гендерна ідентичність сприяє мінімізації прояву ПТБ як для чоловіків, так і для жінок. Очевидно, що активні «чоловічі» позиції сприяють досягненню об'єктивної матеріальної незалежності, яка перебуває в міцному зв'язку із ПТБ.

Жінки, яким властиве низьке і середнє ПТБ, негативно сприймають фінансову неуспішність чоловіків, надаючи їм негативних характеристик, насамперед через їхню неспроможність утримувати сім'ю. Натомість випробувані із високим ПТБ найчастіше були не згодні із цим стереотипом, оскільки самі перебувають у контексті неефективної фінансової поведінки. Для чоловіків найефективнішим засобом долання ПТБ є збільшення рівня доходів, тоді як для жінок – обсягу заощаджень.

Список використаних джерел

1. *Кравченко А. И.* Основы социологии: Учебное пособие для студентов средних специальных учебных заведений; [3-е изд.] / А. И. Кравченко. – Екатеринбург: Деловая книга, М.: Раритет, 1999. – 384 с.
2. *Васютинський В. О.* Психологічні ознаки спадкування стилю життя в групах із різним матеріальним статусом / В. О. Васютинський // Актуальні проблеми практичної психології: зб. наук. праць. – Херсон, 2012. – Ч. 1.

Кобрисенко Даниил Олегович

младший научный сотрудник Лаборатории психологии масс и общностей Института социальной и политической психологии НАПН Украины

Резюме

В статье представлены эмпирические результаты исследования социально-психологических особенностей людей с разными уровнями психологического тяготения к бедности и дохода. Выявлено, что женщины по объективному и субъективному (психологическому) критериям, сильнее тяготеют к бедности. В то же время мужчины имеют более высокий уровень дохода, однако сильнее подвержены влиянию гендерных стереотипов, когда преимущество предоставляется традиционным гендерным ролям.

Ключевые слова: психологическое тяготение к бедности, объективная бедность, гендерная идентичность, гендерные стереотипы.

D. Kobrysenko

Jr. research scientist,

Institute of Social and Political Psychology NAPS of Ukraine

FROM “SUBJECTIVE” TO “OBJECTIVE” POVERTY. SEX AND GENDER ASPECTS

Summary

The article shares the empirical results of social and psychological features of respondents who have different psychological attraction to poverty, and also different level of incomes. It was found that woman according to objective and subjective (psychological) criteria are prone to be more poor while men wealthier but they more inclined to be influenced by gender stereotypes when they prefer to the traditional gender roles.

Key words: psychological attraction, objective poverty, gender identity, gender stereotypes.

Стаття надійшла до редакції 31.08.2013 р.

УДК 159.947.5.343

Мороз Людмила Іванівна

доктор психологічних наук, професор,
провідний науковий співробітник відділу організації наукових досліджень
Одеського державного університету внутрішніх справ

Яковенко Сергій Іванович

доктор психологічних наук, професор,
професор кафедри юридичної психології та педагогіки
Одеського державного університету внутрішніх справ

**ПСИХОЛОГІЧНІ АСПЕКТИ ПІДГОТОВКИ ДО БЕЗПЕЧНОЇ ТА
ЕФЕКТИВНОЇ ДІЯЛЬНОСТІ В ЕКСТРЕМАЛЬНИХ СИТУАЦІЯХ**

Психологічне забезпечення безпеки діяльності працівників ОВС розглянуто в контексті психології праці, психогігієни та психопрофілактики, професійно-психологічної підготовки.

Ключові слова: безпека праці, психогігієна, психопрофілактика.

Про актуальність проблеми безпечного виконання професійних обов'язків представниками екстремальних професій, в тому числі і працівниками правоохоронних органів, переконливо свідчать події, що нещодавно мали місце в Україні – загибель працівників міліції в Одесі при спробі затримання групи злочинців із банди Дикаєва, убивство охоронців ТРЦ «Караван» у Києві, статистичні дані, які містяться у вказівках МВС України, спрямованих на зменшення втрат серед особового складу.

При постановці проблеми ми виходимо з того, що наявність небезпеки є звичайною умовою діяльності представників екстремальних професій. За даними вітчизняних і зарубіжних досліджень, професійна діяльність міліціонера (поліцейського) за своєю небезпекою для життя займає друге місце після професії шахтаря у переліку 35 найбільш небезпечних професій та оцінюється в 7,7 бала за 10-бальною шкалою. Для порівняння: небезпека роботи пожежника оцінюється в 6,3 бала, військовослужбовця – в 4,7 бала [1].

У період з 1991 по 2007 рік при виконанні службових обов'язків в Україні загинуло 930 співробітників. Для порівняння: у США щорічно гине близько 160 поліцейських, в Німеччині (де постійно проводяться тренінги для особового складу) – 2-3 поліцейських. У зв'язку з цим вкрай важливо впроваджувати в практику роботи з персоналом нові методи забезпечення особистої безпеки, в тому числі засновані на моделюванні типових службових ситуацій, імітації несподіваних нападів.

Діяльність правоохоронців насичена конфліктами і небезпечними ситуаціями - навіть бесіда, опитування, допит, перевірка документів, попередження, вимога, звинувачення, різко сказане слово можуть викликати конфлікт, екстремальну ситуацію із застосуванням фізичної сили, зброї. Все це вимагає граничної зібраності, самовладання, здатності прогнозувати хід подій і впливати на них по своїй волі. У цьому контексті йдеться про вдосконалення системи забезпечення психологічної та психофізіологічної надійності персоналу, спрямованої на формування таких особистих і професійних якостей, які повною мірою відповідають вимогам небезпечної трудової діяльності, виключають прояви безпечності та схильності до необґрунтованого ризику.

Означеним питанням присвячені дослідження багатьох психологів, яких цікавили питання психології та безпеки праці загалом та в особливих умовах, зокрема, насамперед у межах військової та юридичної психології, а також професійно-психологічної підготовки (І. О. Баклицький, В. І. Барко, В. О. Бодров, В. Л. Васильєв, М. І. Єнікеев, Є. П. Льїн, Л. І. Казміренко, В. О. Лефтерев, А. Маслоу, В. С. Медведєв, Л. І. Мороз, О. М. Столяренко, О. В. Тімченко, Х. Хекхаузен, О. М. Цільмак, Д. Шульц, С. Шульц, С. І. Яковенко та ін.).

Очевидно, що будь-яка діяльність, в тому числі й трудова, є потенційним джерелом небезпеки. Серед різних умов праці виділяють небезпечні та шкідливі виробничі фактори. До небезпечних відносять ті, вплив яких на працюючого призводить до травм і навіть смерті, а до шкідливих – ті, які викликають професійні захворювання або погіршують функціональний стан людини (втома, стрес). Серед небезпечних факторів розрізняють явні – пов'язані з очевидною і потенційною небезпекою – що виникають в результаті неправильної поведінки працівника, зокрема недооцінкою можливої небезпеки, причиною якою може бути навмисні дії правопорушника, – у працівників правоохоронних органів. Отже під виробничою небезпекою треба розуміти всі види загроз впливу на працівника небезпечних і шкідливих факторів. Нещасний випадок настає, як правило, в результаті необережності, раптового і ненавмисного впливу, що спричиняє ушкодження організму людини або порушення правильного його функціонування.

Як правило, нещасного випадку передують небезпечна ситуація, в якій у людини є можливість усвідомити ризик і налаштуватися на адекватні дії. Сукупність нещасних випадків у трудовій обстановці називається виробничим травматизмом. Основними причинами неадекватної поведінки працівника в небезпечних ситуаціях є: недотримання правил безпеки праці, відхилення від норми у функціональному стані організму, неоптимальна організація праці та її захисту спеціальними засобами працівників міліції, які не завжди належним чином дбають про власну безпеку. Нещасні випадки зазвичай є наслідком не одного, а цілого ряду обставин.

Слід розрізняти поняття «помилкова дія» і «порушення», які є причинами виникнення екстремальних ситуацій та нещасних випадків. Помилкова дія – це елемент діяльності, що порушує її доцільне виконання і призводить

до небажаного результату. До помилкових дій відносять також бездіяльність, пасивність, загальмованість і повільність працівника. Порушеннями називаються неправильні дії працівника, який знав про їх можливі негативні наслідки і вмів виконати їх безпечно, але не зробив цього. Аварійні ситуації можуть виникати в процесі трудової діяльності і не з вини людини, а в результаті несправності або поломки механізмів, що може мати місце при ДТП.

Необхідно розрізнити об'єктивну небезпеку настання конкретної події (загибель, поранення) як абсолютну (кількість) або відносну (процентне відношення) характеристику і суб'єктивну оцінку ризику, залежну від його прийнятності для конкретної людини. Остання може змінюватися в широкому діапазоні – від повної відсутності ризику (що неможливо) до схильності ризикувати навіть при самих несприятливих умовах («може, пощастить?») [2].

Службова діяльність працівників міліції безпосередньо пов'язана з підвищеним ризиком для життя і здоров'я, значними фізичними та психологічними навантаженнями, необхідністю адекватно реагувати в умовах дефіциту часу і реальної загрози. Проходить в напружених мінливих умовах, що не регламентовані жорстким розпорядком дня, пов'язана з носінням і можливим використанням табельної зброї, реалізацією владних повноважень.

У зв'язку з цим особливого значення набуває психопрофілактична робота, спрямована на збереження людського потенціалу, зведення до мінімуму незворотних втрат серед співробітників ОВС. Необхідно посилювати профілактику загибелі та травматизму внаслідок нещасних випадків невиробничого характеру, пов'язаних з самогубствами і самопошкодженнями, створювати алгоритми безпечної службової діяльності тощо. Сказане не означає, що працівник правоохоронних органів може самоусуватися від охорони правопорядку за наявності небезпеки. Але він повинен правильно оцінювати ступень небезпеки ситуації і не допускати безпечності, яка нерідко формується на основі досвіду взаємодії з правослухняними особами, які зазвичай не чинять протидії працівникам міліції без надзвичайних причин для цього [5]. Саме з цієї причини певна параноїдальність, схильність підозрювати оточуючих у поганих намірах може врятувати міліціонеру життя та здоров'я при раптовому нападі злочинців.

Як показує практика, 3/5 випадків фізичного травматизму та 1/3 випадків загибелі особового складу ОВС відбувається під час безпосереднього виконання ними своїх службових обов'язків (інші припадають на час відпусток, вихідних днів та позаробочий час). При цьому у ситуаціях, пов'язаних з вчиненням опору працівникам ОВС затримуваними злочинцями, правопорушниками, нападу на міліціонерів, більш ніж третина (40,1%) працівників мала при собі табельну зброю, але користувалася нею не ефективно, або зовсім не користувалася [7].

Причини, які призводять до травматизму та загибелі особового складу, умовно можна поділити на об'єктивні і суб'єктивні. До об'єктивних відносяться причини, виникнення яких не залежить від волі та дій практичних

працівників міліції. До них варто віднести невиконання керівниками структурних підрозділів і територіальних органів рішень колегії МВС та наказів міністра внутрішніх справ України, інших нормативних актів, які стосуються забезпечення особистої безпеки працівників міліції. Прикладом цього є відсутність закріпленої за особовим складом на постійне носіння табельної зброї, що пояснюється острахом відповідальності деяких керівників структурних підрозділів та територіальних органів ОВС за можливу втрату зброї їх підлеглими. Така ситуація неприпустима, оскільки часто співробітники міліції, знаходячись поза службою, у побуті, внаслідок виникнення непередбачених обставин змушені виконувати службові обов'язки з охорони громадського порядку і захисту громадян від злочинних посягань. Але внаслідок відсутності табельної зброї, засобів активної оборони і індивідуального захисту, зв'язку, вони не представляють серйозної загрози для злочинців, особливо якщо злочинці озброєні або на їх боці чисельна перевага.

До суб'єктивних відносяться причини, які виникають внаслідок неправильних дій співробітника міліції, невірної оцінки обстановки, що склалася, хибної впевненості у власних силах, грубого порушення нормативних документів МВС України, які стосуються особистої безпеки працівників міліції при виконанні службових обов'язків і безпечного поведіння зі зброєю [7].

Як і в будь-якій іншій сфері професійної діяльності особиста безпека виконавця в значній мірі залежить від психологічних чинників, що передують небезпечній ситуації або безпосередньо формують її. Серед таких чинників вирішальним є психологічна готовність працівника до професійно ефективних і в той же час безпомилково безпечних дій. Якісна і кількісна характеристика такої готовності визначається трьома відповідними показниками:

- 1) частотою надзвичайних подій з фізичними наслідками, що виникли при запланованих професійних діях працівника;
- 2) частотою і наслідками надзвичайних подій, що виникли при діях у несподіваних ситуаціях (коли для прийняття безпомилкового рішення був певний, але жорстко обмежений час);
- 3) частотою і наслідками надзвичайних подій, що виникли у зв'язку із некваліфікованими діями працівників (при запланованих діях та у несподіваних ситуаціях).

Майже третина випадків поранень та загибелі працівників ОВС відбувалася у ситуаціях запланованих дій, до яких слід віднести і випадки суїциду (разом – 38,0%); фізичні втрати у несподіваних та випадкових ситуаціях загалом склали 40,9%. Таким чином, як і у попередні роки, залишається загрозлива тенденція до втрат особового складу у ситуаціях, що були ініційовані ними самими, і коли була змога і час психологічно і фізично підготуватися, вірно визначитися із особливостями ситуації і передбачити можливий розвиток подій.

Очевидно, що рівень професійної підготовки до безпечного виконання службових обов'язків не відповідає вимогам сьогодення і потребує докорінного поліпшення [7].

Особливості надзвичайних подій при самостійних чи сумісних діях працівників виказують певні особливості в залежності від зазначених вище видів подій, що мали місце при виконанні службових обов'язків чи виникли поза службою. Так, при запланованих діях загальний масив даних щодо випадків загибелі працівників, що були наодинці, достовірно відрізняється ($P < 0,954$) від аналогічного масиву частоти надзвичайних подій при діях з напарником. Також статистично відрізняються аналогічні показники загибелі у несподіваних ситуаціях; випадкові втрати у парі чи у складі групи траплялися достовірно рідше ($P < 0,954$), ніж у ситуаціях, коли працівник був один.

Особливості надзвичайних подій, що закінчилися пораненнями працівників, суттєво виявилися у ситуації запланованих дій – частка поранених при спільних діях (22,9%) значно перевищує частку поранених працівників, які були наодинці (9,6%); також частіше реєструються фізичні ушкодження при некваліфікованих діях у парі (у складі групи). В ситуаціях випадковості чи несподіваності показники поранень не відрізняються. Це дає підставу, для підтвердження висновку щодо наявності суттєвих вад у професійній підготовці працівників саме до сумісних дій при виконанні службових обов'язків. Про наявність і гостроту питання свідчить також і достовірна залежність частоти поранень та загибелі від некваліфікованих дій у штатних чи екстремальних ситуаціях [7].

Як і у попередні роки, загибель співробітників ОВС в більшості випадків не пов'язана з виконанням службових обов'язків, в той час як розподіл надзвичайних подій з фізичними ушкодженнями має зворотну тенденцію. Так само реєструються непоодинокі випадки втрат особового складу і в час на шляху до дому чи до місця служби, що, враховуючи соціальний статус працівника міліції, дозволяє розглядати їх як типі, що мають також певне відношення до службової діяльності.

За видами подій і обставинами типи надзвичайних подій мало чим відрізняються від суто "службових", окрім двох, важливих з точки зору особистої безпеки працівника: відсутністю табельної зброї, засобів індивідуального захисту і зв'язку; на шляху додому – виснаженість і втома співробітника наприкінці робочого дня чи чергування.

Впевнена поведінка в стандартних та нестандартних ситуаціях досягається в результаті правильно організованого відбору та підготовки персоналу, в тому числі за допомогою імітації небезпечних ситуацій (ситуаційні тести) та тренінгової роботи [4].

Добре підготовлений працівник впевнено себе відчуває в будь-якій ситуації, здатний вірно зорієнтуватися при любых її змінах. Тому, знаючи, що він спроможний відреагувати на виниклу небезпеку, він частіше застосовує ме-

тоди психологічного впливу на правопорушника. З боку ж непередбаченого працівника не може бути ніякого психологічного впливу, оскільки він не знає, як себе поводити у випадку непередбачуваних дій правопорушника і намагається при першій можливості використати силовий метод.

До психологічних факторів неналежного виконання службових завдань належить відсутність очікування можливості активних дій з боку порушника і, як наслідок, психологічна неготовність до протидії агресивним проявам; психологічна неготовність до застосування зброї на ураження; невпевненість або надмірна впевненість у собі.

Часто міліціонери вимушені затримувати правопорушників в місцях масового відпочинку і в цій ситуації ведуть розмови з тими, кого затримують, а також відволікаються на розмови із сторонніми громадянами, у тому числі і з тими, які знаходяться у нетверезому стані та вносять дезорганізацію в діяльність правоохоронців, посилюють гостроту конфлікту, перевантажують увагу. В такі суперечки вступати не слід, адже через зайві розмови відволікається і розсіюється увага працівників міліції, що може спонукати затриману особу вчинити раптовий напад. По-друге, втягуючи працівника міліції в розмови, правопорушники отримують над міліціонерами психологічну перевагу. Спробу зав'язати розмову завжди слід розглядувати як спосіб психологічного тиску на працівників міліції. Найкращий варіант дій у такій обстановці – спокійно, мовчки продовжувати виконувати свої службові обов'язки. Краще вважатися неввічливим, ніж дозволити себе вбити.

Вказане обумовлює необхідність підвищення рівня службової, бойової та психологічної підготовки співробітників міліції, удосконалення матеріальної бази, забезпечення практичних підрозділів органів внутрішніх справ сучасними технічними засобами та озброєнням.

За результатами службових розслідувань випадків травматизму і загибелі необхідно організувати навчання особового складу діям в аналогічних ситуаціях шляхом їх моделювання і ускладнення [8], не обмежуючись викладом фактів та переліком осіб, які були покарані. Більш важливо – визначити, як саме необхідно було діяти в тій чи іншій ситуації, а потім закріпити ці знання у формі відповідних умінь та навичок завдяки тренуванням.

Збереження життя та здоров'я працівника правоохоронних органів і підтримання високого рівня ефективності його професійних дій багато в чому залежить від його особистої безпеки, тобто виконання комплексу заходів, спрямованих на зниження рівня професійного ризику до реально можливого мінімуму, підтримання оптимального психічного стану і високої дієздатності з метою безпечного та ефективного виконання професійних завдань.

Психологи чимало уваги приділяли дослідженню неусвідомлюваних механізмів психічного захисту, вважаючи їх більшою мірою шкідливими, такими, що створюють ілюзію безпеки та добробуту. Свого часу Басін Ф. В. визначав психологічний захист як “нормальний механізм”, дія якого спрямована на за-

побігання розладам поведінки не лише у випадках конфліктів між свідомістю і несвідомим, але і між різними соціальними установками. Така особлива психічна активність реалізується у формі специфічних прийомів переробки інформації, які можуть оберігати особу від сорому і втрати самоповаги в умовах мотиваційного конфлікту. Психологічний захист виявляється в тенденції людини зберігати звичну думку про себе, заперечуючи або спотворюючи інформацію, що розцінюється як негативна і руйнівна для наявного уявлення про себе і інших. Вчені виділяють такі основні механізми захисту, як заперечення, витискання, раціоналізація, проекція, ідентифікація, заміщення, виключення й ізоляція. На думку Магомед Амінова, людина спроможна усвідомлювати дію цих механізмів та навіть довільно керувати ними. Але частіше люди використовують для регуляції психоемоційного стану психоактивні речовини. І це не тільки фармакологічні засоби седативної чи збуджуючої дії, наркотичні. Шкідливі звички (куріння тютюнових виробів, вживання алкоголю тощо) негативно впливають на спроможність правоохоронця оцінювати ситуацію та власний стан, діяти раціонально за наявності небезпеки.

В межах психології діяльності в особливих умовах вчені та практичні психологи намагаються з'ясувати, як навчити працівників екстремальних професій дбати про свою безпеку на основі усвідомлювання ключових характеристик професійної діяльності, власних індивідуально-типологічних властивостей, як навчати працівників оволодівати методами та прийомами свідомого самозахисту психіки від негативних впливів, надання психологічної взаємодопомоги та підтримки.

Зважаючи на потреби практики щодо забезпечення особистої безпеки особового складу ОВС, першочергового значення набуває завдання встановлення взаємовідносин між зазначеними компонентами психологічного захисту, розкриття адаптивного потенціалу цих відносин, їх місця і ролі у соціальній активності суб'єкта, а також можливих шляхів формування й активації психологічних захисних механізмів не тільки безпосередньо у професійної діяльності, але й загалом у процесі життєдіяльності людини.

За цих обставин залишаються актуальними положення пункту 1 розділу III Хартії соціального забезпечення, в якій зазначається: "З метою попередження ризику, що виникає для осіб певних професій, який ставить під загрозу їх здоров'я і життя... необхідно вжити заходи з метою використання сучасних досягнень науки і техніки в різних галузях для підвищення безпеки, поліпшення умов праці і попередження нещасних випадків на виробництві та професійних захворювань". Все це зумовлює потребу не тільки подальшого вивчення власне психологічних аспектів безпеки професійної діяльності та професійної захищеності правоохоронців ОВС у штатних і екстремальних ситуаціях, але й розробки та застосування сучасних психотехнологій роботи з персоналом, спрямованих на удосконалення психологічної підготовки, формування в особового складу вмінь і навичок застосування професійно-психологічних та

тактико-психологічних форм і методів психічного самозахисту у професійній діяльності.

Психологічна захищеність може також тлумачитися як суб'єктивна оцінка наведених вище чинників, власне “відчуття захищеності” чи “незахищеності”. При цьому неусвідомлені установки можуть бути хибними, що проявлятиметься або у безпідставній самозаспокоєності, або у постійному очікуванні негараздів.

Висновки. Можна констатувати, що психологічна безпека людини, а особливо представників екстремальних професій, залежить від дії несвідомих та усвідомлених механізмів захисту психіки від шкідливих чинників, суб'єктивної оцінки та об'єктивного стану психологічної та соціально-психологічної захищеності. При цьому “включення” саме усвідомлених механізмів захисту психіки неможливе без розуміння самими правоохоронцями сутності складових психологічно небезпечних і травмонебезпечних ситуацій, а також готовності та уміння допомагати один одному в небезпечних ситуаціях. З іншого боку, аналіз інцидентів із отриманням поранень та загибеллю працівників міліції показує, що нерідко вони траплялися в ситуаціях, коли працівник очікував на допомогу напарника (а той злякався, розгубився) або оточуючих громадян, які, на жаль, замість того, щоб втрутитися і допомогти, знімали інцидент на мобільний телефон чи ставали на бік порушника й заважали охоронцям правопорядку. Таких громадян необхідно притягати до відповідальності, але така практика майже відсутня.

Список використаних джерел

1. *Баклицький І. О.* Психологія праці. Посібник. – Львів: Видавничий центр ЛНУ імені Івана Франка, 2004. – 512 с.
2. *Бесчасный В. Н., Лефтеров В. А., Литвинова Г. И.* Тренинговые методы подготовки руководителей органов внутренних дел: теория и практика. Уч.-метод. пособие. – Донецк: ДЮИ ЛГУВД, 2007. – 322 с.
3. *Мороз Л. І., Яковенко С. І.* Небезпека та ризик в контексті професійно-психологічної підготовки персоналу. // Створення системи забезпечення психологічної надійності персоналу. Організація та проведення психопрофілактичної роботи в органах та підрозділах внутрішніх справ. Матеріали III Всеукраїнського наук.-практ. семінару. – К., 2006. – С. 29-35.
4. *Мороз Л. І., Яковенко С. І.* Професійно-психологічний тренінг / Підручник. – К.: Вид. ПАЛІВОДА А.В., 2011. – 252 с.
5. *Мороз Л. И., Яковенко С. И.* Безопасность и беспечность. / Актуальные проблемы огневой, тактико-специальной и профессионально-прикладной физической подготовки.: сб. мат-лов Междунар. науч.-метод. конф. / Под. ред. Г. Л. Колесника. – Могилев. МГУ им. А. А. Кулешова, 2013 – 320 с. С. 11-13.
6. *Особиста безпека:* Навч.-практ. посіб. / Бондарчук М. Т., Криволапчук В. О.,

- Шаповалов О. В. та ін. / За заг. ред. М. Г. Вербенського. – К.: 2005. – 175 с.
7. *Подольак Я. В.* Психологія безпеки: монографія / Я. В. Подольак. [Текст]. – Харків, 2009. – 324 с.
 8. *Психологія безпеки професійної діяльності в системі МВС України*: навч.-практ. посібн. / За ред. Б. І. Бараненка і О. В. Шаповалова. Авторський колект. – Луганськ: РВВ ЛДУВС ім. Е. О. Дідоренка, 2012. – 200 с.
 9. *Практична психологія у правоохоронній діяльності*: Нав.-метод. мат-ли. / П. Сопек, Л. Мороз, С. Яковенко. – К.: Вид. ПАЛИВОДА А.В., 2005. – 160 с.

Мороз Людмила Ивановна

доктор психологических наук, профессор,
ведущий научный сотрудник отдела организации научных исследований
Одесского государственного университета внутренних дел

Яковенко Сергей Иванович

доктор психологических наук, профессор,
профессор кафедры юридической психологии и педагогики
Одесского государственного университета внутренних дел

**ПСИХОЛОГИЧЕСКИЕ АСПЕКТЫ ПОДГОТОВКИ К БЕЗОПАСНОЙ
И ЭФФЕКТИВНОЙ ДЕЯТЕЛЬНОСТИ В ЭКСТРЕМАЛЬНЫХ
СИТУАЦИЯХ**

Резюме

Психологическое обеспечение безопасности деятельности сотрудников ОВД рассмотрено в контексте психологии труда, психогигиены и психопрофилактики, профессионально-психологической подготовки.

Ключевые слова: безопасность труда, психогигиена, психопрофилактика.

L. Moroz

Dr. of psychology, Professor,
Sr. research scientist, Division of Scientific Research,
Odessa State University of Internal Affairs

S. Jakovenko

Dr. of psychology, Professor,
Department of Juridical Psychology and Pedagogy,
Odessa State University of Internal Affairs

PSYCHOLOGICAL ASPECTS OF TRAINING FOR SAFE AND EFFECTIVE OPERATION IN EXTREME SITUATIONS

Summary

Psychological safety of police officers is considered in the context of industrial psychology, mental hygiene and psycho prophylaxis, vocational and psychological preparation.

Key words: safety, mental hygiene, psycho prophylaxis.

Стаття надійшла до редакції 31.08.2013 р.

УДК 316.62

Мяленко Вікторія Володимирівна

кандидат психологічних наук

співробітник лабораторії психології масс і спільнот

Інституту соціальної та політичної психології НАПН України

ПСИХОЛОГІЧНІ ОСОБЛИВОСТІ ПРОФЕСІЙНОЇ САМОРЕАЛІЗАЦІЇ СУЧАСНИХ УКРАЇНЦІВ

У статті проаналізовані психологічні особливості профілей самореалізації сучасних українців, які визначають та структурують вибори людини в професійній і економічній сферах.

Ключові слова: самореалізація, професійна самореалізація.

Процеси самоздійснення людини в сучасному українському суспільстві ускладнені майже постійними трансформаційними соціальними та економічними змінами. Не завжди спрацьовують батьківські поради щодо економічної та професійної успішності, проте продовжують працювати сімейні сценарії. Не завжди надійною опорою є усвідомлювана логіка в побудові та розвитку власної долі та кар'єри, проте перманентний вплив неусвідомлюваних чинників є майже беззаперечним.

Тому *метою* нашого дослідження є визначення типових профілей професійної самореалізації сучасного українця та аналіз їхніх психологічних особливостей.

У дослідженні ми використали наступні методики: диференційно-діагностичний опитувальник (ДДО) Є. О. Клімова [1, с. 569–573]; методику “Шкала грошових уявлень та поведінки” (Money Belief and Behaviour Scale) А. Фернема [2, с. 85–87]; опитувальник “Якоря кар'єри” Е. Шейна [3, с. 18–19]; “Шкалу оцінки задоволеності життям” Е. Дайнера [4]; власну анкету “професійна історія” сім'ї.

У дослідженні взяли участь 300 випробуваних 20–60 років, із них 144 особи віком від 20 до 30 років; 69 осіб віком від 31 до 40 років; 59 осіб віком від 41 до 50 років; 28 осіб віком від 51 до 60 років, із них 120 чоловіків та 180 жінок.

Серед респондентів – 120 студентів Київського університету імені Бориса Грінченка; 133 держслужбовці, які відвідають курси підвищення кваліфікації при МОН України, та 47 студентів Чернігівського юридичного коледжу Державної пенітенціарної служби України.

Статистичні методи обробки даних включали методи факторного аналізу та статистичної перевірки значущості емпіричних даних (обробка даних методами багатомірної статистики проводилася в статистичному пакеті SPSS 14). Факторний аналіз здійснювався за методом головних компонент з обертанням Varimax Normalized; оптимальна кількість факторів, що виділилися, та їхня статистична значущість перевірялися за критерієм “кам’янистого осипу” Р.Кеттелла [5, с. 259].

Величина критерію адекватності Кайзера-Мей’єра-Олкіна складає 0,7; критерій сферичності Барлета – 1270,2 (критерії багатомірного розподілу змінних), що вказує прийнятність використання факторного аналізу до вибірки [6, с. 293-294].

Сумарна дисперсія за результатами факторного аналізу дорівнює 59,2%. Було побудовано восьмифакторну структуру, яка диференціює особливості професійної самореалізації людини.

Перший фактор (вклад у сумарну дисперсію 12,2%) було визначено як “*Фінансова тривожність*”. Він містить такі показники: мне кажется, что я слишком много думаю о деньгах (.68), я постоянно беспокоюсь о своем финансовом положении (.68), когда меня спрашивают о моем финансовом положении, я обычно ощущаю тревогу и занимаю оборонительную позицию (.67), мои финансовые дела хуже, чем думает большинство моих друзей (.65), я часто чувствую себя ниже тех, у кого больше денег, даже если я знаю, что они ничего не сделали для того, чтобы их получить (.61), я часто чувствую себя ниже тех, у кого больше денег, даже если я знаю, что они ничего не сделали для того, чтобы их получить (.61), я часто фантазирую о деньгах и о том, что с ними можно сделать (.60), деньги дают человеку большую власть (.56), когда я совершаю покупку, в первую очередь я думаю о цене (.56), в Украине людей оценивают по их финансовому положению (.51), я твердо убежден, что деньги могут решить все мои проблемы (.45), сколько бы я ни сэкономил, всегда будет мало (.42), я часто говорю “я не могу себе этого позволить”, независимо от того, так ли это на самом деле (.40), я часто испытываю затруднения, принимая решения о трате денег, независимо от суммы (.40).

До цього фактора увійшло 13 тверджень, які відображають постійні думки людини про гроші, переживання за своє фінансове становище. Особа доволі багато думає про гроші, і її саму вже бентежить така процесуальність. Можна констатувати негативні аспекти саморефлексії, вплив соціально-економічного становища на самооцінку, перебільшення значущості грошей, абсолютизацію їхнього впливу. Високий рівень тривожності поєднується з економічними та психологічними самообмеженнями.

Людина часто фантазує про гроші, можливості, які вони надають. Процес самоусвідомлення стає болючим, якщо особу запитують про її фінансове становище. Фантазування виконує компенсаторну функцію, підтримує інфантильний стиль мислення, дозволяє утримуватися в дитячій позиції. Великі статки, на-

певно, підсвідомо зобов'язують до відповідальності за власне життя. Тому фінансова суб'єктність є небезпечною та недосяжною.

Нав'язливі непереборні думки, відчуття та образи спонтанно вивільняються з підсвідомості і породжують відповідні переживання. Опір цьому процесу веде до наростаючої внутрішньої напруги, дискомфорту, що примушує до реалізації цих спонук. Таку форму економічної поведінки можна визначити як ідеаторну обсецію, яка супроводжується афективною напругою.

До **другого фактору** "Професійна орієнтація на служіння" (вклад у сумарну дисперсію 10,1%) ввійшли такі показники: я бы хотел иметь возможность использовать свои умения и таланты для служения важной цели (.75), я бы хотел употребить свои умения и способности на то, чтобы сделать мир лучше (.73), я бы хотел употреблять свое умение общаться на пользу людям, помогать другим (.68), я бы хотел посвятить свою карьеру достижению важной и полезной цели (.67), я всегда искал работу, на которой мог бы приносить пользу другим (.67), я бы хотел вести такой образ жизни, чтобы интересы семьи и карьеры взаимно уравнивали друг друга (.64), я всегда вовремя оплачиваю счета (за телефон, воду, электричество и пр.) (.44), я бы хотел работать в организации, которая обеспечит мне стабильность на длительный период времени (.44), карьера имеет смысл только в том случае, если она позволяет вести жизнь, которая мне нравится (.40), время, не потраченное на зарабатывание денег, потеряно зря (-.43),

Цей фактор відобразив професійні орієнтації людей, які намагаються реалізувати в роботі соціальні цінності. Як правило, вони зорієнтовані більше власне на ціннісний аспект роботи, ніж врахування та рефлексію здібностей, які потребує певний вид справи. Вони прагнуть принести користь людям, суспільству, для них важливо бачити конкретні здобутки власної праці, навіть якщо це не матеріальні еквіваленти.

Основний тезис побудови їхньої кар'єри – отримати можливість максимально ефективно використати їхні таланти та досвід для реалізації важливої мети, зробити світ кращим. Особи з такими орієнтаціями не будуть працювати в організації, яка ворожа їхнім цілям та цінностям. Респонденти, зорієнтовані на служіння, комунікативні та, як правило, консервативні. На це, до речі, вказують і їхні економічні вибори. Так, вони завжди своєчасно сплачують рахунки, надають перевагу тому працедавцю, який гарантує стабільність на довгий період.

Обстежувані з таким профілем намагаються вести такий спосіб життя, аби інтереси сім'ї та кар'єри взаємно врівноважували один одного. Це характеристики правильного, соціально зразкового, сумлінного професіонала. Він викликає повагу, оскільки такий спосіб життя потребує значного напруження, здатності протистояти егоцентричним запитам та певної депривації власних потреб.

Третій фактор “Провладні професійні орієнтації” (вклад у сумарну дисперсію 8,7%) включає показники: я бы хотел быть первым руководителем в организации (.76), я бы хотел занять высокую руководящую должность (.71), я буду считать, что достиг успеха в карьере только тогда, когда стану руководителем высокого уровня в солидной организации (.67), я бы хотел осуществлять наблюдение и контроль над людьми, влиять на них на всех уровнях (.64), я бы хотел создать и построить нечто, что будет всецело моим произведением или идеей (.59), я бы хотел достичь такого положения в организации, которое давало бы возможность наблюдать за работой других и интегрировать их деятельность (.58), я чувствую себя преуспевающим только тогда, когда я постоянно вовлечен в решение трудных проблем или в ситуацию соревнования (.55), я бы хотел работать над проблемами, которые представляются почти неразрешимыми (.51), я бы хотел иметь возможность делать все по-своему и не быть стесненным правилами какой-либо организации (.44), я бы хотел соревноваться с другими и побеждать (.41), я считаю, что спрашивать человека о его зарплате неприлично (-.45).

Для респондентів із таким профілем першочергове значення має спрямування та можливість інтегрувати зусилля інших людей, повнота відповідальності за кінцевий результат і об'єднання різних функцій організації. Можливості для лідерства, високого доходу, підвищення рівня відповідальності і вклад в успіх організації є ключовими цінностями та мотивами. Найголовніше для них керування: людьми, проектами, будь-якими бізнес-процесами – у цілому це не має значення. Центральна категорія їхнього професійного розвитку – влада, усвідомлення того, що від них залежить прийняття ключових рішень. Для них не є принциповим керування власним проектом або цілим бізнесом, радше навпаки, вони в більшій мірі зорієнтовані на побудову кар'єри в найманому менеджменті, але за умови, що їм будуть делеговані значні повноваження.

Водночас провладні професійні орієнтації та прагнення безпечно працювати в найманому бізнесі іноді поєднуються з потягами відкрити власну справу. На нашу думку цей профіль відображає не лише професіоналізм, розвиток, амбітність, але й розширення сфери самореалізації фахівця.

Четвертий фактор “Орієнтація на власну справу” (вклад у сумарну дисперсію 7,2%) містить показники: я всегда хотел основать и построить свой собственный бизнес (.79), предпринимательская деятельность составляет центральную часть моей карьеры (.74), я бы хотел создать новое коммерческое предприятие (.74), я всегда нахожусь в поиске идей, которые дадут мне возможность начать и построить свое собственное дело (.65), в моей профессиональной деятельности я более всего заботился о своей свободе и автономии (.54), я бы хотел строить карьеру, которая позволит мне не изменять своему образу жизни (.44).

Респондентам із таким профілем подобається створювати нові організації, товари або послуги, які можуть бути ототожені з їхніми зусиллями. Працюю-

вати на інших – це не для них, вони підприємці за власною суттю, мета їхньої кар'єри – створити новий продукт, організувати власну справу, втілити у життя нову ідею. Вершина кар'єри в їхньому розумінні – власний бізнес. При цьому вони прагнуть автономії та інтеграції, рівноваги потреб (сім'ї і кар'єри).

На протигагу респондентам, зорієнтованим на служіння, самореалізацію і саморозкриття у допомозі іншим, «підприємці» розкриваються у створенні власної справи, реального продукту.

До п'ятого фактору “Професійна та економічна безпека і обережність” (вклад у сумарну дисперсію 6,9%) входять показники: я бы предпочел остаться на одном месте, нежели переехать в связи повышением (.65), я бы скорее ушел из организации, чем стал заниматься работой, не связанной с моей профессией (.56), я соглашусь на руководящую должность только в том случае, если она находится в сфере моей профессиональной компетенции (.53), для меня важнее остаться на нынешнем месте жительства, нежели получить повышение или новую работу в другой деятельности (.50), я часто трачу деньги на других, но очень неохотно на себя (.44), я всегда настаиваю на том, чтобы отдать больше, чем моя доля, при оплате счета в ресторане и т.п. (.42), размеры заработка человека тесно связаны с его способностями и усилиями (.42).

Цей профіль утримує уникнення ризику, обережність поступовість, не готовність до змін, їхнє уникання та “попередження”. Відчувається прихована відмова від визнання власних потреб та власної сутності. Для таких респондентів важливіше залишитись на одному місці проживання, ніж отримати підвищення або нову роботу в іншому місті. Переїзд для них неприйнятний, і навіть часті відрядження є негативним фактором при розгляді пропозицій щодо роботи. Така людина найчастіше спирається на власні сили, “робить ставку” на власну професійну компетентність.

П'ятий фактор утримує доволі специфічну модель самозбереження, яка відображає економічний та професійний аспекти. Респондент, для якого характерний такий профіль, функціонує на малих обертах, уникає будь-якого ризику. На нашу думку для цієї людини притаманна соціальна та економічна конформність, яка приховує латентну відмову від визнання власних потреб та власної сутності, потребу у прийнятті та любові, переживання власної незначущості. Напевно цей профіль утримує настанови на негативні зміни, а мотивація уникнення невдач переважає над мотивацією досягнення успіху. Людина прораховує можливі невдачі, проте не прогнозує власний успіх.

Шостий фактор “Стабільність місця роботи – Самореалізація за професійним покликанням” (вклад у сумарну дисперсію 5,4%) охоплює показники: я бы предпочел работать в организации, которая обеспечивает длительный контракт (.65), я предпочитаю не давать денег в долг (.58), я считаю разумным скрывать подробности моего финансового положения от друзей и родственников (.54), я бы хотел работать в организации, которая обеспечит мне стабильность на длительный период времени (.41), я предпочитаю работу, которая не

связана с командировками (.40), я считаю, что не могу изменить свое финансовое положение (-.40), я бы хотел строить карьеру в пределах конкретной научной или технической сферы (-.45), я бы хотел всю жизнь посвятить избранной профессии (-.48).

Цей гетерогенний фактор утримує дві моделі самоздійснення, які відображають економічний та професійний аспекти. Респондент, який надає перевагу першій моделі, відчуває потребу в безпеці, захисті і можливості прогнозування, тому обирає стабільну роботу з мінімальною можливістю звільнення. Зазвичай такі обстежувані ототожнюють роботу з кар'єрою, відповідальність за власну кар'єру перекладають на наймача. Це обережні, скритні люди, які приховують можливі здобутки та мають невисокий рівень домагань. За таким ретельним самозбереженням відчувається самоконсервування і власних здібностей, і можливості щасливих змін, і, врешті-решт, життя.

Протилежна, у цьому контексті, модель пропонує присвятити все життя обраній професії. Люди з такою орієнтацією прагнуть бути майстрами своєї справи, вони бувають особливо щасливими, коли досягають успіху в професійній сфері, швидко втрачають інтерес до роботи, яка не дозволяє розвивати їхні здібності. Водночас їм притаманна певна фінансова фатальність.

Сьомий фактор отримав назву "*Інструментальна цінність грошей – Відмова від інструментальної цінності грошей*" (вклад у сумарну дисперсію 4,4%) містить показники: я часто купую речі, в яких не нуждаюсь или которые не хочу покупать, просто потому, что они продаются, что они в дефиците или на них снижена цена (.62), иногда я покупаю ненужные мне, но модные вещи, чтобы произвести впечатление на людей (.61), я часто использую деньги как оружие, чтобы управлять или запугивать тех, кто мне мешает (.55), иногда я чувствую превосходство над теми, у кого меньше денег, независимо от их способностей и достижений (.42), когда у меня падает настроение, я часто трачу деньги на себя (.40), я горжусь своими финансовыми успехами и хочу, чтобы мои друзья знали об этом (.39), у большинства моих друзей денег больше, чем у меня (-.40), я бы хотел иметь постоянное место работы с гарантированным окладом и социальной защищенностью (-.40), я убежден, что деньги – это корень зла (-.41).

Перша модель відображає самоствердження за рахунок певних фінансових виборів. Економічна поведінка такої людини є засобом, інструментом, за допомогою якого вона розповідає світу, як все чудово та гарно в її житті. У певних ситуаціях ці респонденти можуть використовувати гроші як засіб впливу і навіть як зброю аби керувати або залякувати. Соціальні цінності таких людей прив'язані до власного іміджу, присутнє бажання справити враження. Крім того, ця модель утримує елементи фінансового відреагування, наявні елементи фінансової та емоційної нерозсудливості. Респонденти з такими особливостями поведінки схильні до негайного задоволення потреб, не відстрочують їх на потім. Як правило такі респонденти не прогнозують власне майбутнє, а на

думку деяких дослідників імпульсивної фінансової поведінки, такі респонденти ігнорують власне майбутнє.

Друга модель утримує моральну детермінанту і проголошує, що гроші – корінь зла. Особа з таким профілем відмовляється використовувати гроші як інструмент, проте відчуваючи власну вразливість та потребу у безпеці прагне до стабільного місця роботи, гарантованої зарплатні та соціальної захищеності. На нашу думку, ця модель відображає прорадянські ціннісні орієнтації.

До **восьмого фактору** “Фінансова самопрезентація” (вклад у сумарну дисперсію 4,3%) входять показники: я горжусь своїм умением економить деньги (,66), мои финансовые дела лучше, чем думают большинство моих друзей (,54), у большинства моих друзей денег меньше, чем у меня (,45), я очень редко подаю милостыню нищим (,44), мой нынешний доход соответствует тому, что я заслуживаю (,43), мои деньги – это единственное, на что я могу рассчитывать (,41), я считаю, что выбрать и поддерживать определенный образ жизни важнее, чем добиваться успеха в карьере (,40).

Цей профіль відображає феномен самопред’явлення особи, яка самостверджується за рахунок певних фінансових переваг. Така людина чітко усвідомлює власні переваги і, як правило, ефектно їх презентує. Процеси усвідомлення такої людини звужені до переживань власної “вищості” від інших саме на цьому тлі. Напевно неусвідомлювані переживання власної недолугості центрують особу на значущих матеріальних об’єктах, які відображають (врівноважують) його суб’єкту меншовартість. Фінансове марнославство вдало приховує вимушену болочу самотність. Демонстративна та самовпевнена гордовитість відображає захисні психічні процеси. Їхня зброя в професійній сфері – компетентність. Така людина прагне бути знавцем.

На нашу думку, цей фактор відображає фінансові вибори особи, характер якої можливо визначити як анальний. За представленими індикаторами ми вбачаємо: контроль, утримування, ощадливість, прагнення спиратися лише на власні сили, відповідальність, яка межує з нарцисичним егоїзмом, дріб’язковість тощо.

Отже за результатами емпіричного дослідження нами виокремлено вісім профілей самореалізації особистості: фінансова тривожність, професійна орієнтація на служіння, провладні професійні орієнтації, орієнтація на власну справу, професійна та економічна безпека і обережність, стабільність місця роботи – самореалізація за професійним покликанням, інструментальна цінність грошей – відмова від інструментальної цінності грошей, фінансова самопрезентація.

Сучасні процеси професійного самовизначення переважно підпорядковані феноменам соціальної та економічної адаптації. Неврахування суб’єктом імпліцитних моделей самореалізації ускладнює самоздійснення людини. Не в змозі відмінити або зупинити процес, суб’єкт спирається на арсенал механізмів захисту, що доволі часто не дає можливості усвідомлено проживати життя і

бути в ньому відповідальним суб'єктом. Здатність бути собою і йти за власним покликанням вимагає значної мужності та зрілості людини.

Список використаних джерел

1. Райгородский Д. Я. Практическая психодиагностика. Методики и тесты. Учеб. пособ. – Самара: БАХРАХ-М, 2002. – 675 с.
2. Фернам А. Секреты психологии денег и финансового поведения / А. Фернам, М. Аргайл; под общ. ред. А. Алексеева. – СПб.: ПРАЙМ-ЕВРОЗНАК, 2006. – 478 с.
3. Жданович А. А. Реадаптация опросника «Карьерные ориентации» и его стандартизация на студенческой выборке // Психологический журнал. – 2007. – № 4. – С. 4 – 19.
4. Pavot W., Diener E. Review of the satisfaction with life scale // Psychological Assessment, 1993, vol. 5, № 2, pp. 167–172.
5. Наследов А. Д. SPSS: Компьютерный анализ данных в психологии и социальных науках. 2-е изд. – СПб.: Питер, 2007. – 416 с.
6. Наследов А. Д. Математические методы психологического исследования. Анализ и интерпретация данных: Учеб. пособ. – СПб.: Речь, 2004. – 392 с.

Мяленко Виктория Владимировна

кандидат психологических наук

научный сотрудник лаборатории масс и сообществ

Института социальной и политической психологии НАПН Украины

ПСИХОЛОГИЧЕСКИЕ ОСОБЕННОСТИ ПРОФЕССИОНАЛЬНОЙ САМОРЕАЛИЗАЦИИ СОВРЕМЕННЫХ УКРАИНЦЕВ

Резюме

В статье проанализированы психологические особенности профилей самореализации современных украинцев, которые определяют и структурируют выборы человека в профессиональной и экономической сферах.

Ключевые слова: самореализация, профессиональная самореализация.

V. Mialenko

PhD of psychological sciences,
Research scientist of Psychology of Mass and Communities Laboratory
Institute of Social and Political Psychology of NAPN of Ukraine

**PSYCHOLOGICAL CHARACTERISTICS OF PROFESSIONAL
FULFILLMENT OF MODERN UKRAINIANS**

Summary

Psychological peculiarities of profiles of self-realization of modern Ukrainians are analyzed in this article. Profiles define and structure choices of the person in the professional and economic sphere.

Key words: self-realization, professional self-realization.

Стаття надійшла до редакції 31.08.2013 р.

УДК 159.95

Орел Ольга Олегівна, аспірантка

Київського національного університету імені Тараса Шевченка

МЕТОДИ ЗБЕРЕЖЕННЯ КОГНІТИВНИХ ФУНКЦІЙ У ХВОРИХ НА РОЗСІЯНИЙ СКЛЕРОЗ

В статті розглянуті когнітивні порушення у хворих на розсіяний склероз, їх особливості та причини, а також проаналізовані можливості збереження когнітивних функцій у хворих, такі, як фармакотерапія, когнітивно-біхевіоральна терапія та тренування когнітивних функцій.

Ключові слова: розсіяний склероз, демієлінізація, когнітивні порушення, когнітивні функції, терапія.

Розсіяний склероз - це автоімунне запальне захворювання нервової системи, що виникає внаслідок автоімунних реакцій на білки мієліну. Характеризується процесами демієлінізації та враження аксонів.

Розсіяний склероз є найпоширенішим нейродегенеративним захворюванням, крім того, дебют, як правило, відбувається в молодому віці і часто призводить до зниження або втрати працездатності, що робить розсіяний склероз, також, соціально значимою проблемою.

Етіологія розсіяного склерозу напевно невідома, але існують версії виникнення захворювання, основні з яких - генетична обумовленість та вірусна природа захворювання. На даний час найбільш прийнята точка зору полягає в тому, що в основі захворювання лежить комбінація цих двох факторів – захворювання відбувається, коли в організмі людини, що є носієм відповідних генів, активізується вірус, що є збудником розсіяного склерозу, тобто вірус є тригером хвороби.

Основною ознакою хвороби є наявність амілоїдних бляшок в тканині головного або спинного мозку. Вони, зазвичай, представлені в трьох формах – активного осередку демієлінізації, неактивного осередку демієлінізації та хронічної форми, коли на периферії бляшки є ознаки активного демієлізаційного процесу.

Клінічні прояви розсіяного склерозу зумовлені порушенням проведення нервових імпульсів та залежать від зон ураження. Найчастішими є симптоми ураження пірамідного тракту, що проявляються у вигляді парезів. Вони, за-

звичай, виражаються у паралічах нижніх кінцівок, або центральних паралічах – спастичності чи гіпотонії м'язів.

Когнітивні порушення можуть з'являтися на початкових стадіях захворювання і мають прогресуючий характер. Згідно з сучасними даними, когнітивні порушення зустрічаються у половини або навіть у 65% хворих[3].

Когнітивні порушення чинять значний вплив на рівень життя та дієздатність хворих. Так, впродовж десяти років з постановки діагнозу, недієздатними стають близько половини хворих [2]. Основною причиною недієздатності виступають саме когнітивні порушення. У зв'язку з тим, що розсіяний склероз може вражати багато ділянок мозку, можливе порушення будь-якої пізнавальної функції. Як правило, відбувається вибіркоче ураження деяких функцій без залучення інших. З цієї причини розсіяний склероз не призводить до тотального когнітивного зниження, як, наприклад, хвороба Альцгеймера. Втім іноді когнітивні порушення при розсіяному склерозі можуть досягати значної вираженості, роблячи пацієнта нездатним справлятися з повсякденними обов'язками.

Як правило, серед когнітивних порушень присутні: порушення вербальної і невербальної пам'яті, зниження уваги, порушення абстрактного мислення, зниження швидкості обробки інформації, порушення мови. Ці порушення можна класифікувати як субкортикальну деменцію.

На причини когнітивних порушень у хворих на розсіяний склероз є різні погляди. Так, Яхно вважає, що когнітивні симптоми скоріше пов'язані зі зниженням збудливості нейронів, викликаних вивільненням активного кисню та цитокінів, тому, що когнітивні порушення збільшуються під час загострення хвороби і корелюють скоріше з ними, ніж зі ступенем інвалідації. Але варто зазначити, що при розсіяному склерозі симптоми залежать від зон ураження мозку, тому наявність одного симптому не передбачає наявності іншого. Крім того, усі симптоми посилюються під час, а отже, і корелюють з загостреннями хвороби, особливо при ремітуючій формі, і когнітивні симптоми не можуть бути виключенням. На противагу вищезазначеному погляду, Zivadinov постулює кореляцію між когнітивними порушеннями та атрофією об'єму мозкової паренхіми і вважає, що втрата аксонів є причиною раннього розвитку порушень та їх прогресу. Також в дослідженнях Rao, Feinstein було знайдено значиму кореляцію між когнітивними порушеннями та об'ємом і зонами вражень мозку, видимими на МРТ, а також зв'язок між атрофією мозолистого тіла і зниженням швидкості когнітивних процесів. Крім того, Feinshtein & Hohol, провівши лонгітюдне дослідження, з'ясували, що розвиток патології мозку корелює з прогресуванням когнітивних порушень.

Розглянемо детальніше кожне з характерних для розсіяного склерозу когнітивних порушень. При діагностиці уваги важливу роль відіграє діагностичний інструментарій. Так, при звичайному спостереженні за пацієнтом, порушення уваги можуть залишитися непоміченими, здатність зберігати й використовувати інформацію у робочій пам'яті виглядає нормальною, і порушення помітні

неспціалісту вже тільки, коли хвороба набуває вторинно прогресуючого характеру. Але при використанні чутливих психодіагностичних методик, наприклад PASAT, зниження уваги стає значущим в порівнянні з контрольною групою вже на ранніх стадіях хвороби. Порушення уваги проявляються у неможливості виконати завдання, що вимагає виконання кількох завдань одночасно, тобто у пацієнтів з розсіяним склерозом виникають проблеми при необхідності розподілення уваги. Одним з факторів, що додатково знижує увагу, є сповільнення когнітивних процесів, що виражається також у сповільненому скануванні інформації, що потребує довшого функціонування довільної уваги [1].

Найпоширенішим порушенням при розсіяному склерозі є порушення довгострокової пам'яті. Це відноситься і до вербальної і до невербальної пам'яті. Дослідження продемонстрували більші проблеми зі згадуванням, ніж з впізнанням, тобто проблеми виникають швидше з пошуком потрібної інформації, ніж з її кодуванням. В дослідженні із 426 пацієнтами з розсіяним склерозом 66% пацієнтів мали складності хоча б з одним завданням на пригадування, в той час, як всього 14% мали проблеми з кодуванням інформації. При цьому немає даних про порушення процедурної пам'яті. Короткочасна пам'ять пов'язана з увагою, тому у хворих на розсіяний склероз також наявні порушення короткочасної пам'яті.

Характерними для розсіяного склерозу є порушення мовлення, а саме, дизартрія, що проявляється як порушення артикуляції через недостатню іннервацію мовного апарату, і спричинена наявністю амілоїдних бляшок у підкіркових та задньолобових ділянках мозку. Тобто проблеми з мовленням у хворих на розсіяний склероз, як правило, виникають через моторні порушення, а не ураження скроневих долей. Але іноді трапляються випадки афазії, аграфії та алексії, що відповідають варіанту кортикальної деменції, що характеризується швидким прогресуванням та амнезією [2]. Крім того, дослідження з-поміж французьких хворих на розсіяний склероз віднайшли випадки, коли афазія є окремим симптомом, не пов'язаним з іншими проявами кортикальної деменції, але така картина трапляється дуже рідко – менше ніж у 1% хворих. Також афазія може бути наслідком епілептичної активності, яка іноді відбувається при розсіяному склерозі, але є рідкісним симптомом.

Часто зниженими є ті когнітивні функції, які в західній літературі об'єднують під назвою виконавчі. До них відносяться функції, що залежать від роботи лобних долей, а саме, планування, вирішення проблем, формування стратегій, абстрактне мислення, використання зворотної інформації. Найімовірніше, така симптоматика є поєднанням ураження лобних долей, та загальних уражень мозку і втрати мозкової речовини, також тому, що ураження базальних ганглій і таламусу може бути чинником подібних симптомів.

Прогресування когнітивних порушень залежить від типу протікання хвороби. При первинно-прогресуючому розсіяному склерозі приблизно кожен третій хворий має серйозні когнітивні порушення, але вони мають достатньо низьку

кореляцію з кількістю вогнищ демієлінізації на МРТ. Пацієнти з первинно-прогресуючим розсіяним склерозом мають більш виражені порушення мовлення та вербальної пам'яті, ніж хворі з вторинно-прогресуючим розсіяним склерозом. Але інші когнітивні порушення частіше трапляються при вторинно-прогресуючому розсіяному склерозі. Можливо, це можна пояснити тим, що тривалість хвороби при вторинно-прогресуючому розсіяному склерозі вища, тому, частково, когнітивні порушення були набуті при демієлінізації в ремітуючій формі та посилились після переходу в прогресуючу форму захворювання.

На даному етапі розвитку медицини наявне тільки патогенетичне лікування розсіяного склерозу, що направлене на припинення запального процесу, наслідком якого є демієлінізація. При загостреннях хвороби використовуються здебільшого кортикостероїдні препарати. Тому як розсіяний склероз – це хронічне захворювання, створені препарати, направлені на полегшення протікання хвороби, так звана моделююча терапія. До таких препаратів відноситься бета-інтерферон, що є протизапальним цитокіном, цистостатики та глатирамеру ацетат. Усі вони мають доведену ефективність в порівнянні з контрольними групами, учасники яких не приймали препарату. В тому числі помітно знижується швидкість прогресування когнітивного дефіциту при прийомі бета-інтерферону. Так, при прийомі препарату «Авонекс» в терапевтичній дозі знижується швидкість прогресування когнітивних симптомів на 47% у порівнянні з плацебо-контрольованою групою. На симпозіумі 2009 року по Бетаферону було відмічено його позитивний вплив на когнітивний рівень хворих, згідно з дослідженням BENEFIT, лікування Бетафероном значно знижує прогресування інвалідизації та когнітивних порушень.

Наразі, проводяться лонгітюдні, подвійно сліпі, плацебо-контрольовані дослідження медичних препаратів, покликаних знизити когнітивні порушення при розсіяному склерозі. Це гінкобілоба, донезепіл, рівастигмін та мемантін. Донезепіл та рівастигмін створені для підвищення рівня ацетилхоліну в мозку, що сприяє навчанню та процесам пам'яті. Мемантін попереджує ненормальну активацію сигнальних шляхів між нейронами, та показав високу ефективність при ранніх стадіях хвороби Альцгеймера. Дослідження прийому Гінкобілоби як неропротектора, показали неоднозначні результати – деякі дослідження відмічають ефект, тоді як інші не виявили різниці між результатами експериментальної та плацебо-групи.

При загостреннях хвороби відбувається швидке наростання симптоматики, в тому числі і зниження когнітивних функцій. В таких випадках достатньо ефективними є аденокортикостероїди, що знімають запалення в місцях активних вогнищ демієлінізації, тим самим принаймні частково відновлюючи іннервацію.

Доведена ефективність когнітивно-біхевіоральної терапії у збереженні когнітивних функцій хворих на розсіяний склероз. Когнітивно-біхевіоральна терапія була створена для корекції психологічних проблем, але продемонструвала

свою ефективність у роботі з хронічними хворобами. У випадках когнітивних порушень при розсіяному склерозі когнітивно-біхевіоральна терапія знижує їх прояви, тренуючи у пацієнта навички планування діяльності, розвиваючи варіативність його поведінки, запобігаючи ризиковій поведінці, що характерна для деяких хворих на розсіяний склероз, тобто навчаючи хворого самоконтролю та адаптивній поведінці. Крім того, когнітивно-поведінкова терапія має високу ефективність при лікуванні депресивних розладів та тривожності, що є характерними для хворих на розсіяний склероз, та безпосередньо впливають на їх когнітивні функції. Характерна для хворих стомлюваність може бути зменшена шляхом оволодіння техніками релаксації, а також правильного планування діяльності. Крім того, когнітивно-поведінкова терапія дозволяє перервати замкнене коло, яке виникає при стомлюваності, що викликає думки про те, що це нове загострення хвороби, які викликають тривогу, що викликає ще більшу стомлюваність і виснаження, що можуть дійсно стати чинниками нового загострення хвороби.

Ефективними можуть бути заходи, направлені на тренування когнітивних функцій у хворих на розсіяний склероз, а саме психокорекційні методики. Ці завдання мають бути направлені на збереження тих когнітивних функцій, які зазвичай є зниженими у хворих. Припущення ефективності базується на створенні в мозку нових нервових шляхів при надходженні нової інформації та навантаженні на певні ділянки мозку. Таким чином, при виконанні психокорекційних методик у хворих будуватимуться нові нервові шляхи, що виступатимуть альтернативами для проходження нервових імпульсів. Таким чином, враження когнітивних функцій відбуватиметься повільніше.

На даний час немає психокорекційних методик, направлених саме на збереження когнітивних функцій у хворих на розсіяний склероз. Але створюються методики для тренування когнітивних функцій у здорових людей, наприклад, така методика наразі створюється Стенфордським університетом. Також під керівництвом Е. Голдберга розробляється методика для геронтологічних пацієнтів, що направлена на корекцію симптомів хвороби Альцгеймера на ранніх стадіях та профілактику зниження когнітивних функцій у людей похилого та старого віку.

Проводяться і експерименти, що стосуються тренування когнітивних функцій при розсіяному склерозі, наприклад Hildebrandt, H. Lanz M, Hahn HK, Hoffmann E. Schwarze B. Schwendemann G. Kraus JA провели дослідження на 42 хворих на розсіяний склероз, що були розподілені сліпим методом на контрольну та експериментальну групи. Експериментальний вплив був направлений на робочу пам'ять, продовжувався шість тижнів та полягав у комп'ютеризованих когнітивних задачах, які пацієнти проходили вдома. Після дослідження були порівняні результати двох груп, а також результати до та після проходження програми, та виявлено значиму різницю між цими показниками. Також група дослідників з Кантандзаро, Італія, провели дослідження на

12 хворих з ремітуючою формою розсіяного склерозу. На протязі шести тижнів вони використовували RehaCom Software для тренування уваги та процесів обробки інформації, проводячи годинні сесії два рази на тиждень. Подальша діагностика виявила покращення уваги, а також дані зміни стали помітними на магнітно-резонансній томограмі.

Отже, розсіяний склероз – це запільне демієлінізуюче захворювання нервової системи. Природа захворювання, скоріше за все багатофакторна, але напевно відома, що вона має генетичну складову. До порушень при розсіяному склерозі належать не тільки сенсорні та рухові, але і когнітивні порушення. До них відносяться: зниження уваги, порушення робочої пам'яті, порушення довготривалої пам'яті, проблеми з виконавчими функціями. На даний час, існує тільки патогенетичне лікування розсіяного склерозу, це ж стосується і когнітивних порушень у хворих. Існує три напрямки корекції когнітивних порушень при розсіяному склерозі: фармакотерапія, до якої відносяться як препарати, що використовуються загалом для лікування розсіяного склерозу, так і створені спеціально для підтримки когнітивних функцій хворих; когнітивно-біхевіоральна терапія та методики, направлені на тренування когнітивних функцій.

Список використаних джерел

1. *Julian J.* Employment in multiple sclerosis. Exiting and re-entering the work force. /L. Julian, L. J., Vella, L., Vollmer, T., Hadjimichael, O., & Mohr, D. C.// *Journal of Neurology.*- 255(9).- 1354–1360..
2. *Hildebrandt H* Cognitive training in MS: effects and relation to brain atrophy /Hildebrandt H, Lanz M, Hahn HK, Hoffmann E, Schwarze B, Schwendemann G, Kraus JA.// *Restor Neurol Neurosci.*- 2007.-25(1).- 33-43.
3. *Kristen Rahn* Cognitive Impairment in Multiple Sclerosis A Forgotten Disability/ Kristen Rahn, Ph.D., Barbara Slusher, M.B.A., Ph.D., and Adam Kaplin, M. D., Ph. D.// . *Journal of Neurology.*-2010 .-257 (11).- 374–380.
4. *Larocca N* Factors associated with unemployment of patients with multiple sclerosis. / Larocca, N., Kalb, R., Scheinberg, L., & Kendall, P//. – *Journal of Chronic Diseases.* – 1987. – 38(2).– 203–210

Орёл Ольга Олеговна, аспирант

Киевский Национальный Университет имени Тараса Шевченка

МЕТОДЫ СОХРАНЕНИЯ КОГНИТИВНЫХ ФУНКЦИЙ У БОЛЬНЫХ РАССЕЯННЫМ СКЛЕРОЗОМ

Резюме

В статье рассмотрены когнитивные нарушения у больных рассеянным склерозом, их особенности и причины, а также, проанализированы возможности сохранения когнитивных функций у больных, такие, как фармакотерапия, когнитивно-бихевиоральная терапия и тренирование когнитивных функций.

Ключевые слова: рассеянный склероз, демиелинизация, когнитивные нарушения, когнитивные функции, терапия.

O. Orel

Graduate student,

Kyiv Taras Shevchenko National University

COGNITIVE FUNCTIONS PRESERVATION METHODS IN CASE OF MULTIPLE SCLEROSIS

Summary

The article is dedicated to cognitive impairments caused by multiple sclerosis, its reasons and particulars. The possibilities to preserve cognitive functions as pharmacotherapy, cognitive-behavioral therapy and cognitive training are analyzed in this article.

Key words: multiple sclerosis, demyelination, cognitive impairments, cognitive functions, therapy.

Стаття надійшла до редакції 12.08.2013 р.

УДК 159.923:316.6

Папцова Алла Константиновна,
старший преподаватель кафедры общественных
дисциплин Комратского Государственного университета

РЕАЛЬНОЕ И СИМВОЛИЧЕСКОЕ ПРОСТРАНСТВО (НА МАТЕРИАЛЕ АТО ГАГАУЗЕРИ)

Статья посвящена проблеме соотношения реального и символического пространства Автономно-Территориального Образования Гагауз Ери, созданного в Республике Молдова в 1994 г. Отмечается, что эволюция этого соотношения, связана с возрастанием региональной идентичности в рамках становления культурного проекта, сопровождающего становление Автономии. Делается вывод об особом значении символического пространства.

Ключевые слова: реальное пространство, символическое пространство, культурный проект, Автономно-Территориальное образование, региональная идентичность.

Геополитические метаморфозы XX века привели к динамичному изменению границ существующих государств и появлению новых, к исчезновению империй и созданию новых сложных надгосударственных конструкций различного типа: от блока социалистических стран до ЕС. Следствием этого явилось перекроение также и символического пространства, чаще всего не совпадающего с границами государства, но в значительной степени определяемого последним. Само создание национального государства становилось целью этнического культурного проекта, содержащего Образ прошлого, представление о символическом центре этноцентричной картины мира, аксиологически окрашенное пространство (хороший Запад или наоборот, хороший Восток, прогрессивный Север и отсталый Юг или наоборот). Важно то, что даже если новый культурный проект строился на окраине прежнего культурного пространства или на пограничье, символическое пространство немедленно начинало структурироваться, происходило символическое его освоение, у него появлялся новый центр. Вместе с тем, создание культурного проекта обычно предшествует созданию новых государств, является потенцией, реализация которой зависит от разного рода факторов.

Одной из особенностей ситуации начала этого века явилась регионализация символического пространства. Это отчасти стало следствием того, что

Ф. Фукуяма счел «концом истории». Действительно, если в условиях наличия высоких целей национальная идея вполне способна придать «государственному» проекту большее значение, нежели региональным, то отказ от телеологизма, отсутствие миссии, отсутствие угрозы, вынуждающей сплотиться приводит к тому, что начинает проявляться интерес к региональному. Этот интерес может принимать различные формы: от создания кулинарной карты страны в ресторане до этно-регионального конфликта.

Предметом исследования в данной работе является восприятие и символическое освоения пространства, происходившее в контексте становления и развития того, что можно назвать региональным культурным проектом Автономно-Территориального Образования Гагауз Ери, единственной автономии Республики Молдова. Этот региональный культурный проект включает специфический образ прошлого и связан с формированием этнической и региональной идентичности. Стоит особо подчеркнуть то обстоятельство, что признание статуса Автономии состоялось в 1994 году и стало примером такого метода разрешения этно-регионального конфликта на постсоветском пространстве. Вместе с тем, усиления значения региональной идентичности является универсальной тенденцией. Примером тому, как удачный региональный культурный проект может обрести политические формы может служить восстановление в 1999 году упраздненного в 1707 году Парламента Шотландии.

Во второй половине XX века символическая сфера претерпела трансформации. Явственной стала плюрализация культурных миров, причем появились миры, созданные искусственно. Мини-версией культурного мира и Образа прошлого становятся литературные и экранные произведения, предлагающие не просто рассказ о сюжете, но и его «материальное» воплощение в декорациях и костюмах героев и придание ему смысла.

Мифо-историческая традиция обретает материализацию в виде реконструкции исторических объектов. Размах и «искусственность» реконструкций постепенно возрастает. Если в тридцатые годы в Пергамском музее Берлина из материалов, собранных археологом Р.Кольдевеем и лишь дополненных искусственными вставками были воссозданы ворота богини Иштар, то при Саддаме Хусейне в Ираке не только воссоздали ворота Иштар из искусственных материалов, повторяющих оригинальные, но и начали масштабную реконструкцию всего комплекса зданий Вавилона.

В соответствии с тенденцией виртуализации пространства, в котором пребывает человек, реконструкции часто также приобретают электронный 3D формат. В таком виде они вполне способны «работать на бренд» города или культурного объекта в глобальном информационном пространстве – в интернете, но гораздо менее затратны, чем физическая реконструкция объекта. Это имеет и иной смысл: если виртуальная, нематериальная конструкция работает хорошо, то постепенно она может восполнить недостаток материальных ресурсов.

Значение «материальных» исторических реконструкций многопланово – они играют роль важных исторических символов, но помимо этого являются туристическими объектами. В том, что туристические маршруты заменяют маршруты паломников можно увидеть определенную степень десакрализации и коммерциализации символов. Но и в таком виде эти символы важны.

Процесс десакрализации касается и «нематериальных» исторических конструкций. Это особенно заметно тогда, когда на смену мифо-историческому комплексу Образа прошлого приходит объективная историография. Однако, как ни прочны исторические традиции, как ни развита историография, в период перекройки символического пространства вырастают новые мифо-символические комплексы. Это хорошо заметно на постсоветском пространстве, где создание национальных исторических школ сопровождается появлением окологисторических мифо-символических конструкций, энергетика которых обеспечивает накал страстей, далеко выходящий за рамки научных споров. Предметом жарких дискуссий становятся не только события недавнего прошлого, но и то, что относится к древности, так как целостность и прочность мифо-символического прошлого предполагает глубокие корни. Это в полной мере относится и к гагаузскому Образу прошлого. Первые десятилетия существования Автономии именно этногенез гагаузов представлялся наиболее важной проблемой этнической истории.

Если в рамках официальной государственной историографии присутствие региона в составе данного государства исторически обусловлено и закономерно, но в региональной истории пространство может приобретать различные конфигурации, иногда не вписывающиеся в рамки государственных границ. На протяжении исторического времени регион присутствует в разных культурных пространствах, включен в разные культурные миры.

В еще большей степени осложняют восприятие исторического пространства перипетии этнической истории. Этнос перемещается в пространстве и позже утраченное пространство может продолжать считать своим. Показательны в этом отношении карты, издаваемые болгарским фондом Тангра Тан-Нак Ра, вписывающим болгар в контекст истории тюркского мира.

Рассмотрим, как повлияла на эволюцию восприятия Буджака этническая история гагаузов, православного тюркоязычного народа. «Задунайские переселенцы» гагаузы и болгары появились в Буджаке в конце XVIII–XIX веке из Северо-Восточной Болгарии, пребывавшей на тот момент в составе Османской империи. В начальный период центром переселенцев стал Болград.

Буджак, прежде принадлежавший Буджакской Орде, находившейся в двойном подчинении – Крымскому хану и Османской империи, попал в состав России в конце XVIII века. Гагаузы поселились в ногайских селах и, по словам Скальковского, «жили спокойно и дружно среди туземных обитателей – ногайцев»[2, с.45], переняли у них некоторые хозяйственные навыки, например, чамурную технику[1, с. 94], топонимику[1, с. 16]. Но ногайцы были вынуж-

дены покинуть регион, и гагаузы постепенно стали считать его своим. Этнополитическая специфика Буджака нивелируется так прочно, что практически утрачивается память о «ногайско-татарском» периоде его истории. Даже активизация интереса к истории тюркского мира в связи с процессами этнической мобилизации у гагаузов не способствует его изучению.

Именно на землях Буджака сложились условия для роста этнического самосознания гагаузов. Этому способствовало то обстоятельство, что регион на протяжении двухсот лет оказывался в разных государствах (сначала был в составе Османской империи, затем Российской, дважды попадал в состав Румынии). Он подвергался воздействию разных культурных миров, и, в силу этого ни одно из этих культурных влияний не могло быть особенно прочным. В настоящее время регион пребывает в составе Республики Молдова, территория которой оказалась соединенной и обособленной в рамках данных государственных границ только во второй половине XX века.

В конце XIX века появилась первая оригинальная версия Образа прошлого гагаузов. Ее предложил священник Дмитрий Чакир. Согласно ей, гагаузы это болгары. Однако однажды султан издал фирман, вынуждающий гагаузов либо изменить веру, либо язык. Они предпочли остаться верными православию, но отказались от своего славянского языка. В этой концепции значимые моменты исторического времени – смена языка (на Балканах) и переселение, также связанное с желанием сохранить веру [3]. Значимое пространство – неопределенное место в Болгарии, части Османской империи и отчасти пространство, где жил род Чакир.

Если в составе Османской империи православная идентичность выделяла гагаузов из числа тюркоязычных народов, то на новых землях окружение было уже православным и этнодифференцирующим фактором стал язык.

В конце XIX века регион посещает В.А.Мошков. Его этнографические материалы «Гагаузы Бендерского уезда», опубликованные в начале XX века в «Этнографическом обозрении», фиксируют наличие в гагаузов локальной идентичности, связывающей их с определенным селом. Важным моментом является то, что В. А. Мошков особо выделяет среди сел Комрат. Через сто лет Комрат станет столицей гагаузской Автономии. Исследователь также публикует фольклорные тексты на русском и гагаузском языках (1904 г.).

Еще большее значение имели переводы на гагаузский язык богослужебных текстов, осуществленные протоиереем Михаилом Чакиром. Возрастание значения языка отразилось в новом Образе прошлого, появившимся немного ранее, но принятым и развитым гагаузским просветителем. Этническая история гагаузов вписывалась в контекст истории тюркского мира. Процесс становления этнического самосознания достиг того уровня, когда закономерным представляется наличие национального государства, если не в настоящем, то в прошлом. И Михаил Чакир находит в прошлом государство гагаузов, под которым он понимает Добруджанское княжество, сложное в этническом от-

ношении образование. Таким образом, время этнической истории удлиняется и структурируется, важнейшей его вехой становится появление «государства гагаузов». Пространство по-прежнему включает Балканы и Буджак, но при всей значимости «государства гагаузов» в Добрудже, труд Михаила Чакира все же назван «История гагаузов Бессарабии» [4].

С созданием МССР и определением ее границ с УССР территории компактного проживания гагаузов и болгар оказались разделены между ними. Болград оказался в составе Украины и на территории МССР удельный вес гагаузов в составе потомков «задунайских переселенцев» возрос. Постепенно идет процесс урбанизации (обретают городской статус Комрат, Чадыр-Лунга и Вулканешты), растет слой гагаузской интеллигенции. В 1957 появляется первый вариант гагаузской письменности (на кириллице). И в 80-е годы новая версия этнической истории оформляется соответствии с «духом времени»: в виде литературного произведения – романа на гагаузском языке Д.Танасоглу «Узун Керван». Отныне в гагаузское пространство включались и азиатские просторы, а перемещения в нем интерпретировались как путь каравана через века и земли.

В конце 80-х годов начинается этническая мобилизация гагаузов, что приводит в конечном итоге к созданию Автономии.

С созданием Автономии столица ее Комрат становится центром гагаузского мира. В 1991 основывается Комратский государственный университет.

В духе глобализации гагаузский мир обретает планетарный масштаб, что особенно очевидно в дни Всемирных конгрессов гагаузов (2006, 2009, 2012 годы). Таким образом, символическое пространство, в котором пребывают гагаузы шире реальное, но именно Автономия является его центром.

Постепенно символически осваивается внутреннее пространство – территория Автономии. Способ освоения ее вполне соответствует виртуальным формам жизни в информационном обществе: стремление подчеркнуть архаичность связи с местом подчеркивается не реставрацией домов старинного вида, а написанием книг об истории городов и сел. Эти книги пишутся как профессиональными историками, так и энтузиастами-непрофессионалами. Еще одной формой связи с землей является появление версии о родстве гагаузов со скифами.

Символическое освоение территории не привело к массовому переименованию улиц и уничтожению памятников советской эпохи. Просто к числу этих памятников прибавились памятники, увековечившие память о деятелях национальной культуры. Первым был установлен памятник просветителю, протоиерею Михаилу Чакиру в городе Чадыр-Лунга.

Территория Автономии не является непрерывной, но для символического пространства это не имеет значения. Постепенно складывается несколько значимых точек маршрутов, которые имеют значение паломнических. Одним из значимых объектов является конезавод в Чадыр-Лунге, возглавляемый

К. В. Келешем, Бешалминский музей, основанный Д. Карачобаном, винзаводы региона.

Значимы, посещаются и играют роль в символической организации пространства храмы, которые в настоящий момент действуют в каждом населенном пункте Гагаузии, хотя в советское время оставалось лишь два таких храма (в Конгазе и Чок-Майдане). Основан и действует Свято-Димитриевский женский монастырь в Чадыр-Лунге. В городе, где в 1972 году была взорвана последняя церковь, в настоящее время, во многом благодаря стараниям протоиерея Дмитрия (Киорогло) действуют уже 4 храма. Помимо православных храмов в городах и некоторых селах возводятся центры иных христианских конфессий.

Интересно отметить связь православных сакральных центров (храмов) и этнических (в их роли выступают музеи). В Комрате музей был открыт в храме. Позже, когда отношение к религии изменилось, музей обрел собственное здание. А один из самых молодых музеев, музей села Авдарма был открыт в 2011 году именно в храмовый праздник.

Содержание музейных экспозиций отражает тот этап развития культурного проекта, на который пришлось их создание. Комратский музей был создан еще в советское время, и музейные экспозиции отражают события советской эпохи, например, связанные со Второй мировой войной. Вместе с тем, картине мира создателей музея был присущ универсализм и влияние естественнонаучных теорий. Потому один из залов музея воспроизводит вехи возникновения жизни на Земле. Вместе с тем есть и зал, посвященный созданию Автономии, и события, нашедшие отражения в экспозициях зала, рассмотрены достаточно объективно. Экспозиции музея Бешалмы в значительной степени посвящены этнографии, с увлечения которой начинался рост этнического самосознания. Перед музеем установлен памятник его основателю, поэту Д. Карачобану. Экспозиции Чадыр-Лунгского музея создавалась в тот период, когда культурный проект особенно активно обрастал мифо-символическим комплексом. Поэтому наряду с этнографической экспозицией присутствуют экспозиции, воспроизводящие существующую на тот момент схему Образа прошлого. Первая из них посвящена орхоно-енисейским надписям (включение в историю тюркского мира с момента его возникновения), затем утверждается наличие пражосударства гагаузов в Добрудже, затем подчеркивается момент страданий – период депортаций. История самой Чадыр-Лунги представлена слабо.

Музей села Авдарма создавался в период символического освоения внутреннего пространства Автономии, поэтому посвящен исключительно истории села и его жителей. Представленные культурные герои – жители села, удостоенные наград за ударный труд, спортивные достижения и т.д. Рядом с музеем создано сакральное место нового типа. Четырехугольное пространство, с двух сторон огороженное стеной с изображениями святых, постепенно заполняется кенотафами, с именами тех, кто стал жертвой великих испытаний – мировых

войн, послевоенного голода и т.д. В центре на постаменте установлено распятие.

Первенство в использовании кенотафов, принадлежит, тем не менее Комрату. Особая его роль как символического центра мира должна была быть подчеркнута наличием культурных героев. Но если средневековые монастыри позаботились бы об обретении мощей, то сакральное место Комрата создавалось путем парадоксального сочетания «нематериальности», свойственной современности и персонификации значимого, присущей традиционному сознанию. К Первому Всемирному конгрессу гагаузов в 2006 году перед зданием университета основали Аллею Славы. Первоначально она представляла собой два ряда вертикально стоящих плит с именами исторических деятелей Автономии. Впоследствии были установлены бюсты видных деятелей Гагаузии – Маруневич М. В, Д. Карачобана, Гайдаржи, но также «культурных героев», тех миров, которые связаны с гагаузским – А. С. Пушкину, М. Эминеску, С. Демирелю и Г. Алиеву.

Рубежи населенных пунктов отмечены распятиями, на перекрестках и у источников воды, например, у колодцев, установлены иконы. Таким образом, в символической организации пространства нашла отражение православная идентичность гагаузов. Стремление символически отмечать рубежи не было утрачено и в атеистическую эпоху. Тогда у въезда в город устанавливали стелы, обелиски или скульптурные группы. Особо подчеркивалось и отмечалось большими буквами название населенного пункта. В настоящее время эти объекты мирно соседствуют с распятиями.

Помимо того что происходит символическое освоение реального пространства, осваивается и пространство виртуальное: развивается гагаузское теле и радио -вещание, растет число официальных и неофициальных интернет-сайтов. Значение виртуального пространства возросло тогда, когда оно стало средством воссоединения семейных и дружеских связей, разорванных миграцией, но все еще важных для общества, во многом остающегося традиционным. Многие интернет-ресурсы используют русский язык, но это не имеет особого значения. Это связано с тем, что построение символической конструкции осуществимо при наличии достаточно развитого языкового ресурса, причем часто используется ресурс, развитый предшествующей цивилизацией. И потому римляне ценили греческий (достаточно вспомнить «Памятник» Горация), а европейцы писали значимые для национальной культуры тексты на латыни. В частности, именно на латыни появилось «Описание Молдавии» Дмитрия Кантемира.

Некоторое время гагаузский язык не претендовал на роль в символическом освоении пространства. Исследователи отмечают ногайское происхождение топонимии [1, 16]. Создание Автономии не вызвало массовых переименований населенных пунктов и улиц. Гагаузские названия редко давали торговым точкам. Вместе с тем, некоторые названия были трансформированы с целью

придать им в большей степени гагаузское звучание, а некоторые топонимы приобрели популярную этимологию. Так, Казаклия стала Казаяком, а название Комрата стало привязываться к легенде, связанной с черной лошадью татарского бея. В настоящее время гагаузский язык используют не только на табличках официальных зданий (в сочетании с надписями на русском и надписями на государственном языке), но даже на рекламных щитах.

Формы подчеркивания принадлежности к гагаузскому миру разнообразны: например, Автономия добилась того, чтобы помимо автономеров с буквенными обозначениями городов (CG, CO), появились номера с буквенными обозначениями Автономии (GE).

Значение региональных культурных проектов в значительной степени возросло в связи с тем, что формирование государственного культурного проекта происходит скорее под воздействием существования границ, а не в результате целенаправленных действий национальной элиты. Часть национальной элиты титульного для Молдовы этноса в ходе этнической мобилизации обрела румынскую идентичность. Возможно, Республика Молдова является единственной в мире страной, в которой в школах вместо истории государства изучается история этноса, с которым себя идентифицирует лишь часть населения страны – «История румын». Помимо этого изучается история и культура гагаузов, болгар, украинцев (в зависимости от этнической принадлежности учащегося). Но из всех этно-региональных проектов только гагаузский обрел политические формы в виде Автономии.

Будучи только Автономией, не имея даже непрерывной территории, в символическом пространстве она существует как государство, определяя границы, влияя на гражданскую идентичность, способствуя развитию гагаузской культуры. Тем не менее, она также включена в символическое пространство страны. Это находит отражение, например, в том, что паломнические маршруты охватывают монастыри всей страны. Символическое пространство Гагаузии шире реального. Но реальное пространство включено в символическое и символически освоено.

Список использованных источников

1. *Маруневич М. В.* Поселения, жилища и усадьба гагаузов Южной Бессарабии в XIX – начале XX века. / М. В. Маруневич. Кишинев: «Штиинца», 1980, -168 с
2. *Скальковский А.* Болгарские колонии в Бессарабии и Новороссийском крае./ А. Скальковский Одесса, 1848-156 с.
3. *Чакир Д.* Биографический рода и фамилии Чакир. / Д. Чакир // Страницы истории и литературы гагаузов XIX – начала XX вв. Кишинев: Pontos, 2005- с.25-56.
4. *Чакир М.* История гагаузов Бессарабии./ М. Чакир// Страницы истории и литературы гагаузов XIX – начала XX века. Кишинев: Pontos, 2005- с.80-108.

Папцова Алла Костянтинівна

старший викладач

кафедри суспільних дисциплін Комратського Державного університету

**РЕАЛЬНИЙ І СИМВОЛІЧНИЙ ПРОСТІР (НА МАТЕРІАЛІ АТО
ГАГАУЗЕРИ)**

Резюме

Стаття присвячена проблемі співвідношення реального і символічного простору Автономно-Територіального Утворення Гагауз Ери, створеного в Республіці Молдова в 1994 р. Відзначається, що еволюція цього співвідношення пов'язана із зростанням регіональної ідентичності в межах становлення культурного проекту, супроводжуючого становлення Автономії. Робиться висновок про особливе значення символічного простору.

Ключові слова: реальний простір, символічний простір, культурний проект, Автономно-Територіальне Утворення Гагауз Ери, регіональна ідентичність.

A. Papova

Sr. teacher,

Department of Social Sciences,

Comrat State University

**REAL FND SIMBOLIC SPACE (ESSAY WITH THE EXAMPLE OF
GAGAUZ YERI)**

Summary

The article deals with the problem of the relation of the real and the symbolic space of the Autonomous Territorial Unit Gagauzia, established in the Republic of Moldova in 1994. The evolution of this combination is related to the increase of regional identity in the framework of a cultural project formation that accompanies the formation of Autonomy. The conclusion is made on the special significance of the symbolic space.

Key words: real space, symbolic space, cultural project, Autonomous Territorial Unit Gagauzia, regional identity

Стаття надійшла до редакції 30.08.2013 р.

УДК 159.9

Перевязко Л. П., аспірантка, старший преподаватель
кафедры общей и социальной психологии ИИПО
Одесского национального университета имени И. И. Мечникова

ПРОБЛЕМА КОНСТАНТНОСТИ СНОВИДЕНИЙ И ПСИХОАНАЛИТИЧЕСКАЯ ТЕОРИЯ

В статье рассмотрена проблема константности сновидения. Предпринята попытка сравнить древние подходы к сновидению с психоаналитическим. Обосновывается гипотеза, что сущность сновидений незначительно меняется по прошествии веков.

Ключевые слова: сновидение, вещее сновидение, символ.

Целью данной статьи является рассмотрение ранних представлений о сновидении и сопоставление их с психоаналитическим взглядом.

На протяжении всей истории человечества сновидения остаются одним из самых волнующих феноменов. Дошедшие до нас тексты со времен древних Вавилона и Ассирии, Египта, Греции свидетельствуют о существовавших еще в те времена системах толкования сновидений. Причем, каждая древняя цивилизация вырабатывала свои теории сновидений и способы их интерпретации. Парадоксально, но древние подходы к интерпретации сновидений более внимательно подходили к бессознательному, чем существующий ныне подход в нашем обществе.

Надо сказать, что до сих пор, сохраняются два взгляда на сновидение: физиологический и теологический. Так, Демокрит считал, что сущность сновидений заключается в автоматической работе мозга при отсутствии восприятий. Второй взгляд на сновидение, напротив, подчеркивает их особую важность для понимания сущности человека и предсказания будущих событий. В этом духе следует понимать известные библейские сновидения, а также античные толкования снов (Артемидор, Аристотель, Платон).

Как известно, Фрейд придерживался второго взгляда и широко использовал как примеры из древней литературы о сновидениях, так и сами принципы толкования сновидений (символизм, ассоциации по созвучию) [8, 9].

Сновидение до сих пор остается проводником в мир бессознательного. Мы считаем, что анализ существующих взглядов на сновидение, поможет нам насколько это возможно понять природу бессознательной психики.

Антропологи, изучая жизнь дикарей в примитивных культурах, собрали уникальные материалы, свидетельствующие о центральном месте сновидения,

ставшего ядром мировоззрения для этих аборигенов [15]. Так например, Джексон Линкольн, изучая сновидения в примитивной культуре индейцев Навахо, обращает внимание на связь сновидения с индивидуальным, а также ритуальным поведением, и считает, что сновидение играет огромную роль в культуре этих народов. Он описывает человека из племени, пришедшего к колдуну чтобы «вылечиться от плохих снов» [Там же, стр. 22-24]. Другой английский исследователь и миссионер в Африке Роберт Кибл, описывает ряд сновидений жителей племени живущих на Новой Гвинее. Сновидцы видят во сне умерших родственников, и те приказывают, что нужно сделать сновидцу [Там же, стр. 12-16]. Назовем эти сновидения «сновидение – предписание». Для первобытного человека, не остается никакого выбора, он должен сделать все то, что ему приказали во сне. Исходя из этого, можно сказать, что первобытные народы воспринимают сновидение как имеющее первостепенное значение по сравнению с самой реальностью.

Соответственно особое значение сновидению отводится в Библии. Сновидение здесь – прямая форма общения с Богом. В Библии сны классифицируются на вещие сны или сны-предсказания и обычные. Э. Фромм пишет: «Одним из древнейших вещей снов был сон Иосифа» [10]. Фромм считает, что многие вещие сны, подобные сну Иосифа, связаны с прекрасно развитой интуицией сновидца. Библейские сновидения были и остаются предметом исследования многих ученых, стремящихся найти параллели между примерами библейских сновидений и сновидений современных людей. [7, 9, 14]. Ле Гофф приводит список сновидений Ветхого и Нового завета и достаточно подробно останавливается на проблеме сновидения в христианстве как на культурное явление, унаследованное от греко-римской культуры [2]. Заметим, что начиная с зарождения христианства до средних веков, когда христианство становится господствующей идеологией Запада и до нынешнего времени подход к сновидениям в христианской культуре практически остался неизменным, а именно, сны разделяют на два вида: правдивые (благодатные) и ложные (от лукавого). Прихожанам советуют не обращать внимания на свои сновидения [6].

Тем не менее, феномен вещего сна широко отражен в народной культуре [3]. В наше время, с огромной скоростью и многочисленными тиражами печатается ненаучная литература, так называемые сонники, заполонившие книжные полки магазинов и интернет-сайты. По нашему мнению, большая часть этих материалов поразительно похожа на древнеегипетские, древнегреческие и другие сонники далекого прошлого. С одной лишь только разницей - все толкование сводится к толкованию символов, что свидетельствует об упрощенном подходе к сновидению.

Одним из основателей толкований сновидения, считается Артемидор Лидийский, живший во второй половине II в. н.э. Его пятитомник «Онейрокритика» можно отнести к первым научным исследованиям сновидений. Так, например, Артемидор был первым, кто попытался классифицировать сновидения.

Сам Артемидор ссылается на сочинения других древних авторов, известных в то время и заявляет что «...Пренебрегая клеветой, водился с теми оболганными рыночными гадателями...я терпеливо выслушивал рассказы о вещих снах и их исполнении, ведь в таких исследованиях нельзя было действовать иначе» [12, С.75-76]. Сочинение Артемидора вновь и вновь осмысливается многими исследователями сновидений [4, 9, 11]. На рисунке приведена классификация сновидений по Артемидору.

Для Артемидора простые или обычные сновидения – это сновидение «указывающее на настоящее». Он приводит примеры таких сновидений: «так, естественно, что влюбленный видит себя во сне с предметом своей любви, испуганный видит то, чего он боится, голодному снится, будто он ест, жаждущему – будто он пьет, а объевшемуся – что его рвет или что его душат из-за возникшей преграды трудноперевариваемой пищи» [Там же, стр. 76-77]. Такого рода сновидения описал Фрейд, и отнес их к «непосредственным сновидениям» - когда желание и его удовлетворение проявляются явно в сновидении. Фрейд пишет: «Имеется, впрочем, еще один класс неискаженных сновидений, в которых, как и в детских, легко узнать исполнение желания. Это те, которые вызываются в течение всей жизни императивными потребностями тела: голодом, жаждой, сексуальной потребностью, т.е. являются исполнением желаний как реакции на внутренние соматические раздражения» [9]. Фрейд считает, что источником таких сновидений является: внешнее возбуждение органов чувств, внутреннее возбуждение органов чувств, внутреннее органическое телесное раздражение и чисто психические источники сновидения. Эти источники сновидений, побуждаемые нашими вытесненными бессознательными желаниями, приводят к скрытому смыслу в сновидении, который и нужно раскрыть. Однако, Артемидор считает, что простое сновидение не заслуживает никакого толкования, так как «оно имеет действие, только пока снится, а когда кончится сон, перестает действовать» [Там же, стр.77].

А вот вещее сновидение, заслуживает особое внимание у Артемидора, в силу своего пророческого статуса. «...все то, что исполнится рано или поздно с течением времени, душа предсказывает посредством образов, присущих ее природе...», поясняет Артемидор [Там же, стр.78].

В свою очередь, вещие сны подразделяются на аллегорические и прямосозерцательные. Прямосозерцательные сны – те сны, в которых что снится, то и буквально исполняется.

Аллегорические сны Артемидор определяет как «...те, которые знаменуют одно через другое, и во время этих образов душа естественным образом намекает на что – то» [Там же, стр.78]. Это определение очень похоже на подход в христианской экзегетике, в частности на поиск аллегорического толкования священных текстов, предпринятый Оригеном, где внешнее отсутствие связи между священными текстами, является указанием на то, что связь между ними – внутренняя, и это есть истинный смысл текста [5].



Рис. 1. Класифікація сновидень у Артемідора

Фрейд первый кто попытался понять саму работу сновидения. Работа сновидения заключается в том, чтобы перевести «скрытое сновидение в явное» [8, С. 97]. Работа сновидения пользуется такими механизмами как: сгущение, смещение, образность сновидений, использование символов, вторичная переработка. Нам бы хотелось привлечь внимание к тому, что «почерк» работы сновидения Фрейд приравнивает к архаическому: «...Они присущи также древним системам выражения...», пишет Фрейд [Там же, стр.103].

Юнг сравнил современного и первобытного человека, чтобы объяснить способность человека к генерированию символов и роли символов в сновидении. Он писал: «Оказывается, многие сны являют образы и ассоциации, аналогичные первобытным идеям, мифам и ритуалам» [13, С. 36]. Юнг классифицирует сновидения на: типичные, символические, повторяющиеся, компенсаторные, сны как источники вдохновения и провидческие. Следует сказать, что

Юнг понимает сновидение не только как выражение прошлого, но оно также обращено в будущее и указывает на цели и стремления человека.

Точно также считает Адлер, характеризуя сновидение как подготовку к будущему или как предостережение или подбадривание [1]. Хотя у Адлера нет стройной теории сновидений, он все же попытался рассмотреть сновидение с позиции индивидуальной психологии, как стремление человека к власти и превосходству.

Фромм классифицировал сновидения на два класса: проницательные и вещие или сны-предвидения, предсказания. К проницательным он отнес известное нам сновидение Ф. Кекуле, немецкого химика, открывшего формулу бензола. А какие примеры мы можем привести? Сновидения, озарившие таких великих людей, как Д. Менделеев, М. Ломоносов, Р. Декарт, Н. Бор и многих других ученых, общеизвестны.

Примечательно в этом случае сновидение одной нашей клиентки. Ей приснилось, что она строительным шпателем соскребает с проезжей части котенка, задавленного машиной и уже подсохшего. Чтобы понять это сновидение, мы должны сказать хотя бы несколько слов о клиентке. В то время, когда ей приснилось это сновидение, она была беременна, До этого, год назад беременность сорвалась, тем не менее, ее не покидала надежда. Через несколько дней после описанного сновидения открылось кровотечение, и все закончилось медицинским выскабливанием. Как видим, сновидение здесь очень проницательно. Но причем тут котенок? Котенок – случайный символ по Э. Фромму или индивидуальный по З. Фрейду. Работа сновидения использовала именно этот символ, во-первых потому, что, по ее словам, она относилась к домашним питомцам как к детям, и часто оговариваясь, называла сына по кличке кота. Во-вторых, в детстве ее любимый кот попал под автомобиль и через несколько дней его не стало. Идентичное сновидение приснилось другой женщине, ожидавшей беременность. В ее сновидении овечка, помещенная в казане, сварилась, только потому, что сама женщина не заметила, что казан стоял на плите. Мы полагаем, что проницательные сновидения есть сновидения – предчувствия. Фромм приравнивал сновидения к мифам, так как «...У всех мифов и всех сновидений есть нечто общее: они все написаны на одном языке – языке символов» [10, С. 290].

Выводы. Классификация сновидений на протяжении всей жизни человечества практически не изменилась. Сновидения можно разделить на два крупных класса: простые или обычные и вещие или провидческие. Психологи рассматривают вещие сны как сны предчувствия, предостережения или провидческие и связывают их с хорошо развитой интуицией сновидца. Сновидение – универсальный психический феномен, содержащий в себе смысл, зашифрованный в виде сновидческих образов.

Список использованных источников

1. Адлер Г. Лекции по аналитической психологии: Пер. с англ. / Г. Адлер. – М.: Рефл – бук, К.: Ваклер, 1996. – 282 с.
2. Ле Гофф Ж. Средневековый мир воображаемого: Пер. с фр. Е. В. Морозовой; с лат. И. И. Маханькова / Общ. ред. С. К. Цатуровой. – М.: Прогресс, 2001. – 440 с.
3. Лурье М. Л. Вещие сны и их толкование // Сны и видения в народной культуре. Составитель О.Б. Христофорова. М.: РГГУ, 2002. – С. 26 – 43.
4. Мазин В. Онейрография: Призраки и Сновидения / Гл. ред. С. Г. Уварова. – Нежин: ООО «Видавництво «Аспект – Поліграф», 2008. – С. 9 – 60.
5. Нестерова О. Е. Теория множественности «смыслов» Св. Писания в средневековой христианской экзегетической традиции // Жанры и формы в письменной культуре Средневековья / Сб. под ред. Ю. А. Ивановой. М.: ИМЛИ, 2005. – С. 23 – 44.
6. Пестов Н. Е. Современная практика православного благочестия / Н. Е. Пестов. – СПб., 1994, т. 1.
7. Фрезер Д. Д. Фольклор в Ветхом завете. – 2-е изд., испр. Пер. с англ. – М.: Политиздат, 1986. – 511 с.
8. Фрейд З. Введение в психоанализ: Лекции. – СПб.; Питер, 2001. – 384 с.
9. Фрейд З. Толкование сновидений / З. Фрейд. – М.: ООО. «Фирма СТД», 2005. – 682 с.
10. Фромм Э. Забытый язык / Э. Фромм // Душа человека. – М.: ООО. «Издательство АСТ ЛТД», 1998. – 664 с.
11. Фуко М. Забота о себе. История сексуальности. Киев: Дух и Литера, Грунт; М.: Рефл – бук, 1998, т. 3.
12. Экзегетика снов. Европейские хроники сновидений. – М.: Изд-во Эксмо, 2002. – С. 73– 92.
13. Юнг К. Г. К вопросу о подсознании / К. Г. Юнг // Юнг К. Г. Человек и его символы. – М.: Серебряные нити, 2002. – С. 14 – 92.
14. Юнг К. Г. Тэвистокские лекции / Исследование процесса индивидуации. Пер. с англ. – М.: «Рефл – бук», К.: «Ваклер», 1998. – 295 с.
15. *World of Dreams. Antology.* N. Y. 1947. – 948 с.

Перевязко Л. П.

аспірантка, старший викладач

Одеський національний університет імені І. І. Мечникова

Кафедра загальної та соціальної психології ІІПО

**ПРОБЛЕМА КОНСТАНТНОСТІ СНОВИДІНЬ ТА
ПСИХОАНАЛІТИЧНА ТЕОРІЯ****Резюме**

У статті розглянута проблема константності сновидіння. Зроблена спроба порівняти древні підходи до сновидіння з психоаналітичним. Обґрунтовується гіпотеза, що суть сновидінь трохи міняється протягом століть.

Ключові слова: сновидіння, віще сновидіння, символ.

L. Perevyazko

Graduate student, Sr. teacher,

Department of General and Social Psychology,

Odessa I. I. Mechnikov National University

**THE PROBLEMS OF CONSTANTNESS OF DREAMS AND
PSYCHOANALYTIC THEORY****Summary**

The problem of constancy of dream is considered in the article. An attempt to compare the ancient points of view on a dream with the psychoanalytic theory is undertaken. A hypothesis is grounded that essence of dreams insignificantly changes in time.

Key words: dream, prophetic dream, symbol.

Pokorski Mieczysław

Institute of Psychology, Opole University, Opole, Poland

PSYCHOLOGICAL BACKGROUND OF ALTRUISTIC BEHAVIORS

Altruism is a social behavior, of which the underlying psychological context is not well understood. In particular, it is unclear why some people exhibit the altruistic behavior while others do not. This study investigates the influence of temperament and emotional intelligence on the level of declared altruism as depending on the subject's age. Our working hypothesis was that senior subjects would be most prone to articulate proaltruistic attitude. This reasoning stemmed from the popular intuitive view that people are made gentle by age and experience, and thus become mellow and less demanding at older age, which makes them more prone for charitable work for the benefit of others.

Subjects and Methods. The study was a self-reported survey carried out in a total of 120 subjects divided into two distinct age-groups: young 20-29 years old and senior 60-79 years old. There were three main psychological domains assessed in the study: temperament, emotional intelligence, and altruism. The altruism was used as a measure differentiating the other two domains in relation to the specific quality of age. The psychometric tools used were as follows: the Formal Characteristics of Behavior-Temperament Inventory, based on Strelau's Regulative Theory of Temperament, which encompasses six components of temperament such as briskness, perseveration, sensory sensitivity, emotional reaction, endurance, and activity; the Popular Inventory of Emotional Intelligence, based on Solovey and Mayer's concept, which encompasses four components of emotional intelligence such as acceptance, empathy, emotion control, and emotion understanding, and a Questionnaire of Altruism and Non-altruism.

Results and Discussion. The results did not confirm our initial presumption, as we found no difference in the level of altruism between the young and old subjects. We further found that emotional intelligence, rather than temperament, is strongly related to the expression of altruistic behavior in both age groups. This relationship between emotional intelligence and proaltruistic attitude did not falter at older age, despite the fact that emotional intelligence declines in senior persons, particularly in the area of control and understanding of emotions. Likewise, the features of temperament that facilitate the processing of strong psychological stimulation, such as briskness and endurance, decline in older age. Declines in emotional intelligence and responsiveness to psychological stimulation in older age may have to do with a general slowing of cognitive functions.

Conclusions. The higher the emotional intelligence, the higher is declared altruism, and that association holds true across a wide span of age. Temperament, on the other side, has a minor effect on the expression of altruism. The study shows that the level of emotional intelligence is a good prognostic of altruistic behaviors consisting of acting in a way that does not involve an expectation of a return benefit or compensation.

Keywords: age, altruism, emotional intelligence, social behavior, temperament

Стаття надійшла до редакції 30.08.2013 р.

УДК: 004.056+659.3+159.3

Пудіч Сергій Олександрович

аспірант кафедри

соціальної та прикладної психології

Одеського національного університету імені І. І. Мечникова

ІНФОРМАЦІЙНО-ПСИХОЛОГІЧНА БЕЗПЕКА ОСОБИСТОСТІ В КОНТЕКСТІ РЕКЛАМИ ЯК СОЦІАЛЬНОЇ ТЕХНОЛОГІЇ ЗАБЕЗПЕЧЕННЯ ЖИТТЄДІЯЛЬНОСТІ ЛЮДИНИ

В даній статті розглядається місце реклами в життєдіяльності людини з точки зору соціотехнічного підходу та її вплив на інформаційно-психологічну безпеку особистості. Реклама вбачається як соціальна технологія, яка має позитивний вплив на повсякденне життя людини. Крім того, реклама розглядається через призму чотирьох контекстів та трьох функціонально-дієвих вимірів, а також аналізуються чотири рівні розуміння реклами та три їх функціональні виміри.

Ключові слова: інформаційно-психологічна безпека, життєдіяльність, реклама, соціальна технологія.

Сучасний етап розвитку нових комунікативних технологій та науково-технічного прогресу робить рекламу повсякденним явищем, яке ввімкнено в життєдіяльність кожної людини, незалежно від віку, статі, соціального положення, індивідуально-психологічних характеристик тощо. Кожний індивід щодня свідомо чи несвідомо, цілеспрямовано чи випадково стає споживачем реклами, тобто об'єктом, на який спрямована рекламна кампанія замовників реклами. Тому стає актуальним визначити рекламу як технологію, яку замовники та виробники використовують для задоволення своїх потреб. Ця технологія віддзеркалюється на життєдіяльності людини та її інформаційно-психологічній безпеці. Ми виходили із розуміння реклами як соціальної технології в рамках постмодерністського підходу, наукове мислення якого все більше приділяє увагу до унікальних проявів буття.

В розумінні визначення інформаційно-психологічної безпеки ми виходимо із визначення Г.В Грачова, який розуміє її як «стан захищеності соціальних суб'єктів різних рівнів спільності, масштабу, системно-структурної та функціональної організації від загроз, пов'язаних з впливом інформаційних факторів на індивідуальну, групову і суспільну психологію, що призводять до дисфункціональних процесів, які ускладнюють або перешкоджають оптимальному

функціонуванню державних і соціальних інститутів суспільства і індивіда як повноправного і вільного громадянина» (1, с. 61-63).

Проблемою реклами займалися такі вчені, як Берьозкіна О. П.; К. Л. Бове, У. Ф. Аренс.; Вікентьев І. Л.; Віперфюрт А.; Джо Вітале; Д. Д'Алессандро; Джон Філіп Джонс; Докторов Б. З.; Дроздова. А. В.; Жовтянська В. В.; Заикин В. Г.; Зи-мен Сержіо, Бротт Армін.; Калиманов М. А.; Христо Кафтанджиров; Кеннінг Т.; Клаус Мозер; Королько В. Г.; Кромптон А.; Лебедєв-Любимов; Лідовська О. П.; Мудров А. Н.; Музикант В. Л.; Назаров І.; Огілві Д.; Песоцький Е.; Петюшкин А. В.; Савельєва О. О.; Снарський О. В.; Джек Траут; У. Уеллс, Дж. Бернет, С. Моріарті; Девід Фау-лер; Феофанов О. А.; Харітонов М. В.; Хілл С, Рифкін Г.; Хопкінс К.; Том Хьюз; Віт Ценєв; Ф. І. Шарков., А. А. Родіонов; Шенер Вальтер.; Яковлев А. А.; А. Б. Чупрун; А. Е. Воробйова, А. Б. Купрейченко; Уцьонова В. В.; Лапіна В. В.; Босак О. В. та інші.

До проблем розуміння соціальної технології вдавалися В. І. Подшивалкіна, А. Овчаров, В. Шедяков, І. І. Лапін та інші.

Проблемами інформаційно-психологічної безпеки займалися такі автори як Борисов А. Ю.; Грачов Г. В.; Дроздова. А. В.; Мітрохіна Е. Ю.; Тамодлін А. А.; Піщевська Е. В.; Журін А. А.; Кормич Б.А.; А. Е. Войскунський; Л. Смолян, Г. М. Зараковський, В.М. Розін; Е. Ю. Мітрохіна; С. Э. Нескляєв, А. В. Раскін; В. И. Добриніна, Т. Н. Кухтевич; Л. Кучма; В. К. Конах; В. О. Ананьїн, О. О. Пучков; Еремеев Б. А.; В. Г. Крысько та інші.

Мета даної статті полягає у визначенні реклами як соціальної технології та її місце у життєдіяльності людини.

Об'єктом дослідження виступає реклама в процесі життєдіяльності людини. Предмет дослідження – реклама як соціальна технологія.

Ми розуміємо соціальну технологію як сукупність методів зміни станів та властивостей соціальних об'єктів в процесі зміни соціальної ситуації в певному заданому напрямі. Суттю соціальної технології виступає “застосування знань на практиці для виробництва предметів споживання, з метою зміни, вдосконалення та контролювання умов життя» (4, с. 21).

Для розуміння реклами як соціальної технології ми виходимо із соціоінженерного підходу, який означає «направленість на задоволення соціальних потреб людей, на рішення проблем або протиріч, виникаючих в суспільстві в цілому або окремих соціальних організаціях і групах» (4, с. 313).

Ми розглядаємо соціоінженерну діяльність як цілеспрямований вплив на соціальні системи та процеси для отримання очікуваних результатів та вимірів соціальних суб'єктів, зв'язаний з аналізом конкретних ситуацій для визначення й організації сил та засобів досягнення соціального результату.

Під рекламою як соціальною технологією ми розуміємо інструментальну штучну систему, яка являє собою результат цілеспрямованої людської діяль-

ності та створюється для рішення задач в деякій проблемній області.

Таблиця 1

Співвідношення контекстів і функціональних вимірів реклами як соціальної технології

	Поведінково-дієва функціональна сфера	Комунікативна функціональна сфера	Когнітивна функціональна сфера
Соціальне значення	Отримання зразку поведінки, розкриття та вирішення соціальних проблем;	Увімкненість соціуму, донесення інформації.	Інформатизація суспільства, обізнаність в досягненнях людства та суспільства, отримання актуальної інформації про стан розвитку соціуму, адміністративного утворення та світу;
Значення «замовника»	Залучення споживачів до проби свого товару чи послуги	Особливості сприйняття товару та дія на цільову аудиторію, зворотній зв'язок зі споживачем;	Інформаційно-дієві можливості реклами;
Професійне значення	Задоволення замовника, професійна самореалізація;	позитивна оцінка колег та знайомих; відгуки від споживачів;	Розширення професійних можливостей та відпрацювання нових прийомів та технік;
Особистісне значення	Само-мотивація, адаптованість до зовнішнього середовища, задоволення емоційно-естетичних та інформаційно-освітніх потреб;	Соціальна увімкненість, обізнаність в актуальних трендах та подіях;	Освіта, система цінностей, ціннісних орієнтації, мотивів, система життєвих планів, цілей,

Важливо розуміти, що соціальна технологія, як продукт соціальної інженерії, представляє собою «алгоритмізований спосіб організації діяльності людей,

направлений на формування нових зразків їх соціальної поведінки» (4, с. 254). Тобто ті дослідники, які ставлять зміну соціокультурних установ та поведінки в цілому як негативні наслідки інформаційно-психологічного впливу (Г. В. Грачов, В. Г. Крисько), не розуміють рекламу як соціальну технологію, в якій закладено те, що вона повинна нести зміни у соціальній поведінці.

Грунтуючись на дослідженні В. І. Подшивалкіної та виходячи з її моделі функціонування соціальної технології, ми визначили чотири контексти реклами як соціальної технології та три їх виміри. До контекстів реклами як соціальної технології ми віднесли контекст соціального значення, значення «замовника», професійне значення та особистісне значення. Виміри, якими ми визначаємо їх функціонально-дієву сферу, виступають поведінкова-дієва функція, комунікативна та когнітивна. Їх співвідношення представлене у таблиці № 1.

Реклама виступає однією із складових процесу повсякденного життя людини та впливає на нього. Функціонально-динамічна структура технології життєдіяльності включає до себе три основних компоненти: включеність в соціальне середовище (соціальний статус та ролі), спрямованість особистості (система цінностей, ціннісних орієнтації, мотивів) та життєвий контроль (система життєвих планів, цілей, активність особистості) (рис. 1). Таким чином, залишається невирішеним питання, як саме реклама як соціальна технологія впливає або може впливати на кожний із цих трьох компонентів процесу життєдіяльності.

Параметр «включеність у соціальне середовище» означає те, наскільки людина увійшла в систему соціальних вимог, норм, прав, обов'язків та очікувань. Показниками цієї включеності виступають характеристики соціального статусу особистості та специфічний набір її соціальних ролей (4, с. 215).

Ми вважаємо, що реклама як соціальна технологія допомагає людині увімкнутись у соціальне середовище; дізнатись та зрозуміти його вимоги та норми, розширити можливості щодо реалізації соціального статусу та вибору соціальної ролі особистості. Тобто реклама виступає засобом адаптації особистості до оточуючого середовища та інформує його про актуальні події, які можуть його зацікавити. Таким чином, можна сказати, що реклама як соціальна технологія позитивно впливає на просторово-часові характеристики життєдіяльності людини, але залишається не вирішеним те, у яких випадках та в якій мірі цей вплив має місце.

Життєвий контроль виступає характеристикою особистості як суб'єкта діяльності та являє показником ролі особистості у вирішенні як особистісних проблем, так і проблем оточуючого середовища. З одного боку, життєвий контроль являє повну розкутість людини, розуміння його особистої влади над всім оточуючим, наявність життєвих орієнтирів та цілей, вміння підкорити все, що відбувається, своїй життєвій цілі. З іншого боку, лежить повне підкорення своїх здібностей нормам та правилам, усвідомлена чи неусвідомлена адаптація до існуючої ситуації чи об'єктивних обставин (4, с. 215).

На нашу думку, реклама як соціальна технологія має мотиваційну функцію та допомагає людині більш орієнтуватись у сучасних трендах та можливостях, допомагає особистості у формулюванні її життєвих цілей та цінностей. Але психологічні дослідження в такому напрямку не проводились, що обумовлює необхідність в подальшому емпірично довести дані теоретичні напрацювання.

Спрямованість особистості виражається насамперед у домінуючому, соціально обумовленому відношенню особистості до оточуючого середовища. Це якісний компонент процесу життєдіяльності, який визначається через сукупність соціально обумовлених спонукань до діяльності (4, с. 216).



Технологічна підсистема життєдіяльності людини за В.І. Подшивалкіною (рис. 1)

Ми вважаємо, що реклама певною мірою спонукає людей до діяльності та формує якісний компонент її відношення до оточуючого середовища. Але в цьому контексті реклама ще не була розглянута жодним із науковців та рекламщиків, таким чином залишаючи це актуальне питання для суспільства невирішеним.

Соціальний індивід включений щонайменше у три середовища: виробництво знань, матеріальне виробництво та середовище проживання (4, с. 38). За допомогою реклами індивід отримує інформацію про всі ці три середовища: рекламуючи якісь товар, глядачу прямо надається інформація про матеріальне середовище, опосередковано він отримує інформацію про науково-технічний прогрес, нові досягнення та можливості людства, що покриває середовище виробництва знань, а також прямо чи опосередковано отримує інформацію про середовище свого проживання.

Соціальна технологія розуміється як більш раціональний спосіб соціальної дії з переводу соціальної системи із одного якісного стану в інший задля досягнення соціального результату. У той же час технологічна діяльність розу-

міється як спосіб оптимізації відносин між суб'єктом та об'єктом, тобто міра активності їх відносин (4, с. 85). Тобто стає зрозумілим той факт, що реклама як соціальна технологія має не односторонню направленість від суб'єкта до об'єкта, як це описують скептики реклами, говорячи про те, що реклама є виключно інструментом маніпулювання свідомістю та має тільки одну мету – продати товар. З цього приводу є знаменита фраза Р. Рубикам «У реклами є одна мета – продати товар, все інше від лукавого» (3).

Розглядаючи рекламу як соціальну технологію можна констатувати, що вона не може існувати з одностороннім вектором, а проявляється у взаємодії між об'єктом та суб'єктом. Зрозуміло, що існує різна ступінь впливу суб'єкта на об'єкт, але у будь-якому разі об'єкт отримує необхідні йому вигоди від такої взаємодії. Тобто проходить процес оптимізації життєдіяльності, навіть тоді, коли виробником та замовником реклами не було закладено у мету така взаємодія, вона все одно відбувається на рівні перегляду реклами споживачем та отримання від неї корисних для нього даних, що у подальшому позначиться на соціумі в цілому.

Використовуючи запропонований В. І. Подшивалкіною підхід визначення рівнів розуміння соціальної технології, ми визначили їх для професіоналів чи «свідомих» споживачів в розумінні реклами як соціальної технології. Перший рівень – вміння розрізнити зовнішні властивості та прояви технології, тобто це процес опредмечування діяльності. Другий рівень – усвідомлення внутрішнього устрою реклами, тобто вміння виявити внутрішні особливості втілення та розробки реклами, її концепцію, мету та смисл. Третій рівень – розуміння призначення (як свідомого так і несвідомого) реклами для соціального середовища. Четвертий рівень – розуміння, зв'язане з розумінням особистісних смислів, які утворюються у споживачів при перегляді реклами, тобто ризику, які несе реклама.

Крім визначення цих чотирьох рівнів розуміння реклами треба розуміти основні функції, якими вони обумовлені: силова (ефективність діяльності), комунікативна та пізнавальна [4, с. 302]. Таким чином, для більш повного розуміння конкретної реклами як соціальної технології треба розглянути рівні її розуміння через призму цих основних функцій (таблиця 2).

Успіх соціальної технології визначається не тільки її перевагами, а й рівнем готовності людей, які її втілюють; ступенем збігу цінностей виробників і замовників; цінностей, закладених у технології, та цінностей потенційних споживачів (4, с. 55). Тобто реклама чи рекламна кампанія успішна тоді, коли пройшов збіг цінностей у виробників, замовників та споживачів реклами.

Таблиця 2

Розуміння реклами як соціальної технології через призму функцій, якими вона обумовлена

	Силова функція	Комунікативна функція	Пізнавальна функція
Зовнішні властивості	Загальна естетична та художня привабливість	Засоби та способи транслявання реклами	Присутність нової та актуальної інформації
Внутрішні властивості	Ефективність та якість технік та методів, які використовуються у рекламі.	Техніки та методи безпосереднього донесення та подання інформації.	Інформація, яку бажає донести замовник
Призначення для соціуму	Користь для задоволення потреб соціуму	Як реклама позначається на взаємодії в соціумі	Які нові інформаційно-пізнавальні можливості несе в собі реклама
Особистісні смисли	Розуміння та прийняття змісту, закладеному виконавцем та замовником	Яким чином пройшло сприйняття реклами	Ризики для інформаційно-психологічної безпеки особистості

Це має велике значення, тому що більшість рекламних практиків ставлять за найголовнішу задачу реклами її запам'ятовуваність і забувають про інші необхідні сторони реклами. Так, наприклад, реклама морозива «Геркулес» у 2013 році в Україні запам'яталась майже всім, хто її побачив. На ній було зображено язик, який тримає людське око, яке дивляться у сторону морозива, із гаслом «Язичкам видніше». Але в даному випадку людські цінності та банальний глузд не мав ніякого збігу із рекламою, і тому ця реклама кампанія була провальною.

Щодо ризиків, які можуть нести в собі соціальні технології, то їх треба розділити виходячи з контекстів, які ми виділили. Тобто треба визначити, які ризики реклама може нести для замовника, виробника, споживача та соціуму.

За словами критиків соціотехнічного підходу, соціальні технології несуть в собі загрозу соціуму, яка зв'язана насамперед з формалізацією природного середовища існування людини та зростаючою загрозою маніпуляцією поведінки людини (4, 128). Також вони можуть призводити до напруженості в соціумі, міняти соціокультурні установи та цінності соціуму.

Для особистості, за словами скептиків, реклама несе ризик у втраті своєї індивідуальності та унікальності, тобто це може становити новий спосіб колективної ідентифікації, де особистість втрачає свої індивідуальні характеристики. Також реклама може нанести шкоду психофізичному здоров'ю, блокувати на неусвідомлюваному рівні волевиявлення людини, руйнувати моральні устрої та прищеплення синдрому залежності, знижує рівень правових заборон та появи негативних норм поведінки; знизити самооцінку; викликати неадекватні емоції та похитнути систему цінностей.

На нашу думку це є значним перебільшенням ризиків щодо впливу реклами на індивідуально-психологічну безпеку особистості, принаймні на регіональному рівні. Основним напрямом та основною метою регіональної реклами є інформування населення про товари чи послуги, а не спроба провести маніпулятивні технології, щоб через підсвідоме досягти своєї мети. Тому ми не бачимо та не можемо бачити, як регіональна реклама може заподіяти втрату особистістю своєї індивідуальності та унікальності, руйнувати моральні устрої, прищепити синдром залежності чи знизити самооцінку людини. Можна допустити, що має місце блокування волевиявлення людини, тобто тут мається на увазі обмеження свободи вибору, але це вже більше філософське тлумачення, ніж психологічне. В даному випадку говориться про те, що рекламуючи певні товари чи послуги, замовники тим самим надають вибір споживачу із двох, трьох чи більше товарів, тим самим в дійсності обмежуючи його вибір з великої кількості товарів даної сфери до цієї кількості.

В кожній сфері життєдіяльності людини існують погані елементи, які можуть нести ризики для особистості. Так, наприклад, існують вихователі дитячих садочків чи початкової школи, які мають значні психічні відхилення, що може призвести до значної психічної, психологічної чи фізичної загрози для дітей, але ніхто не каже, що виховання дітей – це погане явище, яке обов'язково призведе до небажаних наслідків.

Таким чином, реклама на регіональному рівні за своєю суттю є амбівалентним явищем, яке може приносити користь для всіх її учасників, а може і заподіяти певну шкоду інформаційно-психологічній безпеці особистості.

Тому ми вважаємо, що духовними ризиками для особистості можна назвати тільки викликання неадекватних емоцій та отримання шкідливої інформації. Крім цього можливі й матеріальні ризики у вигляді одноразової покупки неякісного товару.

Що стосується розуміння шкідливої інформації, то ми визначили її види наступним чином (таблиця 3).

Для виробника реклами ризик полягає у погіршенні своєї професійної репутації та іміджу, що можливо відтвориться у майбутньому в меншій кількості заказів та клієнтів чи зовсім знищить його бізнес.

Для замовника реклами ризики складають більш матеріальні, ніж духовні загрози. Виробник реклами при умові неякісної розробки та впровадження реклами, яка не змогла досягти поставленої мети та отримати необхідний резуль-

тат, буде нести фінансові втрати. Ці втрати включають в себе трату грошей на розробку і трансляцію реклами та всі супутні маркетингові затрати, а також і неотримання планованого прибутку. Крім того існує ризик втрати чи погіршення іміджу компанії та його репутації (таблиця 4).

Таблиця 3

Інформація, яка може заподіяти шкоду інформаційно-психологічній безпеці особистості

Шкідлива інформація, яка може заподіяти шкоду інформаційно-психологічній безпеці особистості:	
Викривлена	Об'єктивна інформація, яка була підкорегована під потреби об'єкта;
Дозована	Надання інформації послідовними частками для досягнення певної мети суб'єкта комунікації;
Недостовірна	Інформація, яка завідомо не співпадає з об'єктивною реальністю;
Упереджена	Інформація, яка подається від суб'єкта як особистісний погляд, але по суті намагається претендувати на об'єктивність;
Суперечлива	Інформація, яка не має єдино правильної відповіді, а подається з одним вірним рішенням.
Ангажована	Інформація, яка переслідує мету скритого рекламування;
Мнима істина	Істина, яка для суб'єкта виступає об'єктивною істиною, але насправді такою не являє;
Оманлива інформація	Інформація, яка вводить об'єкт в оману;
Двозначна інформація:	Інформація, яка може розумітись у декількох тлумаченнях.

Виходячи з вищезгаданого можна зробити висновки, що реклама як соціальна технологія займає важливе місце у життєдіяльності людини та має певний вплив на інформаційно-психологічну безпеку особистості. Реклама входить у повсякденне життя людини та має значний вплив на всі три основні компоненти функціонально-динамічної структури технології життєдіяльності, а саме включеність в соціальне середовище, спрямованість особистості та життєвий контроль. Крім цього реклама надає індивіду інформацію про всі три середовища, в які він включений: виробництво знань, матеріальне виробництво та середовище проживання. Реклама як соціальна технологія проявляється у взаємодії чотирьох її контекстів: значення «замовника», професійне значення, соціальне значення та особистісне; і не може розглядатись як односторонній вплив об'єкта на суб'єкт.

Ми класифікували ризики за двома вимірами: матеріальні та духовні, і визначили їх для кожного з контекстів реклами. Виходячи з розуміння реклами як соціальної технології та визначених ризиків ми прийшли до висновків, що реклама не несе в собі значних ризиків для інформаційно-психологічної безпеки особистості, а виступає як амбівалентне явище, яке може як приносити користь, так і порушувати інформаційно-психологічну безпеку особистості.

Таблиця 4

**Ризики від порушення інформаційно-психологічної безпеки
для чотирьох контекстів реклами**

	Матеріальні ризики	Духовні ризики
Значення замовника	<ul style="list-style-type: none"> • витрати на розробку та трансляцію • супутні маркетингові затрати • неотримання прибутку • втрата часу 	<ul style="list-style-type: none"> • втрата чи погіршення іміджу та репутації
Значення виробника	<ul style="list-style-type: none"> • Втрата клієнта 	<ul style="list-style-type: none"> • втрата чи погіршення іміджу та репутації
Особистісне значення	<ul style="list-style-type: none"> • Одноразова покупка неякісного товару 	<ul style="list-style-type: none"> • Викликання неадекватних емоцій • Отримання шкідливої інформації
Соціальне значення	-	<ul style="list-style-type: none"> • маніпуляція суспільною свідомістю • формалізація природного середовища

Список використаних джерел

1. *Грачев Г. В* Информационно-психологическая безопасность личности: теория и технология психологической защиты [Электронный ресурс]: Дис. ... док. психол. наук: 19.00.12 .-М., 2000
2. *Крысько В. Г.* Секреты психологической войны (цели, задачи, методы, формы, опыт) / В. Г. Крысько / Минск : Издательство «Харвест». – 1999.- 450 с.
3. *Огилви Д.* Огилви о рекламе. / Д. Огилви. - М. : Изд-во Эксмо, 2006. — 232 с.
4. *Подшивалкина В. И.* Социальные технологии: проблемы методологии и практики. – Кишинёв: Центральная типография, 1997. – 352 с.

Пудич С. А.

аспірант кафедри
соціальної і прикладної психології
ОНУ ім. І. І. Мечникова

ИНФОРМАЦИОННО-ПСИХОЛОГИЧЕСКАЯ БЕЗОПАСНОСТЬ ЛИЧНОСТИ В КОНТЕКСТЕ РЕКЛАМЫ КАК СОЦИАЛЬНОЙ ТЕХНОЛОГИИ ОБЕСПЕЧЕНИЯ ЖИЗНЕДЕЯТЕЛЬНОСТИ ЧЕЛОВЕКА

Резюме

В данной статье рассматривается место рекламы в жизнедеятельности человека с точки зрения социотехнического подхода и ее влияние на информационно-психологическую безопасность личности. Реклама представляется как социальная технология, которая имеет позитивное влияние на повседневную жизнь человека. Кроме этого, реклама рассматривается через призму четырех контекстов и трёх функционально-действенных измерений, а также анализируются четыре уровня понимания рекламы и три их функциональных измерения.

Ключевые слова: информационно-психологическая безопасность, жизнедеятельность, реклама, социальная технология

S. Pudich

Graduate student,
Department of Social and Applied Psychology,
Odessa I.I. Mechnikov National University

IFORMATION-PSYCHOLOGICAL SECURITY OF PERSONALITY IN THE CONTEXT OF ADVERTISING AS A SOCIAL TECHNOLOGY OF ENSURE HUMAN VIABILITY

Summary

This article examines the place that advertising takes in human activities in terms of socio-technical approach and effect of ad on the information- psychological safety of personality. Advertising is shown as a social technology that has a positive impact on the daily life of a person. In addition, advertising is viewed through the prism of the four contexts and three functionally-effective measurements and analysis of four levels of understanding of advertising and their three functional measurements.

Key words: safety, life activity, advertising, social technology.

Стаття надійшла до редакції 31.08.2013 р.

УДК 316.4.06: 159.922.2

Родіна Наталія Володимирівна

доктор психологічних наук, доцент кафедри соціальної і прикладної психології
Одеського національного університету імені І. І. Мечникова.

**СОЦІАЛЬНО-ЕКОНОМІЧНИЙ СТАТУС І КОПІНГ
У КОНТЕКСТІ БЕЗПЕКИ ОСОБИСТОСТІ**

Взаємозв'язок між соціально-економічним статусом и здоров'ям доведено у багатьох дослідженнях. Деякі автори описують роль копінга і копінг-ресурсів у якості медіаторів у цьому взаємозв'язку. В статті представлено системну модель впливу соціально-економічного статусу на безпеку особистості за посередництвом копіngu. На основі цієї моделі пропонується майбутнє дослідження безпеки особистості в перехідному суспільстві в Україні.

Ключові слова: перехідне суспільство в Україні, соціально-економічний статус, стрес, копінг, безпека особистості, соціальні та особистісні ресурси подолання

Постановка проблеми. Ця публікація продовжує низку статей, присвячених аналізу проблем, пов'язаних з впливом стану суспільства на індивідуальний копінг. Метою першої роботи був теоретичний аналіз проблеми впливу аномічної деморалізованості на особливості копінг-поведінки особистості в стресових ситуаціях та побудова на підставі системного аналізу концептуальної моделі для дослідження цієї проблеми [8]. У фокусі цієї статті – теоретичні передумови вивчення взаємовідношень між соціально-економічним статусом, копінгом та безпекою особистості.

Актуальність даної статті зумовлена тим, що в стислі історичні строки в Україні відбувається радикальна реорганізація соціальної структури суспільства. Незавершеність і перехідність цього процесу супроводжується кризою традиційних норм, зразків поведінки, ролей, статусів, системи соціального контролю в цілому.

Соціальну трансформацію в державі характеризує не тільки поява раніше неможливих позицій у системі стратифікації – насамперед класу власників і полярних їм прошарків «нових бідних» та маргіналів – але й відповідний стиль адаптації до виникаючих статусно-ролевих позицій, який припускає переоцінку і перегрупування підстав як соціальної, так і особистісної ідентичності. Ре-

структуризація суспільної власності спричинила появу нових соціальних груп – власників і найманих працівників, сформувала їхні взаємозв'язки (панування й підпорядкування, конфліктність, співробітництво); зумовила основні критерії соціально-класового, групового членування суспільства; укорінила соціальну нерівність. Питання соціально-економічної нерівності набуло особливої гостроти в умовах негативного впливу світової фінансової кризи [2].

Наприкінці 2009 р. кожна друга українська сім'я, де є працюючі особи, віднесла себе до низькодохідних прошарків населення. Таким чином, результати проведених досліджень свідчать, що половина населення України, що має роботу, характеризується низьким рівнем поточного споживання, мінімальним майновим накопиченням, нестачею фінансових ресурсів. Споживчі стандарти зазначених сімей стають менш різнобічними, а потреби обмежені нагальними витратами, що необхідні для виживання. Найбільше потерпають від проблем, що пов'язані з кризовим станом економіки, низькодохідні групи працюючого населення. Суттєва нерівність за доходами, несправедлива поляризація працюючого населення за отриманими прибутками та матеріальним становищем підсилює низхідну соціальну мобільність саме бідних верств населення [2]. Отже, більшість українського населення характеризується низьким соціально-економічним статусом. Повстає питання, як цей статус і які його особливості впливають на безпеку особистості і як це пов'язано із засвоєнням ефективних чи неефективних копінг-стратегій.

Аналіз останніх досліджень та публікацій. В історії психології особистості достатньо прикладів цільового вивчення проблеми потреби у безпеці і потреби в самозбереженні як базових потягів людини (З. Фрейд, К. Горні, Е. Еріксон, А. Маслоу та ін.). До речі, А. Маслоу, визначаючи потребу в безпеці в якості однієї з життєво важливих потреб людини, включає сюди прагнення людини почувати себе захищеним, бажання позбутися від страху і життєвих невдач [6]. Виділяються різні категорії безпеки особистості: психологічна безпека особистості [1], економічна безпека особистості [12], інформаційна безпека особистості [10] тощо.

У системному аспекті безпека особистості може розглядатися з погляду на соціально-економічний статус суб'єктів соціальної системи. Характерне для перехідних станів соціуму явище втрати або порушення соціально-економічного статусу в загальному випадку супроводжується різким падінням рівня особистої економічної безпеки [12]. Соціально-економічний статус є одним з важливих показників, який характеризує взаємодію індивідуально-особистісного і макросоціального рівнів організації поведінки. Соціально-економічний статус розглядається як комплексний критерій, що, як правило, містить у собі три ключових параметри [16]:

1. економічний статус, який оцінюється за рівнем доходу,
2. соціальний статус, який оцінюється за рівнем освіти,
3. трудовий статус, який оцінюється за типом професії і рівнем зайнятості.

Хоча ці три індикатори є взаємно пов'язаними змінними, вони повністю не дублюють одне одного. В літературі запропоновано й інші моделі соціально-економічного статусу, що включають також інші компоненти: соціально-політичні, соціально-трудова, територіальні, етнокультурні тощо, проте вищенаведена модель є найбільш загальною.

Соціально-економічний статус є результатом взаємодії виробничо-економічної і соціальної системи суспільства. У процесі виробничої діяльності люди займають певний соціально-економічний статус, який визначається певними показниками: рівнем доходів, житловими умовами, майновою забезпеченістю, ступенем задоволення потреб у різноманітних послугах – побутових, медичних, транспортних тощо [4].

Вплив приналежності до певного соціального класу на здоров'я особистості виступає однією з фундаментальних закономірностей соціальної психології. Ця закономірність, що отримала у вітчизняній науці назву класового градієнта [5], полягає в тому, що чим вище соціальний клас, тим краще здоров'я його представників. Класовий градієнт встановлюється за більшістю нервово-психічних і соматичних розладів і, очевидно, властивий всім суспільствам.

Поняття градієнту широко зустрічається в дослідженнях закордонних вчених. Так, в оглядовій праці «Socioeconomic Status and Health. The Challenge of the Gradient» (Соціально-економічний статус і здоров'я. Проблема градієнту) [17], одним з авторів якої є провідний фахівець з копінгу С. Фолкман, копінг і копінг-ресурси розглядаються як фактори, що опосередковують вплив низького соціально-економічного статусу на здоров'я.

Ми вважаємо, що концепцію градієнта можна поширити й на проблему впливу соціально-економічного статусу на безпеку особистості. Отже, **метою цієї статті** є теоретичне обґрунтування ролі копінгу у взаємовідносинах між соціально-економічним статусом особистості і її безпекою.

Висока позиція в соціально-економічній ієрархії може знизити стрес і його соматичні наслідки. По-перше, соціально-економічний статус зменшує вірогідність того, що індивіди зіткнуться з негативними подіями. В опитуванні, яке провели Б. С. Доренвенд та Б. П. Доренвенд [14], показано, що у осіб з низьким рівнем доходу частіше відбуваються стресові життєві події, які вони не здатні контролювати, ніж у респондентів з високим рівнем доходу. В іншому дослідженні засвідчено, що якщо голова сім'ї не має повної середньої освіти, то члени його родини свідчать про більшу кількість стресових подій у своєму житті, ніж ті особи, які належать до родин, де голова сім'ї має повну середню або вищу освіту [15]. Зокрема це стосувалось як подій, що піддаються суб'єктивному контролю, так і тих, що вважались неконтрольованими. По-друге, індивіди, які займають нижчі щаблі у соціально-економічній ієрархії, мають менше соціальних та психологічних ресурсів для подолання стресових подій і таким чином будуть активніше сприймати власний негативний досвід [17] (1994).

Доки ще остаточно не відомо, з яких причин індивіди з низьким соціально-економічним статусом мають певний дефіцит копінг-ресурсів. Одну зі спроб теоретичного осмислення цього феномена являє собою концепція А. Антоновського [13]. Вчений зробив всеосяжний аналіз статистичних даних про рівень смертності й захворюваності у представників різних соціальних класів, починаючи з XII сторіччя. Провідна його ідея полягає у тому, що фізичне і психологічне здоров'я низькостатусних індивідів страждає не тільки у зв'язку з тим, що ці люди в дійсності виявляються менш здатними контролювати своє життя, але навіть у більшій мірі у зв'язку з відсутністю в них так званого «відчуття когеренції» (англ. *sense of coherence*).

Відчуття когеренції є стрижневим поняттям салютогенетичної концепції А. Антоновського. Формальна дефініція відчуття когеренції визначає це поняття як глобальну орієнтацію людини, яка виражає ступінь тривалих, хоча й динамічних переконань, що (1) вплив зовнішнього та внутрішнього середовища має структурований, передбачуваний та пояснюваний характер, (2) існують засоби, які забезпечують можливість відповідати вимогам цього впливу, і ці засоби є доступними та (3) цей вплив є викликом, вартим уваги [3]. Відчуття когеренції виступає у якості одного з особистісних копінг-ресурсів. Отже, А. Антоновський співвідносить низький соціально-економічний статус із нерозвиненістю відчуття когеренції.

У концепції Д. де Ріддер провідне місце також приділяється особистісним переконанням. Вчена розглядає їх у якості психологічних конструктів, що опосередковують взаємодію між соціально-економічним статусом і психологічного благополуччя. На думку дослідниці [18] низька самоповага і низький особистісний контроль набуваються в процесі повторного негативного досвіду, що акумулюється, викликаючи своєрідну «негативну спіраль» (р. 532), завдяки якій вони навчаються бути безпорадними та такими, що втратили надію.

Певні ресурси і копінг-стратегії можуть бути по-різному розподілені серед соціальних класів. До того ж на деякі переконання щодо стресу і здоров'я можна впливати та транслювати їх іншим індивідам та соціальним групам. Використання неефективних копінг-стратегій індивідом певною мірою залежить від його переконань щодо того, що уявляє собою стрес і що може бути зроблено стосовно нього. Індивідуальні переконання відображають в тому числі припущення, що соціально поділяються багатьма людьми в соціумі, про стрес, його подолання та здоров'я. Вони можуть вважатися культурними моделями індивіда або його соціальної групи. Звісно, і на це вказує де Ріддер [17], подальші дослідження специфіки ресурсного потенціалу подолання стресових ситуацій у представників різних соціальних страт населення є вкрай необхідними.

Таким чином, існують переконливі дані про вплив соціально-економічного статусу на копінг і копінг-ресурси, а також певні теоретичні концептуалізації. Роль ефективного копіngu у формуванні безпеки особистості також не викликає сумнівів. Аналізуючи сучасні роботи із проблеми безпеки особистості, Н. Є. Харламенкова [11] стверджує, що відчуття особистої безпеки залежить

від наслідків подолання проблемної ситуації, а також від внутрішніх умов, що опосередковують ставлення особистості до важкої ситуації.

Але як може виглядати взаємодія між соціально-економічним статусом, копінгом та безпекою особистості не як окремих ланок, а у якості системи? В. Г. Яремченко [12] запропонував «реактивну» і «превентивну» моделі економічної безпеки особистості. Автор відзначає, що обидві моделі характеризуються наявністю ефективних прямих і зворотних зв'язків із середовищем. Перша модель відображає поточні критерії організації господарчої діяльності суб'єкта, друга – перспективні критерії.

Реактивна модель економічної безпеки суб'єкта будується як система більш-менш однозначних реакцій на деструктивні впливи і зміни зовнішнього середовища. Деструктивним вважається вплив, що призводить до серйозного погіршення рівня адекватності середовища і суб'єкта. Такі впливи можуть бути пов'язані або з поточними флуктуаціями істотних факторів середовища, або з їх довгостроковими тенденціями. У системі поточних критеріїв саме реактивна модель щонайкраще забезпечує безпеку суб'єкта, оскільки дозволяє скоротити до мінімуму лаг оцінки, лаг ухвалення рішення і лаг змістовної реакції на загрозу. Згідно автору, у певних умовах ця модель може розглядатися як діюча автоматично, тобто з максимальним скороченням рефлексивних процедур. Центр ваги перебуває ближче до атрибутів цілепокладання і раціональної поведінки. Головним результатом функціонування цієї моделі є поточна стабільність суб'єкта.

Превентивна модель більш складна в силу наявності додаткового каналу зв'язку. Тут виникає феномен неоднозначності оцінки й реагування, тому всі лаги більш значні за протяжністю. Безпосереднім предметом превентивної діяльності є власна «технологія обміну із середовищем», а також т. зв. «рефлексивність»: виокремлення самого себе в середовищі, самоідентифікація через відрізнення від інших. Превентивна модель забезпечує довгострокову стабільність суб'єкта через оптимальний (збалансований) розвиток його технології обміну із середовищем і рефлексивності, тобто через розвиток його ресурсів.

Ми вважаємо, що зазначені моделі економічної безпеки можна інтерпретувати як способи подолання актуальних чи ймовірних загроз, викликаних зниженням соціально-економічного статусу. Виокремлення реактивного та превентивного способу збігається з класифікацією Р. Шварцера [19], яка базується на ідеї, що подолання є конструктом, зв'язаним не тільки з часом події, але й з відчуттям визначеності. Окрім реактивного та превентивного копіngu, вчений описує ще антиципаторний копінг та проактивний копінг. Отже, можна припустити існування антиципаторної та проактивної моделей економічної безпеки. Перша відбувається як процес постійного відстеження середовища на предмет наявності у найближчому майбутньому певних деструктивних впливів і відповідно підготовка до них. Проактивна модель економічної безпеки реалізується як цілеспрямований вплив на середовище задля усунення можливих загроз у майбутньому і перетворення цих загроз на фактори позитивних змін.



Рис. 1. Системна модель впливу соціально-економічного статусу на безпеку особистості за посередництвом копіngu

Залишається відкритим питання про те, якою є специфіка досліджуваної проблеми в українських умовах. Важливим є періодичний моніторинг показників соціально-економічного статусу українського населення у зв'язку з їхніми копіng-стратегіями, копіng-ресурсами та відчуттям безпеки. Адже В. І. Подшивалкіна [7] відзначає, що для періоду перетворень властива поява нових соціальних феноменів, життєвий цикл яких може бути в історичному плані короткий, у той час як їхній вплив на наступні події великий. Пошук та використання нових тимчасових засобів переживання значних потрясінь: утрати або зайняття соціального (у тому числі більш високого) статусу, міста роботи, руйнування ідеалів у період соціальних трансформацій не можуть не впливати на переоцінку своїх можливостей та перегляд засобів їхнього використання. Звідси непередбачуваність траєкторій соціалізаційного процесу і зростання ризиків процесу соціалізації.

Ми вважаємо, що майбутні дослідження варто реалізовувати за допомогою системної моделі формування поведінки подолання, збудованій в рамках психодинамічної парадигми [9]. Згідно основної мети статті ми модифікували цю модель, зобразивши у вигляді схеми залежність відчуття безпеки від соціально-економічного статусу, що опосередковується копінгом (рис 1).

Як видно з рисунку 1, зміни у соціально-економічному статусі насамперед торкаються неусвідомлюваного рівня особистості. Особистість в онтогенезі формується в умовах соціально-економічного статусу родини (1), також низький рівень доходів чи освіти, проблеми із зайнятістю можуть викликати актуальний стрес у особистості (2). Соціально-економічний статус здатний впливати і на взаємовідношення між свідомим та несвідомим рівнями особистості (3). Копінг-ресурси є елементами свідомого та несвідомого особистості.

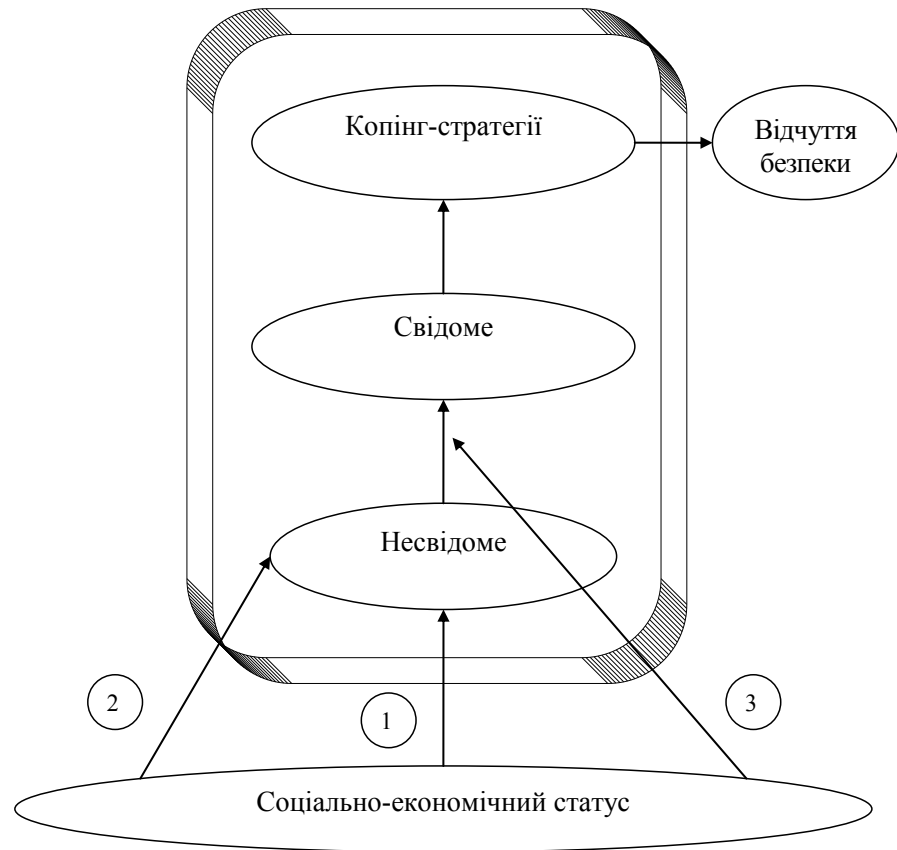
Завершуючи теоретичний огляд, слід зазначити, що в літературі є достатньо даних про роль високого соціально-економічного статусу і ефективного копінгу в забезпеченні безпеки особистості. Більш того, є підстави розглядати копінг-стратегії і копінг-ресурси як фактори, що опосередковують вплив соціально-економічного статусу на безпеку особистості. Є негайна необхідність дослідити цю проблему в умовах трансформацій, що відбуваються в українському суспільстві.

Список використаних джерел

1. *Баева И. А.* Психологическая безопасность в образовании / И. А. Баева, - СПб.: Изд-во «Союз», 2002. - 271 с.
2. Вплив соціально-трудоного статусу та нерівності за доходами на економічну поведінку та сприйняття майнового розшарування в українському суспільстві / Державна установа « Інститут економіки та прогнозування НАН Укрвіни // Режим доступу: <http://www.ntser.gov.ua/ua/presscentre/news/376.html>
3. *Галецька І. І.* Психологічні властивості компонентів відчуття когеренції / І. І. Галецька // Вісн. Львів. унів-ту. Сер. філос. науки. – 2005. – Вип. 8. – С. 282-292.
4. *Гордієнко М.* Соціальнополітичний статус особистості в умовах емансипованого суспільства / М. Гордієнко // Вісник Львівського університету. Сер. пед. науки. - 2009.- Вип. 25., Ч. 1. - С. 148–159.
5. *Максимова Т. М.* Особенности заболеваемости в различных группах населения / Т.М. Максимова // Советское здравоохранение. – 1991. – № 4. – С. 47 – 56.
6. *Маслоу А.* Мотивация и личность / А. Маслоу – СПб.: Питер, 2011. – 352 с.
7. *Подшивалкіна В. І.* Соціальні умови та тенденції використання потенціалу особистості // Потенціал особистості та тенденції його реалізації в умовах трансформаційних змін у суспільстві: колективна монографія / [В. І. Подшивалкіна, А. А. Бефані, О. В. Яремчук та ін.], за наук. ред. В. І. Подшивалкіної. – Харків: Бурун і К, 2012. – С. 40-70.

8. *Родіна Н. В.* Копінг-поведінка аномічної особистості / Н. В. Родіна, Б. В. Бірон // Збірник наукових праць Інституту психології ім. Г.С. Костюка НАПН України. – 2012. - Т.14 (1). - С.298-305.
9. *Родіна Н. В.* Системне моделювання копінг-поведінки, що реалізується в парадигмі психодинамічного підходу. Концепція дослідження. / Н.В. Родіна // Актуальні проблеми психології. – 2010. - Т.11, В.3. – С. 372-379.
10. *Роин Олег Александрович.* Информационная безопасность как форма социального взаимодействия / О.А. Роин // Автореф. дис. на соиск. уч. степ. канд. социол. наук по спец. 22.00.08 - социология управления, Сочи. – 2011. – 24с.
11. *Харламенкова Н. Е.* Личная безопасность и ее психологические признаки / Н. Е. Харламенкова // Психология совладающего поведения: материалы II Междунар. науч.-практ. конф.– Кострома: КГУ им. Н. А. Некрасова, 2010. – 286-288 с.
12. *Яременко В. Г.* Экономическая безопасность личности в контексте эволюции хозяйственных систем / В.Г. Яременко // Економічна теорія. – 2006. - №3. - С. 20-31.
13. *Antonovsky A.* Social class, life expectancy, and overall mortality / A. Antonovsky // *Milbank Memorial Fund Quarterly.* – 1967. - V. 45(2). – P. 31–73.
14. *Dohrenwend B. S.* Class and race as status-related sources of stress / B.S. Dohrenwend, B.P. Dohrenwend // Chicago: Aldine. – 1970. – P. 111-140.
15. *Dohrenwend B. P.* Social status and stressful life events / B.P. Dohrenwend // *Journal of Personality and Social Psychology.* – 1973. – V. 28. – P. 225-235.
16. *Dutton D. B.* Overview, methodological critique, and reformulation / D. B. Dutton, S. Levine // Menlo Park, CA: The Henry J. Kaiser Family Foundation. – 1989. – P. 29-69.
17. *Nancy E. A.* The Challenge of the Gradient / Nancy E. A., T. Boyce, M. A. Chesney, S. Cohen, S. Folkman, R. L. Kahn, S. L. Syme // *American Psychologist.* – 1994. - V.49, N. 1. - P. 15-24.
18. *Ridder de D.* Social Status and Stress / D. Ridder // *Encyclopedia of Stress, Second Edition* / G. Fink. - Oxford: Academic Press. – 2007. – V. 3.- P.528-532.
19. *Schwarzer R.* The Proactive Coping Model / R. Schwarzer // *The Handbook of Principles of Organizational Behavior* / R. Schwarzer . - USA: Blackwell, 2000. - Part 7. - P. 342-355.

Родина Наталія Владимировна

докт. психол. наук, доцент кафедри соціальної
і прикладної психології

Одеський національний університет імені І. І. Мечникова

**СОЦИАЛЬНО-ЭКОНОМИЧЕСКИЙ СТАТУС И КОПИНГ В
КОНТЕКСТЕ БЕЗОПАСНОСТИ ЛИЧНОСТИ**

Резюме

Взаимосвязь между социально-экономическим статусом и здоровьем доказывается во многих исследованиях. Некоторые авторы описывают роль копинга и копинг-ресурсов в качестве медиаторов в этой взаимосвязи. В статье представлена системную модель влияния социально-экономического статуса на безопасность личности при посредничестве копинга. На основе этой модели предлагается будущее исследование безопасности личности в переходном обществе в Украине.

Ключевые слова: переходное общество в Украине, социально-экономический статус, стресс, копинг, социальные и личностные ресурсы совладания.

N. V. Rodina,

Dr. of psychology, Docent,

Department of Social and Applied Psychology,

Odessa I. I. Mechnikov National University

**SOCIO-ECONOMIC STATUS AND COPING IN THE CONTEXT OF
SECURITY OF PERSONALITY**

Summary

The relationship between socioeconomic status and health are proved in many researches. Some authors describe the mediating role of coping and coping resources in this relationship. In the article the system model of influence of socioeconomic status on security of personality through the mediation of coping is presented. The future research of security of personality in transitional society in Ukraine based on this model is suggested.

Key words: transitional society in Ukraine, socio-economic status, stress, coping, security of personality, social and personal coping resources.

Стаття надійшла до редакції 28.08.2013 р

УДК: 159.923.2

Сагайдак А. Н.

кандидат психологических наук,
руководитель Ассоциации глубинной психологии «Теурунг»

Надточий К. А.

практикующий психолог,
секретарь Ассоциации глубинной психологии «Теурунг»

ГОЛОГРАФИЧЕСКИЙ ЭФФЕКТ КАК ГРУППОВОЕ ЭГО-СОСТОЯНИЕ ПРИ ПРОВЕДЕНИИ ГЛУБИННОЙ ГРУППОВОЙ ПСИХОТЕРАПИИ

В данной статье рассмотрены прикладные возможности глубинной психологии для воздействия на процессы групповой динамики, связанные с властью и иерархическими отношениями.

Ключевые слова: эго-состояние, архетип, влечение к власти (potestas), трансцендентная функция, активное воображение, голографический эффект.

В настоящее время глубинная психология демонстрирует пример интенсивно развивающейся сферы научного знания, масштабно осуществляющего конвергенцию с другими науками, в том числе и социального характера. Изыскания на стыке глубинной психологии с одной стороны, и социологии и политологии с другой, проводились еще З.Фрейдом [1] и К. Г. Юнгом [7] в 20-30-х годах XX века. Дальнейшие исследования в этой области породили множество интересных идей, позволяющих по-новому взглянуть на закономерности массового поведения с учетом возможностей, предоставляемых глубинной психологией. Так, например, исследования В. В. Одайника в сфере политической психологии обнаруживают глубинно-психологические связи между индивидуальностью и типом государственного устройства, динамикой коллективного бессознательного и массовыми политическими движениями [4].

Особенно богатый материал для исследований подобного рода дает групповая глубинная психотерапия. Терапевтическая группа (либо группа развития – в зависимости от запроса участников), будучи наделена всеми свойствами малой социальной группы, позволяет моделировать процессы групповой динамики с одновременным подключением ресурсов коллективного бессознательного [5]. Например, если речь идет о динамике иерархических процессов в группе, у нас есть возможность активизировать бессознательное влечение

к власти (*potestas*) на уровне таких архетипических фигур, как Великий Отец [12] и Великая Мать [3] – если мы базируемся на аналитической психологии К. Г. Юнга, либо с использованием архетипической диады Каин-Авель, если мы базируемся на судьбоанализе Л. Сонди [2].

Несомненно, что поддержание одновременно и эго-контроля, и процесса констелляции коллективных бессознательных структур представляют собой довольно трудную задачу. И индивидуальное, и групповое сознание контактирует с бессознательным в виде эго-состояний. Термин «эго-состояние» впервые был предложен Паулем Федерном, коллегой З. Фрейда. Современная психотерапия эго-состояний ведет свое происхождение от теории личности Джона и Элен Уткинс [9]. В рамках этой теории установлено, что человеческая личность разделена на организованные системы поведения и опыта, которые частично отделены одна от другой в целях адаптации и защиты. Эти подсистемы и называются «эго-состояниями» и, как мы видим, это вполне соотносится с идеей К. Г. Юнга о комплексе как альтернативном центре организации и идентичности [6].

К. Г. Юнг описал подобные эго-состояния в понятиях трансцендентной функции и активного воображения [11]. Групповая форма подобных эго-состояний в рамках наших исследований получила название «голографический эффект группы».

В целом групповая терапия методами глубинной психологии имеет ряд несомненных преимуществ. Во-первых, когда человек познает бессознательные элементы происходит расширение личности, это трудный путь, и поддержку группы в этом пути трудно переоценить. Во-вторых, именно групповая терапия создает голографический эффект. Голография (*ὅλος* — полный + *γραφή* — запись, изображение). Клиент может совместить воедино чувства и события, найти в своей памяти недостающие элементы, увидеть полную картину происходящего, рассмотреть свою проблему со всех сторон, проследить причинно-следственные связи, закономерности. Наше сравнение групповой глубинной психотерапии с голограммой не случайно. Голограмма - это очень адекватная метафора для эффектов групповой глубинной психотерапии. Как известно, голограмма – это объемная фотография [8], глядя на которую можно отметить следующие особенности:

- Изображение на голограмме видится на том же месте, где был сам предмет во время съемки. Так же и в глубинной психологии, психотравма, которая привела к блокировке чувств или к изменению стратегий поведения, которые теперь делают невозможным удовлетворение потребности, как бы «удерживает» клиента в той точке жизни, где он получил травму, препятствует его взрослению и развитию.
- Предмет на изображении не плоскостной, как на фотографии, а объемный и из разных точек голограммы при ее повороте виден под разным углом. Так же и в терапии, психотравма рассматривается объ-

емно, и само событие, и чувства с ней связанные и причины, приведшие к такой ситуации и последствия.

- Если голограмму разбить на части (расколоть), то в каждой из частей будет видно все изображение целиком. Этот эффект прослеживается и в психологическом портрете человека. Пережитая психотравма откладывает отпечаток на поведение человека в любой ситуации. Как правило, можно проследить определенный алгоритм избегания или срабатывания защит психики.

Проходя групповую терапию, клиент сталкивается с пониманием того, что в одни и те же слова, в одни и те же понятия люди вкладывают разный смысл, это позволяет ему расширить свое сознание, увидеть, так сказать «объемную картину мира». Получая от участников группы обратную связь, у клиента появляется возможность посмотреть на себя и на свою жизнь со стороны. Особенно сильным и действительно объемным голографический эффект группы становится при использовании такого метода психотерапии, как психодрама [10]. Основоположником в использовании драматургических элементов в терапии был Дж. Л. Морено (1889–1974). Психодрама – это лечебный метод, использующий техники действия. Он может быть использован не только для устранения симптомов и «поврежденных» моделей поведения, но и для ускорения личностного роста и развития; эффекты психодрамы простираются от помощи в управлении симптомом до высвобождения богатых потенциалов внутреннего роста и творчества. Она открывает новое или, по крайней мере, более широкое измерение пространства психотерапии, которое с одной стороны, работает с проблемами ограниченного поведения так называемых «нормальных» людей, а с другой стороны, – с незрелостью, связанной с задержкой развития. В последнем случае психодрама имеет целью проработку «блокировок» в психосоциальном развитии, чтобы человек мог достичь более полного и спонтанного самовыражения, более высоких жизненных успехов и более гармоничных взаимоотношений с другими. Термин «психодрама» сложен и многогранен, и в литературе не существует единого мнения по поводу определения психодрамы. Термин свободно используется для обозначения, кроме всего прочего, клинических ролевых игр, моделирования поведения путем репетиций, анализа действия, креативной драматики, драматерапии, театра импровизаций и даже спонтанного хэппенинга.

Использование психодрамы в групповой глубинной психотерапии дает возможность использовать сразу две ее составляющие: клиническую (как лечение) и неклиническую (как самопознание и личностный рост). Этот метод ориентирован не на симптомы, а на личность, и способствует глубокому проникновению в бессознательную ее часть. Психодрама дает возможность формировать новые отношения и модели поведения, обогатиться личности человека, увидеть ситуацию со всех сторон, стать на место оппонента, что, в свою очередь, позволяет стать более гибким в отношениях с другими людьми.

Использование же психодрамы на методологической основе аналитической психологии производит еще более сильный эффект. Психодрама, основанная на архетипическом сюжете (мифодрама) может стать для человека поворотной точкой в его жизни, во взаимоотношениях с окружающими, в конфликтной ситуации. Сильное переживание имеет большие последствия, проникая все уровни психики от сознательного до архетипического, инициируя системные трансформации. Такое переживание продолжает оказывать воздействие в реальной повседневной жизни. Оно доходит до глубины души, затрагивает содержание психики и приводит его в движение. Неосознанное, подавленное, давно отодвинутое в сторону содержание теперь требует работы над собой, осмысления и тогда, наконец, в сознании происходят существенные изменения.

Предпосылкой этого процесса является внутренняя готовность к психодраматической работе. Для психодраматического метода требуется надежный фундамент, который, образно говоря, мог бы обеспечить безопасное пространство драматического психического процесса. И, наконец, нужен режиссер-ведущий, который полностью осознает свою ответственность, соединяя в себе основательную теоретическую (психологическую) концепцию с собственным опытом, обладающий интуицией, способный добросовестно вести психодраматический процесс к успешному завершению. При этом голографический эффект психодрамы наиболее концентрировано выражается с таким понятием, как ключевая сцена. В классической психодраме Морено ключевая сцена может возникнуть сама собой в процессе погружения в проблему, которая может содержаться в каком-то эпизоде воспоминаний. В мифодраме обычно ее предлагает режиссер, который в ходе предварительной диагностики протагониста амплифицирует архетипический сюжет, стремящийся к манифестации. Ключевая сцена основывается и на реальных событиях, и на мифологической канве, но последней обычно отдается предпочтение. Так или иначе, при выборе ключевой сцены следует стремиться не только подойти к первопричине проблемы, но по возможности выбрать наиболее «типичную» сцену, которая могла бы оказаться подходящей для воплощения многих других переживаний, - то есть именно архетипическую сцену, создающую возможности для получения максимально полного переживания. Несмотря на присутствие личных моментов, ключевая сцена позволяет глубже проникнуть в свою проблему не только протагонисту; каждый участник группы может найти в ней «свое в одном из коллективных синдромов» (Морено).

Так как в психодраме возникают архетипические ситуации и архетипические паттерны человеческого поведения и опыта, каждый участник может найти в ней свой аспект и почувствовать сопричастность. Участие других членов группы дает ему возможность соотнести свой опыт с другими и, обогатив его, сделать более многогранным. Именно это и дает голографическую объемность. При этом не существует никакой опасности внушения или назидания, так как протагонист может проявлять свою реакцию на слова других актеров и при необходимости ему отвечать. В психодраме, которая, на первый взгляд, яв-

ляется индивидуальной, часто возникают моменты, которые могут иметь отношение к любому из ее участников. Именно такая «всеобщность», а не личная заинтересованность каждого члена группы делают любую психодраму такой захватывающей. Это и создает голографическую эквипотенциальность, когда каждый участник психодраматического действия синхронистично отражает всю его глубину и объемность. Находясь в позиции «зеркала», протагонист, как в зеркале, видит свою привлекательность, свои достоинства и свои пороки, но вместе с тем свою беспомощность и неловкость. Он имеет возможность посмотреть на себя глазами других, что, вероятно, поможет ему преодолеть пропасть между собой «внешним» и собой «внутренним». Он обнаруживает в себе новые черты, о которых до сих пор не имел ни малейшего представления.

Обязательным и, в каком-то смысле, резюмирующим результатом мифодрамы является появление символа. Цель любой психодраматической игры - перейти от конкретных впечатлений, связанных со зрительными и чувственными образами, к переживаниям, помогающим распознать более глубокие отношения. Если же речь идет о переживаниях архетипического уровня, то наличие символа как связующего звена между сознанием и бессознательным является необходимостью. Этим символом может стать значимое переживание, а в идеале – инсайт. Бессознательное очень емко – поистине голографично! – выражается в символических картинах и образах. Именно в этой символической синкретичности заключается та сила бессознательного, которую оно теряет при анализе. Пример одного из таких символов в виде личного мифа, написанного протагонистом после мифодрамы, мы приводим (в тексте сохранена орфография и пунктуация оригинала):

«В ночь когда на небе взошла полная луна, была рождена Цветущая Орхидея. Она росла улыбчивым, смеющимся ребенком. Ей нравилось гулять по лугам и собирать цветы, купаться в синей глади озера, а на закате солнца слушать рассказы про дальние страны, в которых ей так хотелось побывать. Так она достигла своего совершеннолетия... Однажды совершая утреннюю прогулку, она заметила юношу, купающегося в пруду. Она загляделась... ей так хотелось быть увиденной и незамеченной одновременно, что от этих чувств она убежала домой и весь день просидела сама. Наступила ночь, но она никак не могла уснуть. Она вышла из дому и ноги сами привели ее к тому водоему, где утром она видела юношу. Она села на песок, нежные волны, омывали ее ноги... она мечтала... мечтала о нем. Летая в темном поднебесье, она не заметила как к ней приблизился тот самый, о ком были ее грезы. Он сел рядом и взял ее руку. Она боялась повернуть голову хотя в глубине сердца знала, что это он... Прошло совсем немного времени и они стали ходить на пруд вместе. Теперь он собирал цветы на лугах и только для нее, а она плела из них ему венки. Их любовь росла, с каждым днем познания друг друга.

Это было время конца тысячелетия, время нашествия драконов. И они знали про это... В один из дней они проснулись от рева и грохота, обняв крепко-крепко друг друга они лежали с закрытыми глазами, зная что Он должен уйти,

уйти чтобы защитить ее и свою землю, от тех кто ее сжигает. Оба они боялись, что не увидят друг друга НИКОГДА!!! Он встал и начал собираться, она лежала и смотрела на то как он уходит... Он ушел туда где был нужен, где мог помочь... Она продолжала жить дальше. Вокруг горели поля, полыхали пожары, сгорали жилища... и каждую ночь с ее глаз вытекала слеза за того, которого не было рядом. Она верила в то, что увидит его глаза цвета василиска. Прошло несколько лет. Вокруг нее началась новая жизнь, строились дома, зеленели поля, бегали дети. Она редко поднимала глаза, надеясь на то, что он подойдет, когда она не заметит и возьмет ее за руку как тогда. По утрам она долго лежала с закрытыми глазами, пытаясь почувствовать его дыхание рядом, его теплоту рук, его реснице дрожащие у нее на лице, как тогда.

... Был пасмурный день, периодически падали капли с небес, она сидела у окна. Вдалеке она заметила силуэт... силуэт мужчины, мужчину хромающего и тяжело идущего. Он вернулся! Она знала это Он! Она бежала ему на встречу... Она обняла его даже не успев заглянуть в васильковые глаза! Он приобнял ее одной рукой. С этого дня они жили вместе, но что-то изменилось в его глазах, пропал блеск василька. Она знала, что это Любовь покинула его но она снова ждала. Прошло совсем немного времени как она почувствовала сердце, еще одно сердце внутри себя. Она ждала первенца. Первенца ее Любви и его Преданности!... Она проснулась от звука щебечущих птиц на ее окне, его не было рядом. Она лежала и думала о том какой будет их малыш... на пороге появился он с букетом полевых цветов и она поняла, что скоро увидит того, кто так хочет прийти в этот странный мир. Родился малыш с васильковыми глазами... когда он увидел своего сына в его глазах заиграли звезды... его любовь родилась снова, как Птица Феникс из пепла! Эта любовь теперь обнимала двоих ее и их малыша. Наступило новое тысячелетие!!!»

Список использованных источников

1. Фрейд З. Психология масс и анализ человеческого «Я». – М.: Академический Проект, 2011. – 128 с.
2. Зонди Л. Каин: Образы зла. - М.: «Когито-Центр», 2013. — 215 с.
3. Нойманн Э. Происхождение и развитие сознания. — М.: Ваклер, 1998. – 462 с.
4. Одайник В. В. Психология политики. Политически и социальные идеи К.Г.Юнга. – СПб.: Ювента, 1996. – 382 с.
5. Рудестам К. Групповая психотерапия. Психокоррекционные группы: теория и практика: Пер. с англ. / Общ. ред. и вступ. ст. Л. А. Петровской.— М.: Прогресс, 1990.—368 с.
6. Юнг К. Г. Психологические типы / Пер. С. Лорие. – Мн.: ООО «Харвест», 2003. – 528 с.
7. Юнг К. Г. Психология бессознательного. - М.: Канон, 1994. – 336 с.
8. <http://dic.academic.ru/dic.nsf/bse/80157/Голография>

9. http://dic.academic.ru/dic.nsf/enc_psychology/1114/Теория
10. http://dic.academic.ru/dic.nsf/enc_psychotherapeutic/293/ПСИХОДРАМА
11. <http://jungland.net/node/1816>.
12. <http://psylib.org.ua/books/bolen02/txt12.htm>

О. М. Сагайдак

кандидат психологічних наук,
керівник Асоціації глибинної психології „Теурунг”.

К. О. Надточій

практикуючий психолог,
секретар Асоціації глибинної психології „Теурунг”.

**ГОЛОГРАФІЧНИЙ ЕФЕКТ ЯК ГРУПОВИЙ ЕГО-СТАН ПРИ
ПРОВЕДЕННІ ГЛИБИННОЇ ГРУПОВОЇ ПСИХОТЕРАПІЇ**

Резюме

В даній статті розглянуто прикладні можливості глибинної психології для впливу на процеси групової динаміки, пов’язані з владою та ієрархічними відносинами.

Ключові слова: его-стан, архетип, потяг до влади (potestas), трансцендентна функція, активна уява, голографічний ефект.

A. N. Sagaydak,

PhD of psychological sciences,
Head of Association of depth psychology “Teurung”,

K. A. Nadtochy,

practicing psychologist,
secretary at Association of depth psychology “Teurung”

**HOLOGRAPHIC EFFECT AS GROUP EGO-STATES DURING DEEP
GROUP PSYCHOTHERAPY**

Summary

This article describes the application possibilities of depth psychology to influence the processes of group dynamics associated with power and hierarchical relationships.

Key words: ego-state, archetype, desire for power (potestas), a transcendental function, active imagination, the holographic effect.

Стаття надійшла до редакції 15.08.2013 р.

УДК 159.923.2:001.8

Садова Мирослава Анатоліївна

кандидат психологічних наук, доцент
кафедри психології Горлівського інституту іноземних мов
Донбаського державного педагогічного університету

ПРОБЛЕМА ФОРМУВАННЯ МОРАЛЬНО-ЕТИЧНОЇ ВІДПОВІДАЛЬНОСТІ МАЙБУТНЬОГО ПРАКТИЧНОГО ПСИХОЛОГА

Здійснено аналіз й розкрито сутність морально-етичної відповідальності особистості майбутніх практичних психологів. Описана структура морально-етичної відповідальності особистості. Подані відмінності та зазначені границі між поняттями, що розкривають відповідну проблему.

Ключові слова: морально-етична відповідальність, екзистенційна відповідальність, моральність, процес формування особистісних цінностей, особистісний розвиток майбутніх фахівців.

Постановка проблеми. Проблема формування морально-етичної відповідальності як професійно значимої якості майбутнього практичного психолога обумовлена особливими вимогами, що накладає відповідна професійна діяльність на особистість фахівця. Надання психологічної допомоги іншій людині вимагає від виконавця не лише володіння психологічними знаннями та техніками, а й особливої структури особистості, де провідне місце належить таким якостям, як гуманістична спрямованість, здатність до емпатії, рефлексивність, і, перш за все, відповідальність. Це зафіксовано в професійному Кодексі психолога, де однозначно стверджується, що психолог несе повну відповідальність за наслідки того впливу, який він здійснює на іншу людину.

Аналіз останніх досліджень. У психологічній літературі західними авторами проблема формування відповідальності вивчається в рамках морального розвитку особистості, причому виділяються певні взаємозалежні етапи формування моральної свідомості, а отже, й відповідальності (Ж. Піаже, Л. Колберг).

Проблема відповідальності особистості у професійній діяльності є центральною в роботах Л. І. Дементій, М. В. Муконіної, Я. І. Осипової та ін.

Дослідженням феномену морально-етичної відповідальності як сутності професійної діяльності практичного психолога займалися такі учені: М. Борисевський, О. Бондаренко, К. Муздибаєв, І. Тимошук і ін.

Недостатньо вивченими на сьогоднішній день залишаються питання, що стосуються:

1. Розширення наукових уявлень про детермінанти і фактори формування морально-етичної відповідальності студентів-психологів;
2. Виявлення складових та рівнів формування морально-етичної відповідальності майбутніх психологів.

Мета дослідження: визначення сутності та розкриття психологічних умов формування морально-етичної відповідальності як базового компонента розвитку особистості студентів-психологів в процесі професійної підготовки.

Завдання дослідження:

1. Здійснити теоретичний аналіз літератури з проблеми морально-етичної відповідальності особистості.
2. Описати та обґрунтувати специфіку морально-етичної відповідальності майбутнього практичного психолога.
- 3.

Виклад основного матеріалу дослідження. Поняття морально-етичної відповідальності за своїм змістом є міждисциплінарною категорією, яка об'єднує філософію, етику, культурологію, історію, етнографію, юриспруденцію, педагогіку і психологію. Жодна сфера людської діяльності, як, теорії так і практики, не може бути емансипована від морально-етичних норм правил і принципів. При цьому у галузі науки виділяють 2 основні типи етичної оцінки, що в свою чергу відповідають двом видам етики: внутрішній та зовнішній. Перша – це ознаки об'єктивності, точності, чесності, надійності, тобто того, що притаманне ефективній науковій діяльності. Друга – це власне етика і мораль, яка відповідає на питання, що можна, а що забороняється в науковій діяльності [1, с. 3].

Основою морально-етичної відповідальності як якості особистості і як специфічного модусу буття рефлексивного суб'єкта, є тип відповідальності більш складної амбівалентної природи, яку називають екзистенційною відповідальністю. Такий тип відповідальності за смисловим змістом пов'язаний з глибинною філософсько-психологічною проблематикою загальнолюдської онтології.

Є. Агацці, вводячи в контекст власне етичного дискурсу категорію відповідальності, класифікує такі її види: відповідальність за постановку цілей діяльності; відповідальність за засоби її здійснення; відповідальність за наміри (мотиви) постановки цілей; відповідальність за наслідки діяльності.

Також Є. Агацці, зауважує: «Однією із найважливіших особливостей морально-етичної відповідальності являється етична інтенціональність, під якою розумію наукову діяльність, і проявляється вона із самих типових людських характеристик: інтенціональність в вищому сенсі цього терміну, тобто здатність уявляти собі таке положення справ, яке чисто ідеальне, не присутнє матеріаль-

ному і може бути створене посередництвом «символічної діяльності» [3, с. 78].

У наукових працях І. Г. Тимощука подано чітке обґрунтування морально-етичної відповідальності, яке розглядається не скільки як поняття соціально обумовлене, ідеологічно маркіроване (з відповідними конотаціями), що являється традиційним та суспільним в психологічній, педагогічній, соціальній, філософській літературі, але в більшій мірі як суб'єктно-екзистенційна (аксіологічно й онтологічно) обумовлена особистісна якість. Морально-етична відповідальність аналізується як багатокомпонентне особистісне утворення, яке обумовлює розвиток та формування морально етичних установок, і, в цілому, розуміється як компонент моральної самосвідомості практичного психолога [7, с. 58].

Л. Хоружа висвітлює етико-педагогічні аспекти роботи психолога, підкреслюючи, що особистість психолога є носієм морально-етичних цінностей. Основою етики є гуманізм, який треба формувати в системі професійної підготовки [9, с. 112].

У дослідженнях В. Семиченко відмічаються недоліки у підготовці сучасних практичних психологів: авторитарний стиль спілкування, низький рівень самоаналізу, нездатність усвідомлювати життєві цілі, переважання теоретичних знань над практичними, низький рівень професійної самореалізації, відсутність мотивації на особистісне зростання і невміння професійно сприяти особистісному зростанню інших. Внаслідок цього рівень підготовки до професійної діяльності є недостатнім для забезпечення відповідального ставлення до якісного виконання професійних завдань [4, с. 15].

І. Тимошук визначає та описує основи сфери реалізації морально-етичної відповідальності:

- суб'єкт-суб'єктна сфера реалізації морально-етичної відповідальності, яка проявляється у відповідальності за зміст міжособистісних стосунків, стиль спілкування, а також у відповідальності за специфіку впливу, який практичний психолог надає на свого клієнта;

- самосуб'єктна реалізація морально-етичної відповідальності у професійній сфері, яка проявляється у відповідальності особистості за відповідальність її внутрішніх інтенцій. Це також відповідальність практичного психолога за те, наскільки його особистісні інтереси, цінності та ідеали співвідносяться з цінностями та ідеалами професійного психолога;

- самосуб'єктна реалізація морально-етичної відповідальності у сфері життєвого простору психолога-практика. Це проявляється у тому, наскільки психолог у своєму житті керується принципом відповідального ставлення до людей, а також відповідального ставлення до свого життя в цілому. У цій сфері відповідальність є самостійне формування сенсу у своєму житті, психологічне здоров'я (як вирішення та профілактика психологічних проблем), а також формування етичних та моральних ідеалів, загальний моральний розвиток та самореалізація особистості, поглиблення процесів самопізнання [6, с. 11].

Також І. Тимошук відповідальність трактує як показник соціальної зрілості особистості. Сфера самосуб'єктної реалізації морально-етичної відповідальності у сфері життєвого простору психолога практика проявляється в тому, як психолог керується та орієнтується у своєму житті екзистенційно-гуманістичним відношенням до інших людей. У сферу самосуб'єктної реалізації входить відповідальність за реалізацію екзистенційно-гуманістичних цінностей. Морально-етична відповідальність може проявлятися у самостійному пошуку та формуванні сенсу життя, формуванні етичних ідеалів, у загальному етичному розвитку та самореалізації особистості, поглибленні самопізнання у професійній сфері [7, с. 143].

М. С. Роновою, К. Л. Марсовим виділені й описані основні функції морально-етичної відповідальності практичного психолога: стимуляція самосвідомості, стимуляція рефлексії, розвитку інтуїції, стимуляція мотивації самовизначення особистості, ініціація формування екзистенційно-гуманістичних цінностей особистості, профілактика порушень у морально-етичній сфері особистості практичного психолога. Авторами доведено, що морально-етична відповідальність практичного психолога є особистісною цінністю, що формується в спеціально створюваних умовах цілісного всебічного розвитку особистості майбутнього практичного психолога [8, с.46].

Г. С. Андрущенко запропонувала структуру морально-етичної відповідальності особистості, яка включає в себе наступні компоненти:

1. Морально-рефлексивний компонент характеризується здатністю до швидкого і глибокого розуміння моральних та аморальних аспектів власних комунікативних особливостей. Це здатність рефлексувати дію факторів, що перешкоджають прояву відповідальної поведінки, чітке усвідомлення способів та можливостей прояву відповідальності. В. С. Столін морально-етичну рефлексію розглядає як базовий механізм самосвідомості особистості. К.Муздибаєв включає її до соціальної відповідальності особистості.

Особливістю морально-рефлексивного компоненту є те, що він дозволяє розуміти і приймати відповідні рішення.

2. Морально-мотиваційний компонент характеризується глибинним внутрішнім прагненням особистості створювати етичну атмосферу взаємодії з іншою людиною, бажання встановлювати особливого роду відносини близькості, емпатії, прихильності.

3. Морально-інтуїтивний компонент – це складова, за допомогою якої суб'єкт ментально усвідомлює і віддає перевагу гуманістичним цінностям перед іншими.

4. Екзистенційний компонент – складова, яка відповідає за чітке усвідомлення сенсу життя, що сприяє виробленню і «повторному огляду» власних сенсоутворюючих цінностей.

Ж. П. Сартр підкреслює важливість екзистенційної відповідальності як апріорної індетермінованої умови людського життя, без якої суб'єкт не може

вважатися самодетермінуючою істотою. Як зауважує Ж. П. Сартр: «Людина є відповідальне існування, для себе і перед самою собою, як перед голосом самого буття». Відповідальність в положенні даного автора – онтологічний фундаментальний модус людського життя, центральна характеристика свідомого буття в світі, що спонукає до ідентичності суб'єкта самому собі.

5. Морально-ціннісний компонент – синтезує й інтегрує в єдиний цілісний гештальт такі психологічні утворення: світогляд, установки ідеали суб'єкта, основні з них цінності добра, справедливості, любові, чесності [1, с. 98].

Обов'язковою складовою морально-етичної відповідальності практичного психолога, на думку М. С. Колодіної, виступає комунікативний компонент. Адже сучасні умови професійної діяльності практичних психологів висувають високі вимоги до умінь в спілкуванні, встановленні довірливих стосунків, комфортного відношення з людьми. Комунікативні уміння та здібності являються основою, на якій формується професійна освіта спеціаліста, магістра в області психології [8, с. 56].

За результатами емпіричних досліджень І. Г. Тимошук виявлені такі рівні сформованості морально-етичної відповідальності особистості студентів-психологів: високий рівень сформованості морально-етичної відповідальності спостерігається у 11% випробовуваних; середній рівень сформованості морально-етичної відповідальності спостерігається у 48% випробовуваних; низький рівень сформованості морально-етичної відповідальності - у 41% досліджуваних [7, с.87].

У дослідженнях О. Ф. Бондаренко, Т. С. Яценко зазначається, що найбільш плідне та швидке формування особистісних утворень у студентів-психологів можливо в активній навчальній груповій тренінговій співпраці, де основна участь ведучого психолога проявляється в складанні необхідного адекватного, відповідного визначеним завданням сценарію: підбір вправ, умінь опосередковано впливати на групу в найбільш кризові складні моменти тренінгової роботи, здатність до аналізу у конструктивному спілкуванні того, що зробили учасники групи [4, с. 64].

У необхідності формування особистісно-професійних якостей, безпосередньо пов'язаних з морально-професійною відповідальністю: емпатії, толерантності, здатності до самопізнання, уважності до інших та рефлексії, - пише Н.Чепелева, розкриваються науково-методичні проблеми побудови моделі особистості практичного психолога. Автор вважає, що в підготовці психологів важливо переходити до нових методів роботи, так як особливості особистісного майбутнього професійного психолога відрізняються від особливостей студентів інших спеціальностей. В зв'язку з цим необхідно навчати майбутніх психологів розвитку рефлексії на професійне самовизначення, здатності самостійно ставити і вирішувати проблеми. Це спонукає формуванню самостійності в прийнятті життєво важливих рішень.

Н. П. Зубалий відмічає важливість формування позитивної мотивації в підготовці майбутніх практичних психологів. Її необхідно розвивати в спеціально організованій практичній діяльності студентів-психологів.

Формування морально-етичної відповідальності, як вважає А. А. Реан, повинно йти паралельно з розвитком автономності особистості і прийняття рішень відносно самої себе. Іншими словами, якщо ми хочемо розвинути в особистості відповідальність, необхідно розвивати здатність до автономності. А це можливо завдяки спеціально організованій, цілеспрямованій роботі активних методів соціально-психологічного навчання [2, с.11].

Морально-етична відповідальність, на думку В. А.Татенко, може претендувати на специфічну онтологічну характеристику людини як суб'єкта. Це інтенція, яка проявляє себе до відповідального відтворення світу і себе в цьому світі. Автор підкреслює надміру самостійний процес відтворення індивідом власної сутності в процесі самовиховання і самоформування[8, с. 189].

Відповідальність за власне місце в світі, як вважають Г. А.Балл, В. А.Татенко, розкривається в морально-етичному аспекті як відповідальність за реалізацію і наслідок власних бажань, намірів, прагнень. Відповідальність за своє власне майбутнє може слідувати за усвідомленням наявності суб'єктивних потенцій. Цей аспект відповідальності слід віднести до онтологічної інтуїції. Це рефлексія і розуміння екзистенційного обов'язку перед латентними, могутніми життєвими силами, рівнем їх якості і кількості реалізації, а також постійної стурбованості з приводу того, що потенція повинна відповідати інтенції [8, с. 204].

Відповідальність як задана трансцендентна сутність через інсайт, досягнення цінностей становиться свідомим атрибутом особистості, а потім втілюється в реальність, об'єднуючи людей і вдосконалюючи їх духовно. Акт морально-духовного вдосконалення має цільовий і в той же час творчий символічний характер.

Проведений аналіз літератури довів, що, не зважаючи на відсутність цілеспрямованих досліджень проблеми формування морально-етичної відповідальності майбутніх практичних психологів, у працях окремих авторів неодноразово підкреслювалася актуальність відповідних завдань.

Висновки. Виходячи з вищезазначеного, варто відмітити, що морально-етична відповідальність як цілісне особистісне утворення забезпечується сформованістю і функціонуванням таких складових: морально-рефлексивної, морально-мотиваційної, морально-інтуїтивної, екзистенційної, морально-ціннісної, що інтегруються на глибинному рівні психіки суб'єкта.

Аналіз та інтерпретація результатів дослідження відомих українських та зарубіжних вчених доводить те, що морально-етична відповідальність формується і має тенденцію до підвищення в спеціально створених умовах комплексного психолого-педагогічного впливу, який надає можливість ідентифікації суб'єктів навчання і виховання з загальнолюдськими і професійними мораль-

но-етичними ідеалами і зразками поведінки. Формувати морально-етичну відповідальність особистості майбутнього практичного психолога є можливим і необхідним в умовах сучасного навчання в вузах.

Список використаних джерел

1. *Васянович Г. П.* Морально-правова відповідальність педагога (теоретико-методологічний аспект) : дис... д-ра пед. наук: 13.00.04 / Васянович Григорій Петрович; Інститут педагогіки і психології професійної освіти АПН України. – К.: 1997. – 377 с.
2. *Васянович Г. П.* Морально-правова відповідальність педагога (теоретико-методологічний аспект): автореф. дис... д-ра пед. наук: 13.00.04 / Васянович Григорій Петрович ; АПН України, Інститут педагогіки і психології професійної освіти. – К. : 1997. – 55 с.
3. *Дементий Л.И.* Типология ответственности и личностные условия ее реализации. Дисс. канд. психол. наук / Людмила Ивановна Дементий. – Ташкент, 1990. – 230 с.
4. *Слободской А. Л.* О социально-психологическом аспекте ответственности в деятельности специалиста. : Автореф. канд. психол. наук/ Л.А. Слободской. – Л.: 1976. – 15 с.
5. *Сартр Ж. П.* Избранные произведения/ Ж.П. Сартр. – М. : Мысль,1992. – 480 с.
6. *Тимошук І. Г.* Формування морально-етичної відповідальності особистості майбутнього практичного психолога : автореф. дис... канд. психол. наук: 19.00.07 / Тимошук Ігор Григорович ; Центральний ін-т післядипломної педагогічної освіти АПН України. – К. : 2003. - 20 с.
7. *Тимошук І. Г.* Формування морально-етичної відповідальності особистості майбутнього практичного психолога : дис... канд. психол. наук: 19.00.07 / Тимошук Ігор Григорович ; Центральний ін-т післядипломної педагогічної освіти АПН України. – К. : 2003. - 185 с.
8. *Татенко В. А.* Психология в субъектном измерении/ В.А. Татенко – М.: Просвіта,1996. – 404 с.
9. *Хоружа Л. Л.* Етико-правові аспекти вдосконалення діяльності шкільного психолога/Л.Л. Хоружа// Персонал. – 2000. – № 5. – С.111–120.

Садова Мирослава Анатольевна

кандидат психологических наук, доцент
Донбасский государственный педагогический университет,
Горловский институт иностранных языков, кафедра психологии

**ПРОБЛЕМА ФОРМИРОВАНИЯ МОРАЛЬНО-ЭТИЧЕСКОЙ
ОТВЕТСТВЕННОСТИ БУДУЩЕГО ПРАКТИЧЕСКОГО ПСИХОЛОГА****Резюме**

Осуществлен анализ и раскрыта сущность морально-этической ответственности личности будущих практических психологов. Описана структура морально-этической ответственности личности. Представлены различия и указаны границы между понятиями, раскрывающими соответствующую проблему.

Ключевые слова: морально-этическая ответственность, экзистенциальная ответственность, моральность, процесс формирования личностных ценностей, личностное развитие будущих специалистов.

M. Sadova

PhD of psychological sciences, Docent,
Department of Psychology, Donbas State Pedagogical University

**THE PROBLEM OF FORMING MORAL AND ETHICAL
RESPONSIBILITY IN FUTURE PRACTICAL PSYCHOLOGISTS****Summary**

The analysis was carried out for essence of mental and ethical responsibility of future practical psychologists personality. The structure of mental and ethical responsibility of personality was described. There were made distinctions and pointed out borders between concepts, exposing the corresponding problem.

Key words: mental and ethical responsibility, existential responsibility, morality, process of forming the personality values, personality development of future specialists.

Стаття надійшла до редакції 21.08.2013 р.

УДК 159.9.316

Хорозов Сергей

мастер права, старший преподаватель
Тараклийского государственного
университета имени Г. Цамблака

**РЕГИОНАЛЬНЫЕ ОСОБЕННОСТИ РАЗВИТИЯ НПО
РЕСПУБЛИКИ МОЛДОВА (НА ПРИМЕРЕ ТАРАКЛИЙСКОГО
РАЙОНА)**

В статье отражена вариативность и уникальность регионального опыта становления НПО в одном из отдельных регионов Молдовы – Тараклийском районе. Доказывается необходимость учета влияния на деятельность НПО специфики региона как самостоятельной системы со своими особенностями.

Ключевые слова: Неправительственные организации (НПО), динамика, социологический мониторинг, эффективность социальной политики, тенденции развития, третий сектор.

Период после развала Советского Союза ознаменовался для Молдовы как период кардинальных трансформаций, противоречивых событий, процессов и перемен, которые затронули все сферы жизнедеятельности общества. Прежние институты социальной поддержки оказались неработоспособными в силу идеологических подходов, отсутствия ресурсной базы, изменившихся социальных условий. Результатом этих процессов стало появление и активизация деятельности неправительственных организаций (НПО) на территории суверенной Молдовы. НПО являются ресурсом, без которого невозможно эффективное развитие общества и демократического правового государства.

В связи с этим возрастает необходимость их изучения. И при этом «следует учитывать влияние на деятельность НПО специфики региона как самостоятельной системы со своими особенностями. Ведь, с одной стороны, существуют общие тенденции социального развития общества, с другой – вариативность и уникальность регионального опыта» [1].

В данном контексте нами изучались возможности и предпосылки формирования неправительственных организаций в отдельных регионах страны, выявлялись причины и трудности, с которыми сталкиваются региональные НПО Молдовы в процессе демократизации общества и улучшения социальной инфраструктуры общества. В частности, изучение деятельности НПО осуществлялось нами в режиме социологического мониторинга в одном из регионов Молдовы – Тараклийском районе. Оно основывалось на данных регистра

учета общественных объединений Тараклийского района до 2013 года. Первая НПО официально зарегистрирована в Тараклийском районе в 2000г. Всего здесь на 1 июля 2013г. создано и функционирует 57 организаций.

Тараклийский район по количеству НПО на 1 тыс. населения превышает общереспубликанский уровень (1,54)[2]. Что, на наш взгляд объясняется:

- 1 наличием культурной автономии у Тараклийского района;
- 1 открытием Тараклийского Государственного университета, выполняющего функцию образовательного, научного и культурного центра болгар Молдовы;
- 1 наличием прочных международных связей с Болгарией, которые способствуют приобретению населением Тараклийского района опыта создания НПО и работы в них;
- 1 тесным сотрудничеством профессорско-преподавательского состава и студентов Тараклийского университета и Твардицкого колледжа с коллегами из Республики Болгария;
- 1 обучением значительной части молодежи Тараклийского района в учебных заведениях Болгарии и др.

Одной из выявленных нами особенностей развития НПО в Тараклийском районе является факт преимущественного расположения НПО не в городской местности, а в селах региона. Так, лишь 21 НПО находится в г. Тараклия., а 33 НПО – в селах Тараклийского района, т.е почти в 2 раза больше. На наш взгляд это объясняется:

- 1 достаточно развитой инфраструктурой сел района, особенно крупных сел: с. Твардица, с. Валя Пержей и с. Кортен ;
- 1 г. Тараклия не выполняет в должной мере функций регионального центра вследствие территориальной отдаленности значительного числа сел района от города;
- 1 некоторые села Тараклийского района, вследствие разнородного состава по этническому признаку, не тяготеют к г. Тараклия.

Озадачивает наметившаяся в течении пяти последних лет тенденция к замедлению темпов создания новых НПО. Проследим это на примере ежегодной динамики количества НПО в г. Тараклия[1].

Данные таблицы № 1 свидетельствуют о том, что в последнее время в Тараклии не отмечается рост увеличения количества НПО. Объясняется это тем, что неправительственные организации, озадаченные поиском приоритетных сфер деятельности, созданием собственной инфраструктуры, еще не заняли определенного места в социальной структуре общества. Слишком медленно они становятся участниками процесса трансформации молдавского общества, процесса, систематизирующего общество в целом. Для района характерно, непонимание и непринятие принципов третьего сектора широкими слоями населения. Отчасти это объясняется недостаточной пропагандой деятельности возможностей НПО.

Таблица 1
Ежегодная динамика создания НПО в г. Тараклия

Год.	Количество НПО
2007	3
2008	1
2009	0
2010	2
2011	1
2012	1

На сегодняшний день деятельность организаций третьего сектора в Тараклийском районе не становится более заметной и активной и продолжает оставаться достаточно узкоспециализированной. Хотя и стремится направить свои усилия на проблемные зоны социальной сферы – образовательную, трудовую, межличностные отношения, социальную поддержку малообеспеченных и дискриминируемых групп, развитие творческого потенциала населения, компенсируя при этом недостатки государственной социальной политики. При этом, таким направлениям работы, как развитие демократии и защита прав и свобод человека, не уделяется должного внимания.

Итак, на основании проведенного нами социологического мониторинга можно сделать вывод, что, с одной стороны, существуют общие тенденции и проблемы социального развития НПО регионов Молдовы, с другой – вариативность и уникальность регионального опыта, опосредованные рядом социо-культурных факторов. Этими факторами являются: локальные социально-экономические условия, эффективность социальной политики, практические инициативы субъектов управления социальных служб, характер связи практик с системой социального образования и науки, возможности международного сотрудничества.

Наше исследование показывает, что, процесс прочного становления неправительственных организаций в Тараклийском районе требует времени. В настоящее время мы не можем констатировать факт наличия сложившейся системы НПО. Это связано как с временными факторами, так и с историческим, который заключается в отсутствии навыка создания такого рода организаций. Современный этап создания третьего сектора в Тараклийском районе сопровождается стихийностью, спонтанностью и хаотичностью.

Прогнозируя тенденции развития некоммерческих организаций в Тараклийском районе, мы считаем, что такая система может сформироваться в силу того, что НПО отражают интересы всех социальных групп, в том числе тех социальных групп, которые нуждаются в помощи со стороны общественности и государства.

Список использованных источников

1. Регистр учета общественных объединений районного Совета Тараклии по состоянию на 01.12.2013г. Текущий архив Совета Тараклийского района.
2. Статистические данные Национального Бюро статистики РМ «Численность населения Республики Молдова на 1 января 2013 года, территориальный профиль» Режим доступа: <http://www.statistica.md>
3. *Ярская В. Н.* Социальная политика, социальное государство и социальный менеджмент: проблемы анализа// Журнал исследований социальной политики. 2008. Т. 1. С. 15.

Хорозов Сергій

Мастер права, ст. викладач

Тараклійського державного університету імені Г. Цамблака

**РЕГІОНАЛЬНІ ОСОБЛИВОСТІ РОЗВИТКУ НПО РЕСПУБЛІКИ
МОЛДОВА (НА ПРИКЛАДІ ТАРАКЛІЙСЬКОГО РАЙОНУ)****Резюме**

В статті відображена варіативність та унікальність регіонального досвіду становлення НПО в одному з окремих регіонів Молдови – Тараклійському районі. Доводиться необхідність урахування впливу на діяльність НПО специфіки регіону як самостійної системи зі своїми особливостями.

Ключові слова: неурядові організації (НПО), динаміка, соціологічний моніторинг, ефективність соціальної політики, тенденції розвитку, третій сектор.

S. Horosov

Master of Laws, Sr. teacher,

Taraclia G. Tsambalak State University

**FEATURES OF THE REPUBLIC OF MOLDOVA NGOs
(ILLUSTRATED ON Taraclia District EXAMPLE)****Summary**

The variability and uniqueness of regional experience of formation of NGO in one of certain regions of Moldova, Taraclia District, is shown in the article. The need of control of influence of the region's specifics as independent system with its features on activity of NGO is being proved here as well.

Key words: Non-governmental organizations (NGOs), dynamics, sociological monitoring, effectiveness of social policies, trend development, the third sector.

Стаття надійшла до редакції 30.08.2013 р.

УДК 159.9.316.6

Хорозова Лариса Фёдоровна.

преподаватель Комратского педагогического колледжа имени М. Чакира, Молдова

ГРАЖДАНСКАЯ ИДЕНТИЧНОСТЬ ГАГАУЗСКОЙ И БОЛГАРСКОЙ МОЛОДЁЖИ И ЕЁ ТРАНСФОРМАЦИЯ ПОД ВЛИЯНИЕМ МИГРАЦИОННЫХ УСТАНОВОК

В статье рассматриваются проблемы гражданской идентичности молодых гагаузов и болгар, жителей Автономно- Территориального образования Гагауз Ери Республики Молдова, взаимосвязь их гражданской идентичности с различными миграционными установками. Выявляется влияние миграционных установок на трансформацию гражданской идентичности молодёжи. Доказывается, что установки на включение в трудовую миграцию уменьшают у молодёжи степень значимости для них их гражданской идентичности.

Ключевые слова: социальная идентичность, гражданская идентичность, трудовая миграция, миграционные установки.

Известный российский этнопсихолог Н. М. Лебедева, анализируя процессы становления и трансформации идентичности на постсоветском пространстве и выделяя особенности аккультурации этнических меньшинств, пишет: «Распад СССР и образование национальных государств, с довольно выраженной идеологией этнократического развития явились внезапным событием, адаптация к которым носила вынужденный и сжатый во времени характер. Перед этническим меньшинством встала проблема национально – культурного самоопределения, чтобы начать решать проблему аккультурации в иной среде» [3.с.285-286].

Новая этнополитическая реальность с неумолимой неизбежностью разделила население Молдовы на две категории: титульных и не титульных, и поставила вопрос о выраженности их гражданского самосознания. В разряд не титульного населения попали и проживающие на юге страны гагаузы, имеющие своё Автономно-Территориальное образование в составе Республики Молдова (Гагауз- Ери). На уровне страны гагаузы – «меньшинство» (4,4%), а в Гагауз Ери – «большинство» (78,8%). У гагаузов отсутствует историческое государство, они сформировались как этнос на территории Молдовы.

К группе меньшинств, компактно проживающих на юге страны, относятся и болгары. Их в Молдове 1,9% от общего количества жителей страны. Болгары имеют историческую родину: предки сегодняшних болгар проживают в Болгарии.

Высокий уровень трудовой миграции, в которую активно вовлечены гагаузы и болгары, не может не сказаться на процессе конструирования новых самоидентификаций в процессе адаптации к динамическим изменениям этнокультурного контекста[2]. В последнее время в Молдове, отмечается тенденция «омоложения» трудовой миграции. В миграционный процесс всё активнее вовлекается гагаузская молодёжь[4]. В связи с этим, особую актуальность приобретает исследование влияния трудовой миграции на идентификационные процессы молодёжи края, так как молодёжь является активным субъектом нашего социокультурного пространства.

Так же, особую актуальность сегодня приобретает изучение гражданской идентичности.

Проблемная ситуация состоит в необходимости осмысления выраженности гражданской идентичности гагаузской и болгарской молодёжи, её взаимосвязи с миграционными установками.

Цель исследования – изучить влияние трудовой миграции на выраженность гражданской идентичности.

Методический инструментарий: Шкалавыраженности гражданской идентичности [3].

В качестве независимых переменных выступали положительные миграционные установки - «Уеду», отрицательные миграционные установки - «Не уеду» и неопределённые миграционные установки - «Не определился». Зависимой переменной являлась выраженность гражданской идентичности. При этом, под выраженностью гражданской идентичности понималась степень осознания собственной принадлежности к своему государству[1].

Эмпирической базой исследования явились результаты психологического исследования, проведённого в Гагауз Ер и Р.Молдова в период с 2011 по 2012г.г. Выборка составила: - 329 человек. Этнические группы - 229 гагаузов, 100 болгар. Возраст респондентов - от 18 до 26 лет. Статус - студенты Комратского государственного университета (КГУ).

Результаты исследования:

- В трудовую миграцию всё активнее вовлекается гагаузская и болгарская молодёжь. Количественные показатели свидетельствуют о выраженной положительной динамике молодёжи Гагаузии на включение в трудовую миграцию. Так, 61,7% гагаузов и болгар заявляют о своём намерении уехать на заработки, в то время как в 2004 году такое желание выражали 46 % молодёжи региона[4].
- Молодёжь демонстрирует различную степень выраженности у них гражданской идентичности. Большинство опрошенных студентов га-

гаузов и болгар проявляет позитивную гражданскую идентичность. При этом, «ощущают почти всегда» и «ощущают в полной мере» свою гражданскую идентичность 55,5 % опрошенных гагаузов и 32% болгар. Позитивная гражданская идентичность более выражена у гагаузов, нежели у болгар. Объясняется это тем, что у гагаузов нет внешней родины, «страны выхода», как у русских, украинцев, или болгар Молдовы.

- Гражданская идентичности в большей мере актуализирована у девушек, нежели у представителей юношей обеих этнических групп, поскольку у женщин более выражено стремление к стабильности, предсказуемости, надёжности в силу предопределённых им природой функций продолжения и сохранения рода, что обеспечивается включением в группы (в данном случае- государственное образование, призванное защитить человека от негативной информации).
- У молодёжи гагаузов и болгар, уже на этапе принятия решения о включении в трудовую миграцию отмечается снижение степени субъективной значимости гражданской идентичности (таб.1).

Таблица 1
Выраженности гражданской идентичности гагаузов и болгар в зависимости от миграционной установки

этнические группы	уедут	не уедут	колеблются
гагаузы	3,56	3,67	3,59
болгары	2,98	3,09	3

У молодёжи с установкой на выезд, выраженность позитивной гражданской идентичности ниже, чем у молодёжи с установкой остаться. Иными словами, установка на отъезд начинает оказывать влияние на гражданскую идентичность, способствует её трансформации, размыванию, дистанцированию молодёжи от своего регионального пространства.

Показатели группы «колеблющихся», неопределившихся с отъездом, ближе к показателям юношей с установкой на отъезд. Можно предположить, что в случае принятия решения о включении в трудовую миграцию молодёжью данной группы, субъективная значимость их гражданской идентичности будет также снижаться.

Таким образом, установки на включение в трудовую миграцию оказывают влияние на гражданскую идентичность гагаузских и болгарских юношей. Этот процесс пока идёт латентно, но, тем не менее, создаёт серьёзную угрозу процессу формирования гражданской идентичности гагаузской и болгарской молодёжи, не способствует консолидации государства Молдовы.

Одним из базовых потенциалов формирования гражданской идентичности является позитивная этническая идентичность. В наших исследованиях выявлена позитивная самоидентификация молодежи болгар, гагаузов, а значит культурные ценности своей группы, могут стать ресурсом для интеграции в этносферу региона [6].

По нашему мнению, в сложных условиях социально- политической ситуации в Молдове, выраженная гражданская идентичность молодых гагаузов и болгар является социальным капиталом региона. Важно сохранить их позитивную идентичность и толерантность в процессе интеграции в общество. Эту задачу можно обозначить как «гагауз – гражданин Молдовы» и «болгар – гражданин Молдовы», в гармоничном сочетании этнической и гражданской составляющих, в равнозначной их представленности. Очень важно направить энергию социальной идентичности в нужном направлении, поскольку идентичность обладает потенциалом этнокультурной солидарности через формирование гражданской идентичности, объединяющей всех граждан страны [5].

Гражданская идентичность маркирует членство в сообществе, и является конституирующим основанием национального государства. Поэтому процесс формирования гражданской идентичности молодежи является основой укрепления демократических преобразований общества.

Список использованных источников

1. *Водолажская Т. В.* Идентичность гражданская./ Социология: Энциклопедия / Сост. А. А. Грицанов, В. Л. Абушенко, Г. М. Евелькин, Г. Н. Соколова, О. В. Терещенко. Мн.: Книжный Дом, 2003. — 1312 с. — (Мир энциклопедий).
2. *Кауненко И. И.* Проблемы этнической идентичности или Свой путь (на материале региона Пограничье – Молдова) журнал Перекрёстки №3 -4 2007. Вильнюс.
3. *Лебедева Н. М.* Новая русская диаспора: социально – психологический анализ М., 2007
4. *Субботина И. А.* Стратегия поведения русской молодежи в странах нового зарубежья: Молдавия. – М; 1998г.
5. *Толерантность в межкультурном диалоге.* Под ред. Н. М. Лебедевой, А. Н. Татарко.: Изд-во ИЭА РАН, 2005.
6. *Хорозова Л. Ф.* Этнические стереотипы болгарской молодежи в трансформирующемся обществе// Psihologie, Pedagogiie Specială, Asistență socială Chișinău №2 (31)/2013 p.61-67

Хорозова Лариса Федорівна

викладач Комратського педагогічного коледжу імені М. Чакіра, Молдова

ГРОМАДЯНСЬКА ІДЕНТИЧНІСТЬ ГАГАУЗСЬКОЇ ТА БОГАРСЬКОЇ МОЛОДІ ТА ЇЇ ТРАНСФОРМАЦІЯ ПІД ВПЛИВОМ МІГРАЦІЙНИХ УСТАНОВОК

Резюме

В статті розглядаються проблеми громадянської ідентичності молодих гагаузів та болгар, жителів Автономно-Територіального утворення Гагауз Ери Республіки Молдова, взаємозв'язок їх громадянської ідентичності з різними міграційними установками. Виявляється вплив міграційних установок на трансформацію громадянської ідентичності молоді. Доводиться, що установка на включення в трудову міграцію зменшує у молоді ступінь значущості для них їх громадянської ідентичності.

Ключові слова: соціальна ідентичність, громадянська ідентичність, трудова міграція, міграційні установки.

L. Horosova
Teacher,
Comrat M. Chakir Pedagogical College. Moldova

THE CIVIL IDENTITIES OF GAGAUZIAN AND BULGARIAN YOUTH AND THEIR TRANSFORMATION UNDER THE INFLUENCE OF MIGRATORY ATTITUDE

Summary

In the article there are examined the problems of civil identities of young gagauzians and bulgarians, the inhabitants of Autonomous Territorial Unit GagauzYeri of Republic of Moldova, the interrelation of their civil identities with different migratory attitudes. There is revealed the influence of migratory settings upon the transformation of civil identities of youth. It is proved, that assurance in future labor migration reduce in youth the importance of their civil identities.

Key words: social identity, civic identity, labor migration, migration installation.

Стаття надійшла до редакції 30.08.2013 р.

УДК: 159.923:316.621

Цильмак Алена Николаевна

доктор юридических наук, доцент,
профессор кафедры криминалистики, судебной медицины и психиатрии
Одесского государственного университета внутренних дел

**КЛАССИФИКАЦИЯ СТИЛЕЙ
ДЕЗАДАПТАЦИОННОГО ПОВЕДЕНИЯ АУТСАЙДЕРОВ**

Автор в статье предлагает на рассмотрение собственную классификацию стилей дезадапционного поведения аутсайдеров (избегание, уход, самоутверждение, конфронтация, поиск поддержки), через когнитивный, эмоциональный и поведенческие стратегии поведения, а также типы жизненных позиций аутсайдеров через отношение к себе, другим и к жизни.

Ключевые слова: аутсайдер, дезадаптация, избегание, конфронтация, личность, микросоциум, отвержение, поиск поддержки, самоутверждение, стиль поведения, уход.

Постановка проблемы. Для любой социальной группы характерно определенное сочетание микросоциальных ниш, которые живут по своим правилам. Так, если ниша пуста, группа стремится ее заполнить, а если она «перенаселена», то подвергается усечению. Когда в микросоциальную группу входит новичок, то он либо имеет возможность занять «вакансию» полноправного члена группы, либо вытесняет кого-то из уже заполненной ниши, заставляя его переместиться в другую, либо становится аутсайдером (англ. «outsider» - посторонний). Личностное развитие аутайдера определяется его стилем дезадапционного поведения и охватывает все его основные жизненные сферы: семейную, учебную, профессиональную и др.

Анализ последних исследований и публикаций. В 1981г. американские психологи Т. М. Ахенбах и К. Эдельброк провели исследование, результаты которого показали, что причинами отвержения могут быть: значительные культурные, социальные, национальные различия между ребенком и окружением; заниженная самооценка, ожидание отвержения со стороны других; недостаточно развитые социальные навыки; воспроизведение модели поведения жертвы; спонтанность и импульсивность. Исследования, проведенные психологом Р. Вайсман, свидетельствуют, что травлю в первую очередь вызывает провоцирующее поведение жертвы.

Вопросы аутсайдерства были отображены в научных трудах: А. В. Беспалько, В. Г. Бочаровой, А. Л. Венгер, М. Г. Галагузова, И. Д. Зверевой, А. И. Капской, С. В. Малышевой, Н. А. Рождественской, Дж. А. Уэлш, К. Л. Бирман и др.

Выделение нерешенных ранее частей общей проблемы, которым посвящается данная статья. Учеными описаны причины отверженности, индивидуально-психологические качества аутсайдеров, некоторые особенности их дезадаптации. Однако в научных трудах четкой классификации стилей дезадапционного поведения аутсайдеров нет. Это и будет целью и задачами нашей статьи.

Изложение основного материала исследования с полным обоснованием полученных научных результатов. Мы – зеркало социума и мы – зеркало для социума! Мы отражаемся в социуме, и мы отражаем тот социум, в котором живем. Львовне отличаются от одесситов, одесситы от киевлян, киевляне от крымчан и т.д. Мы, живя в определенном обществе, «инфицируемся местным вирусом» - «социальной мимикрии» (англ. *mimicry*, от греч. *mimikós* — подражательный); мы – приспособливаемся к требованиям общества и тем самым социализируемся.

М. Р. Битянова [1] выделяет четыре варианта социализации личности, а именно: сознательное, свободное принятие норм и ценностей группы; вынужденное принятие под угрозой санкций группы; демонстрация антагонизма к группе; свободное, осознанное отвержение групповых норм с учетом всех возможных последствий, вплоть до выхода из группы.

Ситуация микросоциального отвержения выступает для личности источником психической травмы, и порой провоцирует ее к выбору неадекватных форм компенсации. Многолетняя практика психокоррекционной работы, позволяет нам выделить такие стили дезадапционного поведения аутсайдеров: избегание, уход, самоутверждение, конфронтация, поиск поддержки (см. рис. 1).

Стиль дезадапционного поведения аутайдера «избегание» может проявляться в таких формах: а) *избегание межличностного взаимодействия* (т.е. где возможно изгнание или отвержение); б) *избегание психотравмирующих ситуаций* (где может быть задета самооценка аутайдера). Этот стиль может привести к психическому расстройству по типу избегающего (шизотипического) расстройства личности, которое проявляется в целенаправленном избегании ситуаций общения с людьми из-за страха близости. Понятно, что бегство не решает проблему аутайдера, а лишь с большей силой ее усугубляет. Подобные расстройства могут варьироваться от легкой степени выраженности до крайних форм.

У избегающего аутайдера диагностируются такие основные личностные: 1) *состояния*: тревога и страх (быть пристыженным, высмеянным; страх перед новыми знакомствами, новыми видами деятельности, близкими отношениями); раздраженность, агрессия, злость (особенно в ситуациях вынужденного или навязанного социального взаимодействия); аутоагрессия и др.; 2) *чувства* – социальная неловкость, неприкаянность, застенчивость; одиночество,

отвращение к себе и др.; 3) *индивидуально-психологические особенности* – социальная сдержанность, робость, чувствительность к критике, низкая самооценка, пессимизм, неуверенность и др.; 4) *ощущение* – ненужности, беспомощности и безнадежности (синдром «гадкого утенка»), дискомфорта, лишнего, нежелательного, непривлекательного, некомпетентного, себя хуже других и др.



Рис. 1. Стили дезадаптивного поведения аутсайдеров

Сформированный из-за микросоциального отвержения комплекс неполноценности, чувство неприкаянности и одиночества, до такой степени пронизывает каждую клеточку души избегающего аутсайдера, что у него теряется надежда и прекращаются попытки на сближение с кем бы то ни было. У такой личности формируется жизненная позиция: «Я – плохой, все – хорошие. Жизнь – плохая». Часто результатом этого стиля дезадаптивного поведения аутсайдера является неправильный выбор друзей и будущих супругов.

Стратегии поведения избегающего аутсайдера следующие: а) **когнитивные** – «растерянность» («Я не знаю что делать и мне временами кажется, что мне не выпутаться из этих трудностей»), «смирение» («Говорю себе: это судьба, нужно с этим смириться») и др.; б) **эмоциональные** – «покорность» («Надо смириться»), «самообвинение» («Я считаю себя виноватым и получаю по заслугам») и др.; в) **поведенческие** – «отступление» («Я изолируюсь, стараюсь остаться наедине с собой») и др.

А. В. Либин [2] указывал, что стратегия избегания связана с низкой предметной активностью, высокой эмоциональностью, негативным отношением к себе и низким уровнем самоуправления.

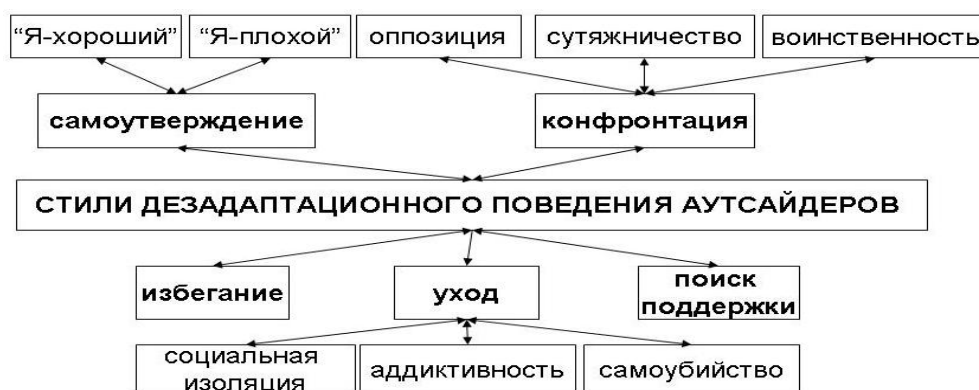
Стиль дезадаптивного поведения аутсайдера «уход», проявляется в таких формах: а) *аддиктивность*; б) *полная социальная изоляция*; в) *самоубийство*.

Аддикція стає універсальним способом «бегства» від реальної життя, коли взаємодія гармонічному взаємодію з усіма аспектами дійсності відбувається в якійсь-одній області [2].

Аддиктивний аутсайдер прагне вийти з реальності шляхом штучного зміни свого психічного стану шляхом постійної фіксації уваги на певних видах діяльності. *Об'єктами залежності можуть виступати*: 1) психоактивні речовини (наркотики, алкоголь, токсичні речовини, тютюн); 2) їжа; 3) ігри (азартні або комп'ютерні); 4) ритмічна музика; 5) секс; 6) релігія і релігійні культы; 7) діяльність (повне занурення в якийсь-одній вид діяльності з ігноруванням життєво важливих обов'язків і проблем) і др.

В. Segal, (1988 г.) виділяє наступні психологічні особливості осіб з аддиктивними формами поведінки: зменшена переносимість труднощів повсякденного життя поряд з хорошою переносимістю кризових ситуацій; прихований комплекс неповноцінності, що поєднується з зовнішнім проявом переваги; зовнішня соціальність, що поєднується з страхом перед стійкими емоційними контактами; прагнення говорити неправду; прагнення звинувачувати інших, знаючи, що вони невинні; прагнення уникнути відповідальності в прийнятті рішень; стереотипність, повторюваність поведінки; залежність; тривожність.

За думкою Е. Верн, у людини існує шість видів голоду: по сенсорній стимуляції; по визнанню; по контакту і фізичному поглаживанню; сексуальний; по структурі голоду; по інцидентам. Кожен з перерахованих видів голоду загострюється в межах аддиктивного типу поведінки. Аутсайдер не знаходить задоволення почуття «голоду» в реальному соціальному житті і прагне зняти дискомфорт і незадоволення реальністю, стимуляцією цих або інших видів діяльності.

Стратегії поведінки аддиктивного аутсайдера наступні: а) *когнітивні* – «*проблема сенсу*» («Мені легше справлятися з проблемами, я так розслаблююся»; «Ніхто не буде любити мене так, як я сам»); «*смиріння*» («Я розумію, що це залежність, але нічого не можу зробити з цим», «Потрібно з цим смиритися»); «*релігійність*» («Так подобається Богу»), «*налаштування власної цінності*» («Меня можна полюбити, якщо спробувати до мене статеве привчання»; «Я – обраний Божий», «Я – син божий») і др.; б) *емоційні* – «*самообвинення*» («Меня завжди будуть бросити», «Я по своїй суті – поганий нікчемний чоловік»); «*покорність*» («Я підкорююсь долі») і др.; в) *поведінкові* – «*активне уникання*» («Спробую не думати, уникати проблем»); «*компенсація*» («Спробую відволіктися і розслабитися (з допомогою алкоголю, заспокійливих засобів, смачної їжі і т. п.)»); «*відступлення*» («Я самоізолююся, буду наодинці з Богом», «Я служу тільки Господу Богу») і др.

В соответствии с объектом зависимости у аддиктивной личности формируются различные типы жизненных позиций по отношению к себе, другим и к жизни вообще.

Таким образом, зависимое (аддиктивное) поведение – это одна из форм отклоняющегося поведения аутсайдера, которая связана со злоупотреблением чем-то или кем-то в целях саморегуляции или адаптации.

Одной их возможных форм поведения аутсайдера является **полная социальная изоляция**. Она может быть в таких вариантах: а) *сознательное одиночество*; б) *отшельничество*, в) *аскетизм* (религиозный, медитативный, созерцательный).

При сознательном одиночестве аутсайдер убегает от ответственности, от повторной травмы, от слишком большого количества душевного и эмоционального «мусора», идущего от людей. Его главная цель – принадлежать только себе на все сто процентов.

Глубоковерующий аутсайдер может вести уединенный образ жизни, отказываясь от мирских забот и удовольствий, чтобы приблизиться к божеству или божествам. Он может выбрать отшельнический и аскетический образ жизни для уединения, медитации, созерцания и молитвы без отвлечений на контакт с человеческим обществом.

Стратегии поведения социальноизолированного аутсайдера: а) *когнитивные* – «*смирение*» («С этим нужно с этим смириться», «Мне хорошо одному», «Мне нужно познать божественную энергию») и др.; б) *эмоциональные* – «*покаяние*» («Я мирюсь с такой жизнью, мне нравится одиночество»), «*озарение*» («Я ощущаю блаженство от созерцания») и др.; в) *поведенческие* – «*отступление*» («Я самоизолируюсь», «Хочу быть только наедине с собой») и др.

Одним из вариантов ухода от суровой реальности является принятие аутсайдером решения о *самоубийстве*. Отвергнутые личности, не найдя понимания, пытаются спастись от несправедливости окружающего мира – вскрывая вены, глотая таблетки, шагая с крыш многоэтажек в пустоту... Межличностный и внутриличностный конфликт, переживаемый аутсайдером, образуется из двух или нескольких разнонаправленных тенденций, одну из которых составляет основная, актуальная в данный момент потребность, а другую – тенденция, препятствующая ее удовлетворению. Т.е. самоубийство аутсайдеров это с одной стороны – желание избавиться от страдания, привлечь внимание к своим проблемам, чувствам, мыслям; с другой стороны – это невозможность преодолеть препятствие в виде социального неприятия, отвержения, изгнания.

Стратегии поведения аутоагрессивного аутсайдера: а) *когнитивные* – «*растерянность*» («Я не знаю что делать», «Все не имеет смысла», «Жизнь для меня закончилась») и др.; б) *эмоциональные* – «*самообвинение*» («Я – ничтожество», «Я – никто»; «От меня сплошные неприятности») и др.; в) *поведенческие* – «*уход*» («Я самоизолируюсь», «Мне не стоит жить») и др.

Стиль дезадаптивного поведения «самоутверждение» может быть в двух формах: а) «Я – хороший» либо б) «Я – плохой!». Стиль поведения по типу «Я – хороший» может привести отвергнутую личность к полному конформизму либо депрессивному или неврологическому патологическому развитию; стиль по типу «Я-плохой!» – к различным видам психозов, возбудимой или неустойчивой психопатии либо со скамьи подсудимых – в места лишения свободы.

У самоутверждающегося аутсайдера со стилем поведения по типу «Я – хороший» диагностируются такие основные личностные: 1) *состояния*: тревога и страх (не быть хорошим) и др.; 2) *чувства* – одиночество, обида, недовольство собой и др.; 3) *индивидуально-психологические особенности* – чувствительность к критике, лабильная или низкая самооценка, неуверенность, недоверие, ранимость и сенситивность и др.; 4) *ощущения* – неопределенности (вроде хороший, а может и нет), ненужности, недооцененности, недопонятости, обделенности, отвергнутости и др.. У него формируется такая жизненная позиция: «Я вроде бы хороший. А может и плохой? (неопределенный образ «Я»). Все – хорошие. Жизнь странная».

Стратегии поведения самоутверждающегося аутсайдера по типу «Я – хороший» следующие: а) *когнитивные* – «установка собственной ценности» («В данное время я полностью не могу справиться с этими трудностями, но со временем смогу справиться и с ними, и с более сложными» «Я докажу, что Я – хороший») и др.; б) *эмоциональные* – «самообвинение» («Я считаю себя виноватым и получаю по заслугам») и др.; в) *поведенческие* – «альтруизм» («Я стараюсь помочь людям и в заботах о них забываю о своих горестях», «Я стараюсь всегда быть хорошим») и др.

Как следствие такого стиля поведения некоторые отверженные люди всю свою жизнь пытаются доказать другим, что «они прекрасные лебеди» и так всю свою жизнь живут кому-то что-то доказывая. Главное жизненное противоречие у такой самоутверждающей личности – это желание получить любовь и социальное одобрение и в то же время – неумение принять такую любовь, из-за недоверия к себе и другим и из-за неуверенности.

В целом, по мнению Никитина Е. П. и Харламенковой Н. Е [3], «...самоутверждение – это стремление к высокой оценке и самооценке своей личности и вызванное этим стремлением поведение...».

У самоутверждающегося аутсайдера со стилем поведения по типу «Я – плохой» диагностируются такие основные личностные: 1) *состояния*: тревога и страх (не быть понятым); раздражение и агрессия (при неприятии, непонимании) и др.; 2) *чувства* – обида, злость, недовольство другими и др.; 3) *индивидуально-психологические особенности* – чувствительность к критике, высокая или завышенная самооценка, недоверие, подозрительность, ранимость и др.; 4) *ощущения* – недооцененности, недопонятости, обделенности, отвергнутости и др.

Стратегии поведения аутсайдера по типу «Я – плохой»: а) *когнитивные* – «установка собственной ценности» («Я – выше всех остальных», «Они – ничего не стоят», «Они – не достойны общения со мной») и др.; б) *эмоциональные* – «протест» («Я всегда глубоко возмущен несправедливостью судьбы ко мне и протестую»); «агрессивность» («Я впадаю в бешенство, становлюсь агрессивным») и др.; в) *поведенческие* – «наступление» («Я всем отмишу!», «Я всем покажу!», «Все еще поплачут!»); «обвинение других» («Я считаю, что все они виноваты! Они получают по заслугам») и др.

Стиль дезадаптивного поведения «конфронтация» (от франц. «confrontation - противоборство») может проявляться в таких формах: а) *оппозиция* (от лат. oppositio - противопоставление), т.е. сопротивление сложившейся ситуации, каким-либо и чьим-либо действиям, взглядам; б) *сутяжничество* – желание аутсайдера судиться с для торжества справедливости и для получения выгоды разными (даже неблагоприятными) способами; в) *воинственность* – т.е. конфликтность, агрессивность, готовность вступить в бой.

Стиль поведения «конфронтация» появляется в ожесточенном противостоянии между аутсайдером и сложившейся ситуацией. Она применяется аутсайдером как агрессивный ответ на микросоциальную отверженность, с целью – отомстить за причиненные ему обиды! Такая личность воспринимает всякую жизненную ситуацию как враждебно и отвечает враждебностью.

У аутсайдера, со стилем поведения «конфронтация», диагностируются такие основные личностные: 1) *состояния*: тревога и страх (быть недопонятым, страх поражения), раздражение, агрессия (на других за причиненные обиды) и др.; 2) *чувства* – обида, злость и др.; 3) *индивидуально-психологические особенности* – чувствительность к критике, высокая или завышенная самооценка, уверенность, недоверие, подозрительность, ригидность, застревание на обидах, ранимость и сенситивность; прямолинейность, не гибкость, некритичность и др.; 4) *ощущения* – недооцененности, недопонятости, обделенности и др. Его жизненная позиция: «Я – хороший. Все – плохие! Жизнь – плохая, враждебная».

Стратегии поведения такого аутсайдера: а) *когнитивные* – «придача смысла» («Я придаю своим трудностям особый смысл. Я преодолею их», «Я отомщу своим врагам и недругам») и др.; б) *эмоциональные* – «агрессивность» («Я впадаю в бешенство, становлюсь агрессивным, меня все бесит») и др.; в) *поведенческие* – «протест» («Я всегда глубоко возмущен несправедливостью судьбы ко мне и протестую») и др.

Как следствие такого стиля поведения некоторые отверженные люди всю свою жизнь воюют с настоящими и мнимыми врагами. Этот стиль связан с выраженным ожиданием аутсайдера негативного отношения со стороны окружающих, с высоким уровнем эмоциональности и экстернальным локусом контроля.

Стиль дезадаптивного поведіння «поиск поддержки» проявляється в стремленні аутсайдера звернутися за допомогою к близьким, єдинодушним, «найти свою стаю». Цей стиль дозволяє вийти з самотності, отримати почуття приналежності, значимості. Використання цього стилю поведінки може бути так само ознакою інфантильності, незрілості психіки. Для особистої безпеки, задоволення потреби в приналежності і в почутті «сім'ї», – деякі аутсайдиери приєднуються к злочинним групуванням, бандам.

У аутсайдера з таким стилем поведінки **діагностуються такі основні особистісні:** 1) *состояния*: тривога і страх (бути незрозумілим, страх поразки), аутоагресія і др.; 2) *чувства* – самотність, образа, злоба на себе і др.; 3) *індивідуально-психологічні особливості* – залежність, конформність, чутливість к критиці, низька або лабільна самооцінка, неуверенність, ранимість і чутливість і др.; 4) *ощущения* – недооціненості, незрозумітості, відчуженості і др.. Його життєва позиція: «Я – вроді би хороший. Всі – хороші! Життя – складна і важка!».

Стратегії поведінки аутсайдера шукаючого підтримки наступні: а) *когнітивні* – «проблемний аналіз» («Я намагаюся проаналізувати, все зважити і пояснити собі, що ж сталося»); «растерянність» («Я не знаю що робити і мені часом здається, що мені не випутатися з цих труднощів») і др.; б) *емоційні* – «пасивна кооперація» («Я довіряю подолати свої труднощі іншим людям, які готові допомогти мені») і др.; в) *поведінчі* – «сотрудничество» («Я використовую співпрацю з важливими мені людьми для подолати труднощів»); «обращение» («Я звичайно шукаю людей, здатних допомогти мені») і др.

Висновки. Таким чином, виділені нами стилі дезадаптивного поведінки аутсайдерів (уникання, уход, самоствердження, конфронтація, пошук підтримки) призводять особистість к таким формам відхиляючого поведінки як – девіантне, адиктивне, деликвентне, деструктивне, самодеструктивне. Основною причиною вибору аутсайдером того або іншого стилю поведінки є його негативна соціальна і еґо-ідентифікація, т.е. особистість відчуває труднощі знаходження свого «Я»: «Я - фізического», «Я - психіеского», «Я - соціального».

Дезадаптивне поведіння аутсайдера може бути орієнтовано на: 1) зовнішню середу (опозиція, сутяжність, воїнствність); 2) самого себе (адиктивне, самоубийство, соціальна ізоляція), 3) самого себе, так і на зовнішню середу (самостверждаюче, уникуюче, пошук підтримки).

Список использованных источников

1. *Битянова М. Р.* Социальная психология: учебное пособие / М. Р. Битянова. - СПб.: Питер, 2010. - С.312-362.
2. *Либин А. В.* Дифференциальная психология: на пересечении европейских, российских и американских традиций. - М.: Смысл, 1999. — 532 с.
3. *Никитин Е. П., Харламенкова Н. Е.* Феномен человеческого самоутверждения. - СПб.: Алетейя, 2000. - С. 224.
4. *Усова Е. Б.* Психология девиантного поведения: учебно-методический комплекс. - Минск: Изд-во «МИО», 2010 – 180 с.

Цільмак Олена Миколаївна

доктор юридичних наук, доцент,
професор кафедри криміналістики, судової медицини та психіатрії
Одеського державного університету внутрішніх справ

КЛАСИФІКАЦІЯ СТИЛІВ ДЕЗАДАПТАЦІЙНОЇ ПОВЕДІНКИ АУТСАЙДЕРІВ

Резюме

У статті автор пропонує до розгляду власну класифікацію стилів дезадапційної поведінки аутсайдерів (уникнення, ухід, самоствердження, конфронтація, пошук підтримки), через когнітивну, емоційну і поведінкову стратегії поведінки, а також типи життєвих позицій аутсайдерів через ставлення до себе, інших і до життя.

Ключові слова: аутсайдер, дезадаптація, уникнення, конфронтація, особистість, мікросоціум, відкидання, пошук підтримки, самоствердження, стиль поведінки, відхід.

Olena Tsilmak,

Dr. of Law, Professor,

Department of criminology, forensic medicine and psychiatry,

Odessa State University of Internal Affairs

CLASSIFICATION OF STYLES IN OUTSIDER DISADAPTATIVE BEHAVIOR

Summary

The author of the article describes the classification of styles in outsiders disadap-tative behavior (avoidance, withdrawal, self-assertion, confrontation, seeking sup-port), through cognitive, emotional and behavioral strategies of behavior, as well as the types of attitudes through attitude towards himself, others and life.

Key words: outsider, maladjustment, avoidance, confrontation, personality, micro-socium, rejection, seeking support, self-assertion, the style of behaviour.

Стаття надійшла до редакції 31.08.2013 р.

УДК 159.923

Кононенко Оксана Ивановна,
кандидат психологических наук,
доцент кафедры
дифференциальной и специальной психологии
Одесского национального университета имени И. И. Мечникова

СОЦИАЛЬНО-ПСИХОЛОГИЧЕСКИЕ АСПЕКТЫ ПЕРФЕКЦИОНИЗМА ЛИЧНОСТИ

В статье рассмотрены основные современные психологические направления исследования природы феномена перфекционизма личности. Отмечена необходимость построения модели перфекционизма личности, которая бы описывала структуру, генезис и детерминанты перфекционизма личности. На основе анализа современных теоретических и эмпирических исследований выделены основные социально-психологические аспекты перфекционизма.

Ключевые слова: личность, перфекционизм, стремление к совершенству, высокие требования.

Современный мир предполагает постоянное совершенствование мастерства и стремление к высокому уровню достижений в строго регламентированных условиях жесткой конкуренции. Успешная профессиональная деятельность направляет личность на достижение предельно высоких результатов, что привлекает внимание исследователей к феномену перфекционизма. В психологии перфекционизм определяется как стремление к безупречности, к совершенству, которое подразумевает завышенные стандарты выполнения действия в сочетании с тенденцией к чрезмерно критическим оценкам своего поведения, склонность следовать завышенным стандартам деятельности и выдвигать к собственной личности чрезмерно высокие требования.

Анализ последних исследований и публикаций. Проблема структуры перфекционизма исследуется преимущественно за рубежом (Д. Барнс, С. Блатт, Р. Фрост, П. Хьюитт, Г. Флетт, Д. Хамачек, Д. Боучер, Л. Дэвидсон, Р. Слейни, Л. Терри -Шорт, Р. Оуэнс, П. Слейд). В последнее время эта тема освещалась в работах российских ученых (Н. Гаранян, С. Степанов, И. Грачева, С. Ениколопов, Е. Соколова, П. Цыганкова, А. Холмогорова, Т. Юдеева, В. Ясная).

Базовой в современной психологии, на основе которой проводятся и строятся современные исследования, является концепция П. Хьюитта и Г. Флетта, рассматривающая перфекционизм как многомерное явление, включающее три компонента: перфекционизм, ориентированный на себя, - склонность предъявлять высокие требования к себе; перфекционизм, ориентированный на других, – предъявление высоких требований к окружающим; социально предписанный перфекционизм, – когда человек расценивает требования, предъявляемые к нему окружающими, как сверх завышенные, которым трудно, но необходимо соответствовать, чтобы заслужить принятие и одобрение (P. Hewitt, G. Flett, 1999). Широко обсуждается влияние перфекционизма на профессиональную деятельность личности, ее психические состояния и отношение к успехам и неудачам). В связи с тем, что перфекционизм является многомерным явлением, его различные формы могут как стимулировать деятельность, направленную на достижения, так и оказывать негативное влияние, вызывая эмоциональное перенапряжение, при этом имеется точка зрения о том, что перфекционизм, ориентированный на себя, является конструктивным, а социально предписанный перфекционизм оказывает негативное влияние на деятельность.

На сегодняшний день наиболее признанной является модель перфекционизма, предложенная Н. Г. Гаранян [2]. Согласно этой модели перфекционизм включает в себя: восприятие других людей как делегирующих высокие ожидания (при постоянном сравнении себя с другими), завышенные притязания и требования к себе, завышенные стандарты деятельности при ориентации на полюс «самых успешных», селектирование информации о собственных неудачах и ошибках, поляризованное мышление (все или ничего). На основе этой концепции создан и апробирован оригинальный Опросник перфекционизма [3]. Представленные модели и опросники ориентированы на изучение перфекционизма у взрослых. В исследовании Н. Г. Гаранян разведены здоровый и патологический перфекционизм. А. Б. Холмогоровой и Н. Г. Гаранян была введена типология патологического перфекционизма: нарцисстический и обсессивно-компульсивный. Первый определяется как «доминирование мотивации достижения совершенства и получения одобрения и восхищения, в ущерб всем другим мотивам, превращение достижения и признания в главный смысл жизни». При обсессивно-компульсивном перфекционизме «идеализированный образ Я не вытесняет в такой степени все другие мотивы и содержательные интересы», наряду с потребностью в совершенстве, сохраняется заинтересованность не только в результате, но и в самой деятельности [6].

Проведя теоретическую и математическую обработку текстовой информации, Е. Ф. Талаш определил существенные признаки явления и предложил феноменологический концепт перфекционизма, релевантный научным представлениям современного психологического сообщества.

Психологические публикации отражают следующую трактовку перфекционизма: это результат завышенных стандартов деятельности, предъявляемых себе личностью, аномально стремящейся к совершенству. Эта интерпретация включает как позитивные аспекты перфекционизма (субъектную позицию перфекциониста и стимул к саморазвитию), так и негативное влияние феномена на психологическое благополучие носителя (нереалистичное целеполагание и склонность к психологическим расстройствам) [5].

Однако на сегодняшний день не сформировалось, по нашему мнению, однозначного понимания самого феномена личностного перфекционизма, его генезиса, структуры и детерминант среди современных психологических направлений, что определяет необходимость построения психологической модели перфекционизма личности.

На уровне житейского здравого смысла перфекционизм нередко расценивается как ценное личностное качество, поскольку связано с постановкой позитивных, социально одобряемых целей. Перфекционизм нередко путают с сильной мотивацией достижения и упорством в стремлении к поставленным целям. Внешне это действительно похожие явления, но от здоровой мотивации достижения перфекционистские стремления отличаются маниакальным, навязчивым характером. По мнению многих психологов, перфекционизм представляет собой не столько достоинство, сколько серьезную личностную проблему, так как приводит к формированию заниженной самооценки, высокой тревожности и в целом негативно сказывается на мироощущении человека и результатах его деятельности. Не являясь расстройством или нарушением в буквальном смысле слова, перфекционизм в то же время выступает крайне негативным фактором, порождающим серьезные затруднения в жизни как взрослых, так детей и подростков.

Здоровая мотивация достижения связана с адекватной самооценкой и уровнем притязаний, то есть выражается в постановке целей, пускай и трудных, но в принципе, при условии немалых усилий, достижимых, соизмеримых с собственными способностями и возможностями. Вероятность неудачи трезво учитывается, но это не деморализует, а, наоборот, стимулирует, поощряет к поиску оптимального решения. Получение намеченного результата воспринимается с удовлетворением.

Для перфекциониста ситуация совсем иная. Его цели определяются с опорой не на собственные возможности и склонности, а на внешне заданные ориентиры - кем-то провозглашенные ценности, стандарты и эталоны. Очень часто эти цели заведомо недостижимы, стандарты нереалистично завышены. Тем самым человек невольно загоняет себя в западню - невыполнимость задачи обрекает его на неудачу, которой он постоянно неосознанно страшится. Хуже того, естественные и неизбежные промахи и затруднения, возникающие в реальной жизни при решении почти любой сколько-нибудь сложной задачи,

деморализуют перфекциониста, заставляют его считать себя неудачником. И даже достигнутый результат, пускай и объективно весьма впечатляющий, не приносит ему удовлетворения, поскольку априорно не дотягивает до вожделенного идеала.

Раньше перфекционизм описывался психотерапевтами как однозначно негативное явление. В этом свете закономерно встал вопрос: как отличить патологическое стремление к совершенству от здорового желания добиться отличного результата, лежащего в основе многих достижений мировой цивилизации? Со временем перфекционизм стал пониматься как сложное явление, которое может принимать и здоровую, и патологическую формы. Были описаны «неадаптивная озабоченность оценением» и «позитивное стремление к достижениям» (R. Frost, 1993), а также «здоровый» и «нездоровый», «адаптивный» и «неадаптивный», «позитивный» и «негативный», «пассивный» и «активный» типы перфекционизма.

Эти разработки также содержат ряд спорных моментов. Однако использование моделей и инструментов, разработанных с целью концептуализации и измерения патологического перфекционизма, не дает возможность объяснить и диагностировать его здоровые варианты. Разработка дифференциальных критериев адаптивного и патологического перфекционизма по-прежнему остается актуальной задачей[2].

Существует подтверждение тому, что перфекционизм вредит физическому и психическому здоровью, и это показано в большом числе исследований. Среди которых есть такие, где выявлена связь перфекционизма с безнадежностью и суицидальной готовностью, с депрессивными и тревожными расстройствами, нарушениями пищевого поведения. С перфекционизмом связывают обсессивно-компульсивное расстройство (ОКР). При этом некоторые психотерапевты буквально навязывают перфекционистам патологические симптомы. Например, на основании того, что существует известное совпадение диагностических признаков ОКР и феноменологии перфекционизма, делается вывод, что перфекционизм служит фактором риска поэтому расстройству. Действительно, многие пациенты с ОКР сообщают о том, что испытывают тягу к безошибочному, конкретному, точному. Не случайно некоторые авторы полагают, что такое смешение характеристик затрудняет понимание перфекционизма как такового, и оспаривают представления о психологической структуре перфекционизма Фроста. Высказывается мысль о том, что сомнения в собственных действиях являются симптомом ОКР, который скорее отражает страх пациентов перед чрезмерной ответственностью за негативные последствия, нежели перфекционизм. Возможно, пишет Н. Г. Гаранян, разумнее рассматривать сомнения в собственных действиях как симптом ОКР, неже ли аспект перфекционизма. Возможно и другое, а именно, что ОКР приводит к перфекционизму, а не наоборот, перфекционизм – к ОКР. Также может стоять вопрос и о связи перфек-

ционизма с другими психическими расстройствами, например перфекционизма и депрессии [5].

Открытым остается вопрос о том, какова природы перфекционизма. Роль семьи в формировании дисфункциональных личностных установок доказана. Поэтому, вполне естественно, ученые поставили задачу исследования родительского перфекционизма, нарушений детско-родительских отношений, дисфункциональных установок и правил семьи в целом, справедливо полагая, что родительское влияние оказывает самое существенное влияние на развитие перфекционизма и на эмоциональную сферу ребенка.

На основании лонгитюдных исследований S.Blatt [2] делает вывод о том, что родительское отвержение и мощный авторитарный контроль в детстве могут служить предиктором высокого уровня самокритицизма в подростковом возрасте и депрессивного расстройства в позднем подростковом или раннем юношеском возрасте. Высокий уровень самокритицизма в подростковом возрасте, в свою очередь, может служить предиктором низкого образовательного уровня, низкого социо-экономического статуса, высокого уровня дезадаптации, депрессии, неудовлетворенности работой, семьей, другими близкими отношениями во взрослом возрасте. Высокий уровень перфекционизма у потомка связан с высоким уровнем критики и требований со стороны родителей. При этом такие родители оказывают своим детям существенно меньше поддержки, выражают меньше любви и заботы [2]. R.Frost и его коллеги [7] обнаружили, что уровень перфекционизма у дочерей значимо коррелирует с уровнем перфекционизма и строгости у матерей. Для отцов такая закономерность выявлена не была. Материнский перфекционизм был надежно связан с выраженной психопатологической симптоматикой у дочерей. G.Parker [1] подтвердил особую значимость материнского перфекционизма для развития перфекционистских ценностей у потомков обоего пола[4].

Главным провоцирующим фактором перфекционизма у ребенка становится авторитарный стиль воспитания, сочетающий в себе высокие требования, жесткий дисциплинарный режим и недостаточную эмоциональную поддержку и участие. В таких условиях на ребенка возлагаются большие надежды - ему надлежит оправдать родительские надежды, приумножить родительские достижения и избежать их промахов. Ребенок очень рано начинает понимать: любовь родителей ему необходимо заслужить своим безупречным поведением, безукоризненным выполнением их требований и высокими успехами в любой одобряемой ими деятельности. То есть доброе отношение родителей обусловлено успехами ребенка. С поступлением в школу эти успехи четко формализуются в виде отметок. И только статус круглого отличника, первого ученика в классе, победителя всевозможных конкурсов и олимпиад, а впоследствии и золотого медалиста позволяет ребенку ощутить свою значимость, почувствовать столь необходимое ему одобрение и участие

со стороны близких. Естественные затруднения в достижении этого статуса фрустрируют ребенка, порождают постоянный стресс. Неудачи переживаются крайне болезненно, вплоть до суицидальных попыток. Подростковые психиатры отмечают: такие попытки на удивление нередки среди «благополучны!» мальчиков и девочек, для которых смысл их жизни воплощен в пятерке, а тройка соответственно лишает жизнь всякого смысла.

Проведя анализ литературы, можно сказать, что исследований детского перфекционизма значительно меньше, чем исследований перфекционизма взрослых. Остается мало изученным вопрос о структуре и особенностях детского перфекционизма. Существует мало надежных опросников, тестирующих перфекционизм у детей и подростков. В публикациях встречаются ссылки на использование детско-подростковой шкалы перфекционизма CAPS (TheChildandAdolescentPerfectionismScale) [8] и опросника AMPS (TheAdaptive/MaladaptivePerfectionismScale) [8]. Ни один из указанных опросников не апробирован на отечественной выборке. Согласно исследованию С.В. Воликовой перфекционизм связан с депрессивными и тревожными расстройствами, с тяжелыми переживаниями стыда, вины, самокритики, несостоятельности и безысходности у детей, подростков. Перфекционизм также связан с суицидальными тенденциями у детей и подростков, что дает основу для профилактики или коррекции перфекционистских установок, что может способствовать снижению расстройств аффективной сферы и предупреждению суицидов среди детей и подростков[4].

По мнению ряда специалистов, перфекционизм выступает не самостоятельным нарушением, а одним из симптомов общего личностного неблагополучия, порожденного искажениями социализации. Прежде всего существует опасность завышения уровня притязаний ребенка. Также воздержаться от некорректных сравнений ребенка со сверстниками.

Следует отметить, что в современных условиях существует множество внешних факторов, провоцирующих формирование перфекционизма: агрессивная реклама, массовая культура, СМИ, а также не в последнюю очередь всевозможные поп-психологические руководства насаждают нереалистичные и практически недостижимые эталоны обладания, образа жизни и поведения, порождая тем самым у многих тяжелую фрустрацию.

Таким образом, перфекционизм являясь обостренным стремлением к совершенству, которое может относиться как к собственной личности, так и к результатам любой деятельности, имеет определенные социально-психологические аспекты. Как результат чрезмерно высоких стандартов деятельности и предъявления требований себе, стремление к совершенству оказывает влияние на успешность профессиональной деятельности. Являясь дисфункциональной чертой личности перфекционизм определяет психологическое здоровье личности. Опираясь на многочисленные примеры можно утверждать,

что перфекционистская ориентация начинает формироваться еще в младшем школьном возрасте. Итак, исходя из выше сказанного, можно утверждать изучение перфекционизма личности имеет множество аспектов, в том числе возрастно-педагогические, клинические и профессионально-деятельностные.

Список использованных источников

1. *Гарчева И. И.* Уровень перфекционизма и содержание идеалов личности: Автореф. дисс. ... канд. психол. наук. М.: Институт психологии / И. И. Гарчева–М., 2006. - 24с.
2. *Гарянян Н.Г.* Перфекционизм и враждебность как личностные факторы депрессивных и тревожных расстройств: Автореф. дисс. ... докт. психол. наук. М.: МГУ, 2010. 42 с.
3. *Гарянян Н. Г.* Диагностика перфекционизма при расстройствах аффективного спектра / Н. Г. Гарянян, Т. Ю. Юдеева // Методическое пособие. М.: МНИИ психиатрии, 2008. 19 с.
4. *Воликова С. В.* Современные исследования детского перфекционизма/ С.В.Воликова // Социальная и клиническая психиатрия 2012, т. 22, № 2 С.94-99
5. *Ильин Е. П.* Работа и личность. Трудоголизм, перфекционизм, лень./Е.П.Ильин-СПб.: Питер, 2011.-224 с.:
6. *Холмогорова А. Б., Гарянян Н. Г.* Нарциссизм, перфекционизм и депрессия // Московский психотерапевтический журнал. 2004. № 1. С. 18–35.
7. *Frost R., Marten P., Lahart C., Rosenblate R.* The dimensions of perfectionism // Cogn. Ther. Res. 1990. Vol. 14. P. 449–468.
8. *Hewitt P., Flett G.* Perfectionism in the self and social contexts: conceptualization, assessment and association with psychopathology // J. Person. Soc. Psychol. 1991. Vol. 60. P. 456–470.
9. *O'Connor R.C.* The relations between perfectionism and suicidality: A systematic review // Suicide Life-Threatening Behav. 2007. Vol. 37,N 6. P. 698–714.

Кононенко Оксана Іванівна,

кандидат психологічних наук, доцент

кафедри диференціальної і спеціальної психології

Одеського національного університету імені І. І. Мечникова

СОЦІАЛЬНО-ПСИХОЛОГІЧНІ АСПЕКТИ ПЕРФЕКЦІОНІЗМУ ОСОБИСТОСТІ

Резюме

У статті розглянуті основні сучасні психологічні напрямки дослідження природи феномена перфекціонізму особистості. Наголошено про необхідність побудови моделі перфекціонізму особистості, яка б описувала структуру, генезис та детермінанти перфекціонізму особистості. На основі аналізу сучасних теоретичних і емпіричних досліджень виділені основні соціально-психологічні аспекти перфекціонізму.

Ключові слова: особистість, перфекціонізм, прагнення до досконалості, високі вимоги.

Копonenko O.,

Ph.D., candidate of psychological sciences,
assistant professor of special and differential psychology
Odessa I.I. Mechnikov National University

SOCIO-PSYCHOLOGICAL ASPECTS OF PERFECTIONISM PERSONALITY

Summary

The article describes the main areas of modern psychological investigation of the nature of the phenomenon of perfectionism personality. Emphasized the need to build models of perfectionism personality that would describe the structure, genesis and determinants of personality makeovers. Based on analysis of current theoretical and empirical research highlights the main socio-psychological aspects of perfectionism.

Keywords: personality, perfectionism, striving for excellence, high standards

Стаття надійшла до редакції 30.08.2013 р.

Верстка – О. І. Карлічук

Підп. до друку 29.10.2013. Формат 70x108/16.
Гарн. Таймс. Умов.-друк. арк. 23,28. Тираж 100 прим.
Зам. № 748.

Видавець і виготовлювач
**Одеський національний університет
імені І. І. Мечникова**
Свідоцтво ДК № 4215 від 22.11.2011 р.

Україна, 65082, м. Одеса, вул. Єлісаветинська, 12
Тел.: (048) 723 28 39. E-mail: druk@onu.edu.ua